



НАВЧАЄМО(СЬ) УКРАЇНСЬКОЇ РАЗОМ 1 КЛАС

ПОСІБНИК ДЛЯ ВЧИТЕЛЯ

Андрій Панченков, Ірина Старагіна,
Ольга Романюк, Ольга Питюр

**Андрій Панченков
Ірина Старагіна
Ольга Романюк
Ольга Питюр**

Навчаємо(сь) української разом

посібник для вчителя для 1 класу
з навчанням мовами національних меншин
закладів загальної середньої освіти

Видавництво «Ранок»
Харків
2022

Всі права захищені.

Заборонено без письмового дозволу власників авторських прав використовувати будь-яким чином цю книгу або будь-яку її частину.

Експерти:

С. М. Кеслер, учитель української мови та літератури, вчитель-методист Ужгородської ЗОШ І—ІІІ ступенів № 10 з угорською мовою навчання імені Дойко Габора
В. О. Оленюк, учитель української мови та літератури, учитель-методист Грушівської гімназії-філії Волоківської ТГ Чернівецького району Чернівецької області
О. Ф. Федоренко, кандидат педагогічних наук, начальник сектору професійного розвитку педагогічних працівників Державної установи «Український інститут розвитку освіти», доцент кафедри спеціальної та інклюзивної освіти Інституту людини Київського університету імені Бориса Грінченка

Автори й видавництво висловлюють щиру подяку *Санні Мустонен*, доктору філософії, кафедра педагогічної освіти, Університет Ювяскюля (Фінляндія) за слушні зауваження й конструктивні поради, що сприяли покращенню змісту навчального посібника

Панченков А. О.

П16 Навчаємо(сь) української разом : посібник для вчителя для 1 кл. з навчанням мовами нац. меншин закл. загал. серед. освіти / А. О. Панченков, І. П. Старагіна, О. В. Романюк, О. В. Питюр. — Харків : Вид-во «Ранок», 2022. — 320 с.

ISBN 978-617-09-7935-3

УДК 811.161.2(073)

Посібник для вчителя є частиною навчального комплекту з української мови для учнів і учениць перших класів з навчанням мовами національних меншин.

У посібнику запропоновано докладні пояснення щодо виконання завдань, уміщених у навчальному посібнику та робочому зошиті. Наведені перелік комунікативних ситуацій, передбачених на початковому етапі оволодіння мовою, а також каталоги необхідного фонетичного, лексичного та граматичного інструментарію. Посібник містить методичні поради щодо проведення формувального оцінювання.

Призначено для вчителів початкових класів.

Зміст навчального комплекту є виключно відповідальністю видавництва «Ранок» і не обов'язково відображає погляди Європейського Союзу, Міністерства закордонних справ Фінляндії.



ISBN 978-617-09-7935-3

© Панченков А. О., Старагіна І. П., Романюк О. В.,
Питюр О. В., 2022
© Олійник Женья, обкладинка, 2022
© Гораш-Буланова Анастасія, макет, 2022
© ТОВ Видавництво «Ранок», 2022

ПЕРЕДМОВА

Цей посібник покликаний допомогти вчителям, які викладають українську мову як державну в класах з навчання мовами корінних народів і національних меншин України. Посібник для вчителя є складовою навчального комплексу «Навчаємо(сь) української разом», що також містить навчальний посібник для учня у 2-х частинах, робочий зошит у 2-х частинах та інтерактивні матеріали.

У посібнику для вчителів описано загальні підходи до викладання української мови як другої учням і ученицям початкових класів, подано огляд кожного з 9 розділів навчального посібника; до кожної сторінки навчального посібника наведено опис набору інструментів для розуміння мови (лексика, граматики), а до кожного завдання навчального посібника і кожної вправи робочого зошита подані коментарі з описом видів діяльності. Коментар до завдань та вправ спрямований на те, щоб допомогти вчителю ініціювати усне мовлення дітей, організувати роботу в парі або малій групі, використовувати матеріали інтернет-підтримки, сприяти позитивному налаштуванню на вивчення мови.

Також у посібнику для вчителя наведено критерії оцінювання рівнів навчальних досягнень щодо мовленнєвих умінь, які є у фокусі уваги в 1 класі, й описано деякі прийоми формувального оцінювання.

ОСОБЛИВОСТІ УКРАЇНСЬКОЇ МОВИ

Учні й учениці, які вивчають українську мову як другу, можуть перебувати в різних соціолінгвістичних ситуаціях: хтось живе в місті, де українська функціонує поряд із мовою корінного народу чи національної меншини, хтось — у населеному пункті, де українську можна почути лише на уроках у школі. Учні й учениці можуть належати до родин, де використовують дві й більше мов, де різні мови взаємоіснують і функціонують у літературній, діалектній, просторічній формі тощо.

Ці обставини потребують від учителя або вчительки усвідомленого використання на уроках саме літературної форми мови й обізнаності з особливостями української мови, відмінними від властивостей першої мови учнів і учениць.

Упродовж першого року навчання, що передбачає усний курс української мови, важливо звертати увагу на специфічні фонетичні й граматичні риси української мови.

ФОНЕТИЧНІ ОСОБЛИВОСТІ

1. Наголос не є сталим і може падати на будь-який склад: *ма́ма, лелéка, фіолéтовий, допомага́ти*.
2. Голосні звуки переважно вимовляємо чітко (майже не редукуємо) і в наголошеній, і в ненаголошеній позиціях.
3. Звук [о] ніколи не наближаємо у вимові до [а], але в ненаголошеній позиції можемо вимовляти його з наближенням до [у].
4. Звук [е] в ненаголошеній позиції можемо вимовляти з наближенням до [и].
5. Звук [и] в ненаголошеній позиції можемо вимовляти з наближенням до [е].
6. Голосні звуки не бувають довгими чи короткими.
7. Приголосні звуки є дзвінкими і глухими, твердими і м'якими (пом'якшеними).
8. Дзвінки приголосні наприкінці складу вимовляємо дзвінко: *са[д]*.
9. Деякі приголосні можуть вимовлятися подовжено, як у словах *сонний, обличчя, почуття*.
10. Українська мова має звуки [г] та [г'] , які вимовляємо по-різному.
11. Українська мова має звуки [дж], [дз], [дз'] (африкати), які вимовляємо зливо.

ГРАМАТИЧНІ ОСОБЛИВОСТІ

1. Іменники належать до чоловічого, жіночого або середнього роду.
2. Іменники в множині не змінюються за родами.
3. Прикметники, займенники, порядкові числівники в однині мають форми роду.

4. Більшість іменників, прикметників, займенників, числівників змінюються за відмінками.
5. Дієслова вживаємо в дійсному, умовному й наказовому способі.
6. Дієслова в теперішньому та майбутньому часі змінюються за особами та числами.
7. В українській мові немає артиклів.
8. Для зв'язку слів у реченні використовуємо прийменники, сполучники.
9. Для звертання використовуємо форму кличного відмінка іменників.
10. Для висловлення поваги у звертанні до людини (переважно старшої) використовуємо займенник *ви*.
11. Порядок слів у реченні може бути різним: *Ми ліпимо вареники. Ліпимо ми вареники. Вареники ліпимо ми.*

мова для учнів і учениць є засобом пізнання світу, тому українські слова та фрази варто опановувати в процесі природної для дитини такого віку діяльності: гри, майстрування, малювання, театралізації тощо. Для цього також доцільно використовувати ілюстрації, пантоміму, пісні, руханки, анімаційні фільми, скрайбінги, мобільні ігри тощо. Ці матеріали повинні мати українознавчий зміст і знайомити дітей з українськими реаліями й українською культурою. Місце першої мови в цьому процесі мусить визначити учитель або вчителька, виходячи з конкретної соціолінгвістичної ситуації в класі: звісно, повністю виключити першу мову з процесу вивчення другої мови не є можливим, але вивчення української шляхом перекладу слів з рідної мови не дасть бажаного ефекту.

МЕТОДОЛОГІЧНІ ОСНОВИ КУРСУ

Комунікативний підхід

Вивчення української мови відбувається в процесі живої комунікації. Учні й учениці мають оволодіти словами й граматичними конструкціями, потрібними їм у реальному спілкуванні, зокрема під час навчання у школі. Окрім того, вони від самого початку мають перебувати в ситуації живої й цікавої мовної взаємодії. Саме тому в початковому лексиконі першокласників і першокласниць мають бути іменники — назви побутових предметів, іграшок, шкільного приладдя; дієслова на позначення дій в іграх, навчальній діяльності й домашніх справах; прикметники на позначення розміру, кольору, приналежності, емоцій; прийменники, потрібні для позначення просторових відношень; тощо. Учні й учениці мають вивчати мову й використовувати її «тут і зараз».

Занурення в мову й культуру

Вивчення другої мови має відбуватися природним шляхом, подібним до оволодіння першою мовою. Українська

Підтримка всього освітнього процесу

Навички усного мовлення, на розвиток яких скеровано перший рік навчання, знадобляться школярам і школяркам для вивчення різних шкільних предметів українською мовою на рівні базової освіти. Така мета визначає учнівський лексикон, який забезпечить активність та ініціативність дитини в найрізноманітніших комунікативних ситуаціях (у тому числі навчальних). Окрім того, зміст завдань, текстів, ігор, запропонованих у навчальних матеріалах, безпосередньо пов'язаний з розвитком ключових компетентностей, визначених у Державному стандарті початкової освіти. Саме цим і зумовлені теми і комунікативні ситуації, наведені в навчальному посібнику та робочому зошиті для учнів.

Полімодальність в оволодінні мовою

Діти сприймають мову через різні канали: зір, слух у поєднанні з моторикою. Саме тому використання ілюстрацій, відео, ігор, поробок, лялькових вистав, графічних вправ є запорукою ефективного вивчення мови. Окрім того, визначальну

роль у вивченні української мови як другої відіграє усвідомлення дитиною власного «мовного ландшафту», тобто сфер, у яких вона послуговується тією чи іншою мовами, і свідоме висування завдань на розширення сфер, у яких вона послуговується українською мовою.

Доброчливість і захопливість

Упродовж уроків української мови учні й учениці мають перебувати в дружній атмосфері й бути вмотивованими на вивчення мови. Для цього на заняттях передбачені різноманітні форми діяльності (у тому числі творчої). У навчальних матеріалах діють персонажі-посередники, які слугують для емоційної підтримки, мотивації та цілепокладання. Головні персонажі: Черепаха Аха — повільна, розважлива, мешкає в українських водоймах; Рисеня Еня — прудке, нетерпляче, мешкає в Карпатах; Лелека Ека — поміркований, мешкає на Поліссі, перелітний птах-мандрівник; Бедрик Рик — спокійний і вайлуватий, мешкає в степу на Сході України. У завданнях, коміксах і текстах присутні також постійні персонажі — люди (члени сім'ї, однокласники й однокласниці, друзі).

СТРУКТУРА МЕТОДИЧНОГО ПОСІБНИКА

Матеріали посібника для вчителя структуровано за місяцями й тижнями.

На початку кожної місячної теми подано узагальнювальну таблицю-навігатор, мета якої — ознайомити вчителя або вчительку з елементами освітньої діяльності, запланованої на цей місяць:

- комунікативні ситуації;
- фонетичний, лексичний і граматичний інструментарій;
- види навчальної діяльності;
- компоненти культури й літератури;
- компоненти, скеровані на підтримку всього процесу навчання.

Далі на кожному розвороті методичного посібника наведено відповідні сторінки навчального посібника і робочого

зошита для учня та надано покроковий коментар щодо опрацювання певної теми й виконання запропонованих завдань.

Також у коментарях окрему увагу вчителя або вчительки зосереджено на лексиці й граматиці, відпрацьовуваних на певному етапі, і застосовуваних навчальних ресурсах.

На с. 6–9 методичного посібника подано рекомендації з оцінювання в процесі викладання й вивчення української мови як другої.

МЕТОДИЧНІ ПОРАДИ

Важливо зазначити, що вчитель або вчителька має враховувати потреби й індивідуальні особливості своїх учнів і учениць, щоб на основі завдань, запропонованих у навчальному посібнику та робочому зошиті, вибудувувати сценарій уроку.

При цьому пропонуємо зважати й на такі методичні поради:

- організуйте екскурсії (будівлею школи, пришкільною ділянкою, вулицею міста тощо) для ознайомлення учнів з новою лексикою;
- час від часу пропонуйте учням і ученицям переглянути створені ними поробки, щоб актуалізувати вірші, з якими учні ознайомилися і які вони вивчили під час створення виробів;
- використовуйте матеріали інтернет-підтримки (анімації, скрайбінги) не лише на тому занятті, коли опрацьовується відповідний текст з навчального посібника, а й на інших, щоб актуалізувати вже опановану лексику та граматичні конструкції;
- пропонуйте учням грати в запропоновані на сторінках навчального посібника ігри з певним лексичним навантаженням, і не лише на тих заняттях, на яких відбувається знайомство з ними, але й у будь-який інший час.

ОЦІНЮВАННЯ В ПРОЦЕСІ ВИКЛАДАННЯ Й ВИВЧЕННЯ УКРАЇНСЬКОЇ МОВИ ЯК ДРУГОЇ

За концепцією Нової української школи, оцінювання — формувальне або підсумкове — має сприяти почуттю власної гідності дитини, впевненості у собі та давати учням змогу переглянути свою діяльність щодо формулювання цілей подальшого вдосконалення власних результатів. Практики оцінювання мають бути спрямованими на те, щоб спонукати дитину визначати власні сильні сторони і вміння, що дозволить їй відчувати себе цінною і знаходити сенс у своїх діях; ставити перед собою цілі та планувати дії щодо їх реалізації; відповідати за власні дії; брати участь у встановленні критеріїв оцінювання результатів своєї роботи. У посібнику «Українська для всіх. Як навчати тих, для кого українська мова не є рідною» (Київ, 2021) автори М. Костюк, І. Хворостяний та І. Унгурян багато уваги приділяють формульованню та підсумковому оцінюванню в умовах навчання української мови в класах національних спільнот. Дотримання вчителем загальних рекомендацій щодо оцінювання, поданих у цьому посібнику, забезпечить створення в процесі навчання необхідних умов для розвитку здібностей кожної дитини.

З урахуванням особливостей курсу «Навчаємо(сь) української разом» у 1 класі як усного під час оцінювання мовленнєвої діяльності учнів — *сприйняття почутого з опорою на ілюстративний матеріал та говоріння в межах опрацьовуваної лексики* — необхідно звертати увагу на певні вміння, які наведені нижче. При цьому використані для опису цих умінь терміни (назва предмета, істота, неістота, назва дії, назва ознаки, кількість, службове слово, речення тощо) у процесі навчання в 1 класі не використовуються. Також слід урахувати, що кожне з цих умінь може перебувати в учнів та учениць класу на різних рівнях сформованості.

Уміння, які демонструє учень / учениця на кінець 1 класу:

- називає предмети (істоти, неістоти) з опорою на зображення в межах опрацьовуваної лексики у відповідь на запитання *Хто це? Що це?*;
- розрізняє імена осіб / персонажів і назви предметів;
- уживає в реченні відмінкові форми іменників в однині та множині за зразком;
- називає ознаки предметів (колір, розмір, матеріал, маса, смак тощо) з опорою на зображення в межах опрацьовуваної лексики у відповідь на запитання *Який / яка / яке / які ...?*;
- уживає в реченні відмінкові форми прикметників в однині та множині за зразком;
- називає дії з опорою на зображення в межах опрацьовуваної лексики у відповідь на запитання *Що робить / роблять ...?*;
- уживає в реченні особові форми дієслів в однині та множині в теперішньому часі, неозначену форму дієслова, форму наказового способу в однині та множині;
- називає кількість і порядок предметів у межах 10 у відповідь на завдання «Лічи» або на запитання *Скільки ...? Який ...?*;
- використовує в реченні службові слова (прийменники *у, до, на, під, над, перед, за, з/із*; сполучники *і, а*) для позначення відношень між предметами, діями, ознаками та зв'язку між словами;
- будує розповідне речення (просте речення з прямим порядком слів, просте речення з однорідними членами, речення зі сполучниками *і, а*) за зразком;
- будує питальне речення з питальними займенниками (*хто, що, скільки, який, як*) і без них за зразком;
- розрізняє відомі й нові слова і фрази в прослуханому / переглянутому;

- з'ясовує доступними засобами значення нових слів і фраз;
- розрізняє інструкцію до завдання та його зміст;
- застосовує знайомі стратегії навчання (повторює слова і фрази за вчителем або вчителькою, перепитує, відповідає на запитання, відтворює діалог у парі, переказує почутий текст тощо) для індивідуальної, парної та колективної роботи.

У 1 класі отримання інформації про результати навчання учнів / учениць може здійснюватись у таких формах: усна (бесіда, розповідь, театралізація, гра) і письмова (зокрема, виконання тестових завдань та вправ за допомогою електронних засобів навчання).

На початковому етапі опанування мови формувальне оцінювання проявляється в підтримці, наданні допомоги дитині для покращення результатів роботи. Для

оцінювання різних видів мовленнєвої діяльності учнів рекомендуємо користуватися критеріями оцінювання, поданими в табл. 1.1, що орієнтовані на вимоги до обов'язкових результатів навчання та компетентностей учнів початкових класів, визначених Державним стандартом початкової освіти. У таблиці подано перелік видів діяльності, характерних для усного курсу, а саме: сприйняття почутого з опорою на ілюстративний матеріал і говоріння в межах опрацьовуваної лексики — з описом очікуваних результатів навчання за рівнями, визначеними у Свідоцтві досягнень. Надана в таблиці характеристика результатів навчання допоможе вчителю або вчительці об'єктивно здійснювати оцінювання на основі педагогічного спостереження, визначати шляхи та форму надання індивідуальної підтримки кожному учневі / кожній учениці.

Таблиця 1.1

Рівні готовності до здійснення різних видів мовленнєвої діяльності у 1 класі

Вид діяльності / Рівень	Потребує уваги і допомоги	Досягає результату з допомогою дорослих	Демонструє помітний прогрес	Має значні успіхи
Сприйняття тексту (слухання та реагування на почуте)	Потребує не-одноразового прослуховування з опорою на ілюстративний матеріал для розуміння почутого; реагує на зміст повідомлення після допомоги вчителя або вчительки	Розпізнає окремі слова і фрази для усвідомлення змісту почутого, іноді потребує повторного прослуховування з опорою на ілюстративний матеріал; реагує на зміст повідомлення в межах того, що стало зрозумілим	Розпізнає ключові слова і фрази для розуміння змісту повідомлення, уточнює зміст почутого (найчастіше невербально); відповідно реагує на зміст повідомлення, іноді за підтримки вчителя або вчительки	Розпізнає всі слова і фрази для розуміння змісту повідомлення, у разі потреби ставить уточнювальні запитання для розуміння змісту почутого; відповідно реагує на зміст повідомлення

Рівень Вид діяльності	Потребує уваги і допомоги	Досягає результату з допомогою дорослих	Демонструє помітний прогрес	Має значні успіхи
Говоріння (відтворення почутого, монологічне мовлення)	Частково відтворює зміст почутого за допомогою окремих слів; відчуває труднощі у відтворенні почутого, навіть після допомоги вчителя або вчительки	Відтворює зміст почутого за допомогою окремих слів і фраз; за підтримки вчителя або вчительки будує речення; припускається помилок під час відтворення змісту почутого	Відтворює зміст почутого за допомогою речень, але без уваги до деталей; передає інформацію у зрозумілій формі	Відтворює зміст почутого, не порушуючи логіки викладу, робить уточнення для доповнення розповіді; передає інформацію у зрозумілій формі; використовує потрібну інтонацію залежно від ситуації
Говоріння (участь у діалозі в умовах театралізації, відтворення реплік діалогу)	Частково відтворює репліки персонажа; використовує окремі невербальні засоби для передачі емоцій та настрою	Відтворює репліки персонажа з допомогою вчителя або вчительки; використовує невербальні засоби для передачі емоцій та настрою	Відтворює репліки персонажа, інколи з допомогою вчителя або вчительки; використовує потрібну інтонацію залежно від ситуації; використовує невербальні засоби для передачі емоцій та настрою персонажа	Відтворює репліки персонажа, інколи робить доречні уточнення; імпровізує; використовує потрібну інтонацію залежно від ситуації; використовує доречні невербальні засоби для передачі емоцій та настрою персонажа
Говоріння (участь у навчальному діалозі, відповідь на запитання)	Робить спроби відповідати, використовуючи окремі слова, потребує допомоги вчителя або вчительки для усвідомлення змісту запитання	Дає однослівні відповіді на запитання, не поєднуючи їх у речення	Відповідає на запитання, намагаючись будувати речення, іноді будує речення; потребує допомоги в утворенні граматичних форм	Відповідає на запитання реченнями; будує речення з дотриманням граматичних норм відповідно до опанованих раніше зразків

Формувальне оцінювання в 1 класі передбачає, що результати роботи дитини вчитель або вчителька характеризує лаконічними, доброзичливими, чіткими та об'єктивними судженнями, зрозумілими для дитини. Учитель або вчителька підтримує як тих, хто повільніше за інших опановують мовленнєві вміння, так і тих, хто випереджає своїх однокласників. Оцінювальні судження мають бути сформульовані так, щоб розкривати дитині її прогрес, надавати поради щодо подолання

труднощів та вирішення проблем за умови їх наявності. Важливо супроводжувати судження наданням зразків виконання, наприклад якщо дитина частково виконала запропоноване завдання. Зазначимо, що поведінка дітей під час виконання завдання в групі може дуже різнитися: хтось може бути активним та ініціативним, а хтось намагатиметься уникати будь-якої мовленнєвої активності. У табл. 1.2 наведено деякі приклади взаємодії вчителя та учня в умовах формувального оцінювання.

**Приклади взаємодії вчителя або вчительки та учня / учениці
в умовах формувального оцінювання**

Вид завдання	Опис діяльності учня / учениці	Дії вчителя або вчительки в умовах формувального оцінювання
Повторюй	Під час повторення слів або фраз хором дитина імітує повторення	Учитель або вчителька пропонує невеликій групі дітей або парі повторити слова або фрази, щоб було чути кожного учасника / кожную учасницю, приділяючи увагу тому, хто імітує повторення. Якщо дитина продовжує імітацію, учитель або вчителька пропонує дитині повторити прослухане за учасником групи / пари
	Дитина утруднюється повторювати багатоскладові слова	Під час повторення багатоскладових слів учитель або вчителька допомагає називати це слово по складах
	Дитина утруднюється повторювати речення	Під час повторення речень учитель або вчителька допомагає дитині повторювати його смисловими частинами
	Дитина легко відтворює запропоновані слова та репліки, спонукає інших	Учитель або вчителька схвалює ініціативну мовленнєву поведінку дитини, не забороняє допомагати іншим
Називай (відповідай)	Дитина утруднюється в пригадуванні назв предметів або осіб	Учитель або вчителька просить когось із класу або весь клас хором підказати дитині назву предмета або особи, після цього ініціює повторити це слово
	Дитина плутає назви ознак	Учитель або вчителька добирає два предмети з різними ознаками, наприклад два яблука (велике — мале, жовте — червоне, солодке — кисле), демонструє предмети і називає ознаки, а потім просить дитину повторювати відповідні слова. Після цього пропонує порівнювати інші предмети / зображення предметів і просить називати знайомі ознаки, наприклад м'ячів (великий і малий), надаючи підказки
	Дитина плутає назви дій	Якщо в дитини виникають труднощі з розрізненням назв дій, учитель або вчителька використовує елементи пантоміми як підказку для пригадування того чи іншого слова
	Дитина доречно використовує синоніми, назви предметів або осіб у межах тематичної групи, виходячи за межі вивченої на уроках лексики	Учитель або вчителька підтримує дитячу мовленнєву ініціативність, але не вимагає від інших запам'ятовувати використані дитиною слова
Грай (театралізація)	Дитина утруднюється відтворювати репліки персонажів	Учитель або вчителька підказує учням / ученицям слова або цілі репліки з прослуханого діалогу (зокрема, жестами, мімікою)
	Дитина імпровізує, проявляє ініціативу, додає до запропонованих реплік доцільні слова	Учитель або вчителька підтримує вияв ініціативи (інтонаційні виявлення, влучно дібрані слова для виконання ролі тощо) жестами, мімікою

ВЕРЕСЕНЬ. ТЕМА 1. МОЇ ДРУЗИ

ТИЖНІ 1-4

Тема місяця	Комунікативна ситуація	Розуміння мови	
		лексика	фонетика і граматики
Тиждень 1. Знайомство	З'ясування інформації про невідоме. Запитання про невідомий предмет і особу. Прохання. Виконання інструкції. Привітання з однолітками та людьми старшого віку	Ека, Аха, Еня, Рик (імена головних персонажів); хата, вікно, дерево, гриб, рисеня, бедрик, черепаха, пластилін, ножиці, олівець, букет, клей; синій, зелений, жовтий, червоний, коричневий, чорний, білий, рожевий, веселий, сумний; я, ти, хто, що, це; один, два, три, чотири, п'ять, шість, сім, вісім, дев'ять, десять; стрибати (у формі <i>стрибай</i>), малювати (малюй), танцювати (танцюй), співати (співай); вирізати (вирізай), наклеювати (наклеюй), брати (бери), ліпити (ліпи); привіт, добрий день, будь ласка, дякую; добре, так, ні	Звуки [г], [х]. Ненаголошені [е], [и]. Наголос. Інтонація (спонукальна, розповідна). Іменник у формі Н. в. однини. Прикметник у формі чоловічого роду однини. Займенники <i>я, ти</i> . Кількісні числівники <i>один — десять</i> . Дієслово у формі наказового способу 2-ї особи однини. Питальні конструкції <i>хто це? що це?</i> Відповіді <i>так, ні</i>
Тиждень 2. Гостина	З'ясування інформації про невідоме. Запитання про невідомий предмет і особу. Виконання інструкції. Дружній візит на гостину. Обмін подарунками. Подяка. Телефонна розмова	Ананас, банан, кавун, агрус, лимон, светрик, дівчинка, хлопчик; м'яч, огірок, кріп, перець, помідор, кабачок; кислий, солодкий, гіркий, легкий, важкий; який; дякувати (дякую), дарувати (дарую), плавати (плаваю), стрибати (стрибаю); а; алло! бувай!	Звуки [г], [г], [х]. Звуки [и], [і]. Наголос. Інтонація (питальна, спонукальна, розповідна). Іменник у формі Н. в. однини. Прикметник у формі чоловічого роду однини. Займенник <i>ти</i> у формі Д. в. (тобі). Займенник <i>це</i> . Дієслово у формі 1-ї особи однини теперішнього часу. Речення з питальним словом <i>який?</i> Сполучник <i>а</i> . Питальні речення <i>Ти хто? Ти який?</i> Ствердна та заперечна відповіді

Таблиця 2.1

Види навчальної діяльності	Розуміння літератури і культури	Використання мови, що підтримує весь процес навчання
<p>Слухання й реагування на почуте, зокрема в інтерактивній грі, під час перегляду ілюстрацій, навчального відеоролика, анімації, презентації.</p> <p>Відтворення почутого (діалог, театралізація).</p> <p>Відповідь на запитання.</p> <p>Виконання дій за інструкцією (руханка, майстрування поробки).</p> <p>Сприйняття медіатексту (мультфільму).</p> <p>Малювання.</p> <p>Самооцінювання</p>	<p>Етикетні форми привітання та прощання.</p> <p>Лічилка.</p> <p>Мапа України</p>	<p>Лічба.</p> <p>Комікс.</p> <p>Ознаки предметів (колір, розмір, матеріал).</p> <p>Ігрова діяльність.</p> <p>Самооцінювання</p>
<p>Слухання та реагування на почуте, зокрема в рольовій грі, під час перегляду ілюстрацій, навчального відеоролика, анімації.</p> <p>Відтворення почутого (діалог, театралізація).</p> <p>Відповідь на запитання.</p> <p>Виконання дій за інструкцією (майстрування поробки).</p> <p>Самооцінювання</p>	<p>Етикет телефонної розмови.</p> <p>Рецепт страви</p>	<p>Лічба.</p> <p>Комікс.</p> <p>Ознаки предметів (колір, маса).</p> <p>Овочі, фрукти та страви з них.</p> <p>Здорове харчування.</p> <p>Ігрова діяльність.</p> <p>Розгортка.</p> <p>Самооцінювання</p>

Тема місяця	Комунікативна ситуація	Розуміння мови	
		лексика	фонетика і граматики
Тиждень 3. Суперечка	Розповідь про предмет. Знайомство. Суперечка. Залагодження суперечки. Пікнік. Виконання інструкції	Фломастер, зошит, альбом, кубик, робот, лялька, машина, ракета, сопілка; ведмідь, вовк, кішка, миша, друг, подруга, кошик, яблуко, літак, барабан, трактор, цап; сірий, коричневий, малий, великий, товстий, худий; упертий; він, вона, мій, моя; мати (маю, маєш, має), штовхати (штовхай), пропускати (пропускай), падати (падаю), допомагати (допомагаю); не; ой	Звуки [r], [k], [r], [x]. Ненаголошений [o]. Наголос. Інтонація (питальна, спонукальна, розповідна; оклична, неоклична). Іменники чоловічого, жіночого та середнього роду. Іменники на позначення істот і неістот. Прикметник у формі чоловічого та жіночого роду однини. Займенники <i>він, вона</i> . Дієслово у формі 1-ї, 2-ї, 3-ї особи однини теперішнього часу. Конструкція <i>Я маю / ти маєш / він, вона має</i> . Частка <i>не</i> . Заперечення з використанням частки <i>не</i>
Тиждень 4. Розваги	Розповідь про предмет, істоту. Опис предмета, істоти. Знайомство	Олена, Назар, тигр, слон, сова, тигреня, слоненя, совеня, левеня, жабеня, козеня, кошеня, мишеня; м'який (м'яка, м'яке), кумедний (кумедна, кумедне); він (вона, воно), мій (моя, моє); говорити (говорить), малювати (малює), стрибати (стрибає); літати (літаю); і; ква-ква, пі-пі, ме-е, р-р-р, няв, пугу-пугу	Звуки [p], [л]. Наголос. Інтонація (питальна, спонукальна, розповідна). Утворення від іменників на позначення дорослих істот іменників на позначення дитинчат. Іменники у формі однини та множини. Прикметники у формі чоловічого, жіночого та середнього роду однини. Прикметники у формі однини та множини. Займенники <i>він, вона, вони, мій, моя</i> . Дієслово у формі 1-ї, 2-ї, 3-ї особи однини теперішнього часу. Сполучник <i>і</i> . Звуконаслідувальні слова. Речення з питальним словом <i>як?</i> . Звертання

Види навчальної діяльності	Розуміння літератури і культури	Використання мови, що підтримує весь процес навчання
<p>Слухання та реагування на почуте, зокрема в рольовій грі, під час перегляду ілюстрацій, навчального відеоролика. Відтворення почутого (монолог, діалог, театралізація). Відповідь на запитання. Виконання дій за інструкцією (майстрування поробки). Самооцінювання</p>	<p>Михайло Коцюбинський «Про двох цапків» (адаптовано). Вироби традиційних ремесел (кошик)</p>	<p>Ознаки предметів і осіб (колір, розмір, маса, настрій, риса характеру). Порівняння предметів і осіб за певною ознакою. Трансформація конфлікту</p>
<p>Слухання та реагування на почуте, зокрема в рольовій грі, під час перегляду ілюстрацій, навчального відеоролика. Відтворення почутого (монолог, діалог, театралізація). Відповідь на запитання. Виконання дій за інструкцією (майстрування поробки). Самооцінювання</p>	<p>Традиційні звуконаслідування в українській мові</p>	<p>Ознаки предметів і осіб (колір, розмір, настрій). Порівняння предметів і осіб за певною ознакою. Звуки, що їх видають тварини. Мовна гра</p>



3

Навчальний посібник ч. 1, с. 3

Лексика: Ёка, Аха, Ёня, Рик (імена головних персонажів); я; привіт.

Ресурси: навчальний посібник, робочий зошит, матеріали інтернет-підтримки (анімація «Мапа України. Знайомство з персонажами», презентація «Персонажі»).

1. Перегляньте анімацію «Мапа України. Знайомство з персонажами» із привітанням головних персонажів навчального посібника.
2. Розгорніть с. 3 навчального посібника, вкажіть по черзі на персонажів та називайте їхні імена. Учні повторюють імена персонажів за вчителем.

3. **Гра.** Працюючи далі з навчальним посібником, називайте ім'я персонажа, після чого учні шукають його і ставлять пальчик на відповідний малюнок. Виконайте зворотню вправу, використавши презентацію з малюнками персонажів: продемонструйте персонажа, вказавши на його зображення на дошці, а учні вголос разом, у парах або по черзі називають ім'я цього персонажа.

Тема 1. Мої друзі

Знайомство

1.  



2.  

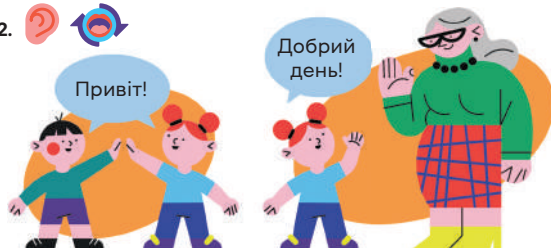

3.   

Привіт, привіт!

Привіт, привіт! В долоні плескай!
Привіт, привіт! Ногами тупай!
До носа доторкнись, а потім до колін.
Навколо повернись і зроби уклін.
Нінель Жилитова



4.  



5.  



Навчальний посібник  ч. 1, с. 4

Тема 1. МОЇ ДРУЗИ ЗНАЙОМСТВО

Лексика: добрий день.

Ресурси: навчальний посібник, робочий зошит.

Завдання 1. Слухай, повторюй.

Заздалегідь підготуйте маску черепахи і надягніть її, щоб привітатися з кожною дитиною від імені черепахи, ініціюючи їх на знайомство. Повторіть фразу, зазначену в навчальному посібнику, назвавши своє ім'я і дочекавшись відповіді учня або учениці. Наприклад: «Привіт, я Аха!» — «Привіт! Я Аліна!».

Завдання 2. Слухай, повторюй.

Виконуючи цю вправу, залишайтеся у масці черепахи. Заздалегідь домовтеся з однією парою учнів, що вони на ваше прохання привітаються українською: «Привіт!» — «Привіт!». Далі ініціюйте учнів рухатися класом, зустрічатися одне із одним та відтворювати діалог.

Гра. Ініціюйте учнів об'єднатися в пари та привітатися жестом. Запропонуйте «фірмовий» жест вітання (дати п'ять, привітатися «кулачком» та ін). Підійдіть до кожної дитини та привітайтеся за допомогою «фірмового» жесту. Підтримайте учнівську ініціативу щодо власних жестів-привітань. Зніміть маску та привітайтеся з дітьми тепер уже як учитель: «Добрий день! Я — ...». Ініціюйте учнів відповісти вам.

Гра. Розгляньте з учнями малюнки і скажіть слово «Привіт», ініціюючи учнів знайти відповідний малюнок (діти вітаються між собою), потім скажіть «Добрий день», а учні мають указати на відповідний малюнок (дитина вітається з дорослою людиною).

Навчальний посібник  ч. 1, с. 5

Лексика: одін, два, три, чотири; олівець; синій, зелений, жовтий, червоний; стрибати (стрибай), малювати (малюй), танцювати (танцюй), співати (співай).

Граматика: вживання іменника у формі Н. в. однини; вживання дієслова у формі наказового способу 2-ї особи однини.

Ресурси: навчальний посібник, робочий зошит, матеріали інтернет-підтримки (анімація «Привіт! Привіт!»).

Завдання 3. Слухай, повторюй, співай, практикуй.

1. Розгляньте малюнок у книжці.
2. Ініціюйте учнів назвати імена персонажів, зображених на малюнку: Аха, Еня, Рик, Ека.

Продекламуйте слова пісні-руханки Нінель Желютової, демонструючи рухи, які згадані в руханці. Ініціюйте учнів повторити ці рухи за вами. Використайте матеріали інтернет-підтримки (анімація «Привіт! Привіт!»). Увімкніть запис анімації. Співайте разом та повторюйте слова пісні та рухи. Висловте своє враження від спільного виконання пісні, скажіть українською «Чудово!», намалюйте смайл, покажіть жест «Ок!».

*ПРИВІТ! ПРИВІТ! В долоні плéскай!
ПРИВІТ! ПРИВІТ! Нога́ми тупай!
До но́са доторкнісь, а по́тім до колі́н.
Навко́ло повернісь і зроби́ уклі́н.*

Рекомендуємо починати із цієї пісні-руханки кожне заняття впродовж першого місяця навчання.

Спостерігайте за учнями, чи співають вони та чи повторюють рухи за персонажами.

Завдання 4. Слухай. Повторюй.

Спочатку попрацюйте з назвами кількості: один, два, три, чотири. Ви можете використати будь-які однорідні предмети, не називаючи їх, а лише звертаючи увагу на їхню кількість. Це можуть бути олівці, гумки, зошити, книжки. Можна викликати учнів до себе і рахувати: «Одін, два, три, чотири». Після декількох повторів переходьте до назв кольорів. Можна знов використати олівці або аркуші паперу різного кольору: синій, зелений, жовтий, червоний. Після такої підготовчої роботи переходьте до малюнків у навчальному посібнику.

Покажіть на перший малюнок і, не називаючи предмет, назвіть кількість і колір: «Синій, одін». Ініціюйте, щоб учні хором повторили за вами це речення. Далі продовжте роботу з такими малюнками: «Зелений, два», «Жовтий, три», «Червоний, чотири».

Тримаючи в руці олівець, назвіть предмет: «Олівець». Ініціюйте учнів повторити цю назву. Потім попросіть учнів знайти в коробці з олівцями олівець певного кольору.

Гра 1. Покажіть учням олівці різного кольору та просіть учнів назвати їхній колір та кількість. Після цього ініціюйте учнів пограти з олівцями: один називає колір, інший показує олівець відповідного кольору або навпаки — один показує олівець, а інший називає колір.

Гра 2. Підготуйте повітряні кульки різного кольору (синього, зеленого, жовтого, червоного) і будь-якої кількості. Продемонструйте учням «букет» із кульок або розмістіть кульки групами в класі. Попросіть учнів (у парах або групах) підійти і порахувати вголос кульки одного кольору. Також можна організувати рухливу гру, коли учні стають у колони й обирають ту кількість кульок відповідного кольору, яку називає учитель або учителька, або представник іншої команди. Наприклад: *сіній, одін; червоний, два; зелений, три*. Таку гру можна організувати не лише в класі, а й на вулиці під час перерви.

Завдання 5. Слухай, повторюй.

Ознайомте учнів із назвами дій, які зображені на малюнках, використовуючи форму наказового способу. Дійте у такий спосіб.

Запропонуйте одному учневі / учениці фломастер і аркуш, потім укажіть на малюнок хлопчика, який малює, і скажіть *малюй*. Учень / учениця має виконати дію, яку зображено. Учні повторюють за вчителем / вчителькою слово *малюй*. Після цього зверніться до деяких учнів зі словом *малюй* і дочекайтеся, поки кожен / кожна із них виконає цю дію.

Попросіть одного учня або ученицю підійти до вас, потім укажіть на малюнок дівчинки, яка стрибає, і назвіть дію *стрибай*. Учень або учениця має виконати дію, яку зображено. Учні повторюють за вчителем слово *стрибай*. Після цього зверніться до деяких учнів зі словом *стрибай* і дочекайтеся, поки всі вони по черзі виконають дію.

Попросіть одного учня або ученицю підійти до вас, потім укажіть на малюнок хлопчика, який танцює, і назвіть дію *танцюй*. Можете підкріпити малюнок певними рухами,

характерними для танцю. Учень або учениця має виконати якісь танцювальні рухи. Учні повторюють за вчителем слово *танцюй*. Після цього зверніться до деяких учнів зі словом *танцюй* і дочекайтеся, поки всі вони виконають певні танцювальні рухи.

Попросіть одного учня або ученицю підійти до вас, потім укажіть на малюнок дівчинки, яка співає, і назвіть дію *співай*. Можете підкріпити малюнок певними звуками, характерними для пісні. Учень або учениця має щось заспівати. Це може бути будь-яка пісня рідною мовою або відома вже пісня-руханка *«Привіт! Привіт!»*. Учні повторюють за вчителем або вчителькою слово *співай*. Після цього зверніться до деяких учнів зі словом *співай* і дочекайтеся, поки всі вони по черзі щось проспівують.

Навчальна гра. Попросіть учнів об'єднатися в пари або групи. Попросіть учнів давати одне одному завдання виконувати названі дії: малюй, стрибай, танцюй, співай.

Якщо учні називають дію рідною мовою, учитель або учителька перекладає українською і просить повторити назву українською мовою.

Лексика: п'ять, шість, сім; хата, вікно, дерево, гриб, рисеня, бєдрик, черепаха.

Граматика: питальні речення *Хто це?*
Що це?

Ресурси: навчальний посібник, робочий зошит, матеріали інтернет-підтримки (анімація «Хата»).

Завдання 6. Слухай, повторюй, практикуй.

Продемонструйте учням зразок виконання вправи.

Укажіть на зображення хати і запитайте з відповідною інтонацією: *«Що це?»*.
Учні повторюють запитання: *«Що це?»*.
Дайте відповідь на своє запитання: *«Хата»*.
Учні ставлять пальчик на хату і повторюють відповідь: *«Хата»*.

Укажіть на зображення Черепахи, яка визирає із вікна, і запитайте: *«Хто це?»*.
Учні повторюють запитання: *«Хто це?»*.
Дайте відповідь на запитання: *«Черепаха»*.
Учні повторюють відповідь: *«Черепаха»*.

Укажіть на зображення Рисеняти, яке визирає із вікна, і запитайте: *«Хто це?»*.
Учні повторюють запитання: *«Хто це?»*.
Дайте відповідь на запитання: *«Рисеня»*.
Учні повторюють відповідь: *«Рисеня»*.

Укажіть на зображення Бєдрика, який визирає із вікна, і запитайте: *«Хто це?»*.
Учні повторюють запитання: *«Хто це?»*.
Дайте відповідь на запитання: *«Бєдрик»*.
Учні повторюють відповідь: *«Бєдрик»*.

Укажіть на зображення вікна і запитайте: *«Що це?»*. Дайте відповідь на своє запитання: *«Вікно»*.
Учні ставлять пальчик на вікно і повторюють відповідь: *«Вікно»*.

Тепер порахуйте вікна вголос — *одін, два, три, чотіри, п'ять, шість, сім*, — привертаючи інтонаціями увагу дітей до нових слів *п'ять, шість, сім*.

6. 



Один, два, три, чотири, п'ять,
Шість і ще один додати,
Тож відомо це усім,
Що у хаті вікон сім!

6

Далі розкажіть учням лічилку, ініціюйте учнів на повторення лічилки і запам'ятовування.

*Одін, два, три, чотіри, п'ять,
Шість і ще одін додати,
Тож відомо це усім,
Що у хаті вікон сім.*

Анімація «Хата». Використайте матеріали інтернет-підтримки, щоб закріпити вивчену лексику. Якщо натиснути на зображення вікна, то голос скаже: *«Вікно»*. Якщо натиснути на зображення цифри «1» на вікні, то голос озвучує: *«Одін»*. Із трьох вікон визирають персонажі. Коли вони визирають, то голос називає їх: *«Черепаха»*, *«Рисеня»*, *«Бєдрик»*. Також на малюнку виділяються окремі предмети, а голос озвучить їх назви, а саме: *гриб, хата, дерево, вікно*.

7. 

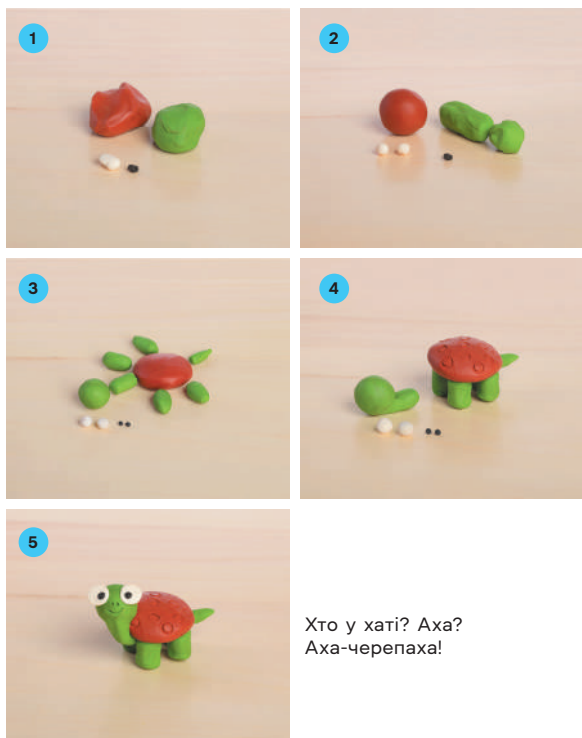

Хто у хаті? Аха?
Аха-черепаха!

7

дітей на фотографії з виготовлення черепахи в посібнику. Озвучуйте дії, зображені на фото, використовуючи форму наказового способу: «*Бері!*», «*Ліпі!*». Називайте матеріал поробки та кольори українською мовою: *пластилін коричневий, пластилін чорний, пластилін білий, пластилін зелений*.

Заохочуйте учнів називати вголос українською слова, які вони запам'ятали, наприклад назви кольорів, назву істоти, кількість частин.

Після завершення виготовлення поробки учитель бере черепаха і говорить уголос:

— *Хто у хаті? Аха?*
Аха-черепаха!

Після того як учні завершили майструвати, вони представляють власні поробки і промовляють слова:

— *Хто у хаті? Аха?*
Аха-черепаха!

Учні можуть доповнити свою презентацію, назвавши кольори поробки, порахувавши частини черепахи, наприклад: *один (панцир), чотири (лапи), два (очі)* тощо.

Навчальний посібник  ч. 1, с. 7

Лексика: пластилін; коричневий, чорний, білий, зелений; брати (бері), ліпити (ліпі).

Ресурси: навчальний посібник, матеріали інтернет-підтримки (відеоролик «Ліплення Черепахи Ахи»).

Завдання 7. Слухай, повторюй, майструй, практикуй.

Підготуйте поробку черепахи із пластиліну до уроку. Використайте відео процесу виготовлення поробки (відеоролик «Ліплення Черепахи Ахи»).

Роздайте учням набори для виготовлення поробки та зверніть увагу

Навчальний посібник ч. 1, с. 8

Лексика: вісім, дів'ять, десьять; букет; рожевий, веселий, сумний; так, ні.

Граматика: вираження згоди / незгоди за допомогою слів *так, ні*.

Ресурси: навчальний посібник, робочий зошит.

Завдання 8. Слухай, повторюй.

Спочатку розгляньте малюнок і активізуйте відому учням лексику за допомогою запитання «*Хто це?*», показуючи по черзі на кожного з персонажів. Зверніть увагу учнів на номери на футболках персонажів і назвіть їх: «*Вісім, десьять*». Укажіть на малюнок букета і запитайте: «*Що це?*». Дайте відповідь: «*Букет*». Уголос порахуйте кількість квітів у букеті (*одін, два, три, чотіри, п'ять, шість, сім*). Назвіть кольори квітів у букеті, додаючи нову назву кольору *рожевий*.

Потім укажіть на малюнок Рисеняті і запитайте:

— *Хто це? Бедрик?*

Підтримайте емоційну реакцію учнів і дайте відповідь:

— *Ні. Це Рисеня.*

8. 

— Хто це? Бедрик?
— Ні. Це Рисеня.
— Хто це? Черепаха?
— Так, це Черепаха.

— Хто веселий?
— Черепаха!
— Хто сумний?
— Рисеня!



8

Укажіть на малюнок Черепахи і запитайте:

— *Хто це? Черепáха?*

Підтримайте емоційну реакцію учнів і дайте відповідь:

— *Так. Це Черепáха.*

Ініціюйте роботу учнів в парах з відтворення цих запитань і відповідей.

Далі знов поверніться до коміксу і, ставлячи такі запитання, спробуйте за допомогою міміки розтлумачити значення прикметників:

— *Хто веселий?*

— *Черепáха!*

— *Хто сумний?*

— *Рисеня!*

9. 



— Привіт! Я Аха!
— Привіт! Я Рик!
— Будь ласка, співай!
— Добре.
— А ти, будь ласка, танцюй!

— Добре!
— Дякую!
— Бувай!
— Бувай!



9

Навчальний посібник  ч. 1, с. 9

Лексика: будь ласка, дякую; ти; добре; клей, ножиці; вирізати (вирізай), наклеювати (наклеюй).

Ресурси: навчальний посібник, робочий зошит, матеріали інтернет-підтримки (відеоролик «Ляльковий театр із паперу»).

Завдання 9. Слухай, повторюй, майструй, грай, практикуй.

1. Перегляньте з учнями відеоролик «Ляльковий театр із паперу» із персонажами Ахою, Риком, Енею.

2. Розгляньте з учнями фотографії на сторінці навчального посібника, використайте слова: *розмальовуй, ножиці, вирізай, клей, наклеюй*. Запропонуйте виготовити персонажів лялькового театру, використовуючи розгортку (див. вкладку в ч. 1 робочого зошита). Заохочуйте учнів називати українською мовою персонажів, кольори, рахувати персонажів та зазначати, веселі вони чи сумні.

Продемонструйте учням, як можна грати виставу. Спочатку озвучте діалог самостійно, а потім попросіть когось із учнів пограти разом із вами. Далі запропонуйте учням грати лялькову виставу в парах, озвучуючи репліки з пам'яті.

— *Привіт! Я Аха!*
— *Привіт! Я Рик!*
— *Будь ласка, співай!*
— *Добре.*
— *А ти, будь ласка, танцюй!*
— *Добре!*
— *Дякую!*
— *Бувай!*
— *Бувай!*

1 З'єднай, розмальовуй.

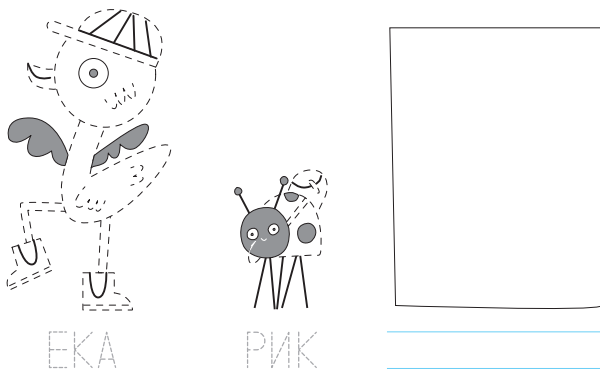
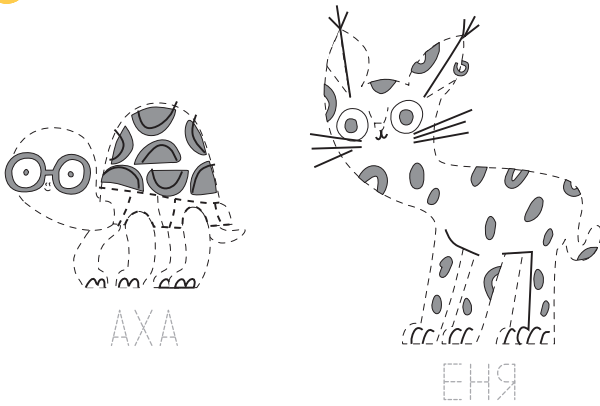

3

МОЇ ДРУЗИ. Знайомство

1 З'єднай.

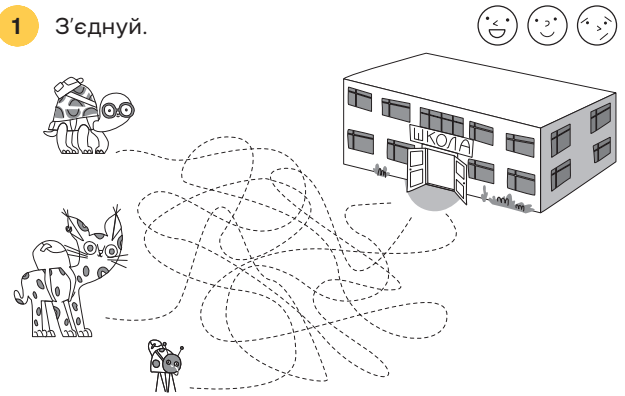

2 Розмальовуй.

1 ● 2 ● 3 ● 4 ●

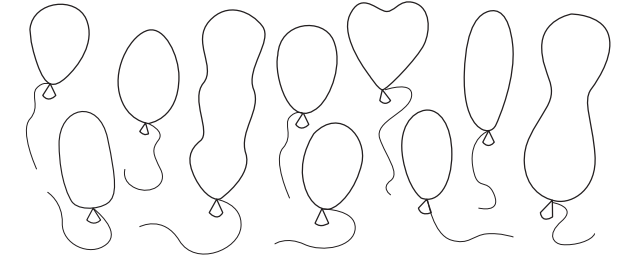

4

Робочий зошит ч. 1, с. 3

1. Розгляньте головних персонажів, назвіть їхні імена (*Аха, Ёня, Ёка, Рик*) уголос українською мовою. Назвіть дії, які мають виконувати діти: «*З'єднай, розмальовуй*» — та продемонструйте їх учням на дошці.
2. Запропонуйте учням намалювати в порожньому прямокутнику автопортрет та внизу записати власне ім'я українською мовою. Для цього напишіть на аркуші ім'я кожного кожної дитини українською мовою та роздайте учням для зразка.

Самооцінювання. Зверніть увагу учнів, що в робочому зошиті вони можуть обрати і розмалювати смайл, який найкраще відповідає їхньому емоційному стану під час виконання завдання.

Робочий зошит ч. 1, с. 4

Вправа 1. З'єднай.

1. Запитайте учнів «*Хто це?*», указуючи на певного персонажа. Учні називають його ім'я. Назвіть слово *школа*, указуючи на будівлю на малюнку. Учні повторюють.
2. Назвіть дію: «*З'єднай*» та продемонструйте її на дошці.
3. Учні з'єднують олівцем крапки, отримуючи ламані лінії, та «проводять» персонажів лабіринтом до школи.

Вправа 2. Розмальовуй.

Порахуйте з учнями кульки на малюнку. Назвіть дію, яку мають виконати діти: «*Розмальовуй*». На кількість кульок, які треба розмалювати в один колір, вказує цифра ліворуч від кожної кульки. Продемонструйте зразок виконання на дошці: «*Червоний — один*».

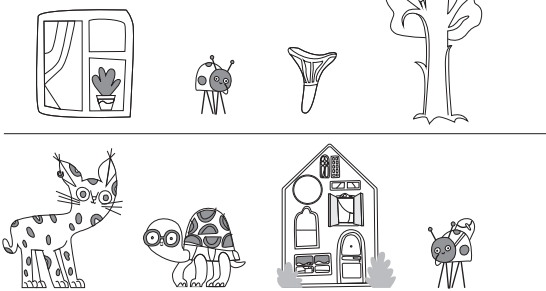
3 Обводь:хто? що? **4** Називай. Розмальовуй усе, крім зайвого.

5

Далі назвіть українською мовою наступний колір і кількість: «Жовтий — два».

Назвіть наступний колір і кількість: «Синій — три».

Назвіть наступний колір і кількість: «Зелений — чотири». Дочекайтеся, поки діти виконають завдання. Рахуйте кульки: «Одін, два, три, чотири».

Робочий зошит  ч. 1, с. 5

Вправа 3. Обводь.

1. Запитайте учнів: «Що це?» — і вкажіть на певний малюнок (наприклад, гриб). Дочекайтеся відповіді учнів. Далі запитайте: «Хто це?» — і вкажіть на відповідний малюнок (наприклад, Рисеня). Дочекайтеся відповіді учнів. Обговоріть усі малюнки.
2. Далі назвіть дію, яку мають виконати діти: «Обводь!» і продемонструйте її на дошці.

3. Сформулюйте завдання: «Жовтий — хто це?», «Зелений — що це?».

4. Послідовно називайте малюнки і чекайте, щоб учні поставили відповідне запитання й обвели малюнок відповідним кольором. Наприклад: ви говорите «гриб», учні говорять «Що це?» і обводять зеленим кольором; ви говорите «Рисеня», а учні говорять «Хто це?» і обводять жовтим кольором.

Вправа 4. Називай. Розмальовуй усе, крім зайвого.

1. Перший ряд малюнків. Задайте зразок обговорення малюнків. Назвіть малюнок і поставте запитання, наприклад: «Вікно — що це?». Ініціюйте учнів продовжити називати вголос зображене і ставити до нього запитання. Коли учні дійдуть до слова *Бедрик*, то вони мають сказати «Хто це?». Далі учні знов запитують: «Що це?». Після завершення обговорення малюнків першого ряду зверніть увагу учнів, що запитання «Хто це?» було лише один раз, а запитання «Що це?» — тричі.

Далі назвіть дію, яку мають виконати учні: «Розмальовуй». При цьому уточніть «Що це?», тобто учні мають розмальовувати все, що відповідає на запитання «Що це?». Малюнок Бедрика зайвий.

2. Другий ряд малюнків. Повторіть виконання завдання за аналогією. Після завершення обговорення малюнків другого ряду зверніть увагу учнів, що запитання «Що це?» було лише один раз, а запитання «Хто це?» — тричі. Далі назвіть дію, яку мають виконати учні: «Розмальовуй». При цьому уточніть «Хто це?», тобто учні мають розмальовувати все, що відповідає на запитання «Хто це?». Малюнок хати зайвий.

Самооцінювання. Учні обирають та обводять смайли, які найкраще відповідають їхнім відчуттям після виконання завдань.

ГОСТИНА

Лексика: ананас, банан, кавун, агрус, лимон; дякувати (дякую), дарувати (дарую).

Граматика: використання форм іменників Н. в. однини, дієслів теп. часу 1-ї особи однини, займенника ти у Д. в. (тобі).

Ресурси: навчальний посібник, робочий зошит.

Завдання 1. Слухай, повторюй.

- Працюйте з коміксом. Актуалізуйте вивчені слова: *Бедрик, Рисеня, хата, дерево, вікно, один, два, три, чотири, п'ять, шість, сім* (порахуйте кількість вікон у хаті). Запитайте учнів: «Що це?» і вкажіть на хату на першому малюнку. Дочекайтеся відповіді учнів. Далі запитайте «Хто це?». Обговоріть у такий спосіб усі малюнки.

Якщо учні називають зображення на коміксах рідною мовою, учитель або учителька перекладає українською та просить повторити.

- Озвучте діалог персонажів, ініціюючи учнів повторювати хором кожну з реплік. Інтонуйте репліки та стежте, щоб учні під час відтворення реплік дотримувалися певної інтонації.
 - *Це я дарую тобі!*
 - *Що це?*
 - *Це ананас!*
 - *Ананас?! Я дякую тобі.*
- Використайте маски Рисеняти і Бедрика і розіграйте в парі з учнем або ученицею діалог. Бажано імітувати жестама, що ви даєте щось своєму співрозмовнику або співрозмовниці. Ініціюйте учнів визначитися з ролями («Я — Бедрик! Я — Рисеня!») і запропонуйте їм у парах відтворити цей діалог.

Гостина

- 

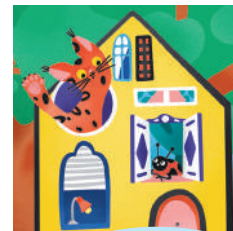

- 



10

Завдання 2. Слухай, повторюй, називай.

- Назвіть предмети на малюнку: *ананас, банан, кавун, агрус, лимон*. За можливості продемонструйте справжні фрукти та ягоди або муляжі. Запропонуйте учням гру, сховавши предмети в коробку. Хтось із учнів витягає предмет і називає його. Ускладніть гру, запропонувавши називати не лише предмет, а і його ознаку, наприклад колір: *коричневий ананас, жовтий банан, зелений кавун, зелений агрус, жовтий лимон*.
- Використайте маски і розіграйте в парі з учнем або ученицею діалог, замінивши слово *ананас* на одне з нових слів (банан, кавун, агрус, лимон).

Наприклад:

- *Це я дарую тобі!*
- *Що це?*

3.  

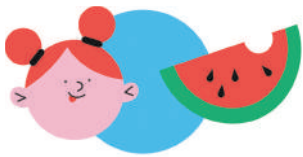

— Який кавун?
— Солодкий.



— Який лимон?
— Кислий.

4.  



11

— Це банан!
— Банан?! Я дякую тобі.

Далі ініціюйте учнів визначитися з ролями («Я — Бєдрик! Я — Рисеня!») і запропонуйте їм у парах відтворити цей діалог, обираючи будь-який «подарунок» із запропонованих.

Навчальний посібник  ч. 1, с. 11

Лексика: дівчинка, хлопчик; який, кислий, солодкий.

Граматика: використання форм іменників Н. в. однини, дієслів теперішнього часу 1-ї особи однини, прикметників чоловічого роду однини Н. в.; речення з питальним словом який.

Ресурси: навчальний посібник, робочий зошит.

Завдання 3. Слухай, повторюй.

1. Запитайте учнів: «Що це?» — і вкажіть на зображення кавуна. Дочекайтеся відповіді учнів. Далі запитайте «Хто це?». Дайте відповідь, уводячи нове слово *дівчинка*. Повторіть таку ж саму роботу з другим малюнком, уводячи нове слово *хлопчик*.

2. Озвучте діалог, ініціюючи учнів повторювати хором кожен з реплік. Спробуйте за допомогою міміки розтлумачити значення прикметників:

- Який кавун?
- Солодкий.
- Який лимон?
- Кислий.

Завдання 4. Слухай, відповідай.

1. Використовуючи запитання, обговоріть з учнями колаж із малюнків. Нове запитання озвучуйте лише після того, як отримаєте від учнів відповідь на попереднє.

Наприклад:

- | | |
|----------------|-----------------------|
| — Це Бєдрик? | — Ні, це Рисеня. |
| — Це дерево? | — Ні, це гриб. |
| — Який гриб? | — Коричневий. |
| — Хто це? | — Рисеня. |
| — Що це? | — Банан. |
| — Який банан? | — Жовтий. Солодкий. |
| — Це Рисеня? | — Ні, це Черепаха. |
| — Це букет? | — Так, це букет. |
| — Який букет? | — Білий. |
| — Хто це? | — Це Черепаха. |
| — Це кавун? | — Ні, це ананас. |
| — Який ананас? | — Коричневий. |
| — Це черепаха? | — Ні, це Бєдрик. |
| — Це ананас? | — Ні, це кавун. |
| — Який кавун? | — Зелений. |
| — Хто це? | — Це Бєдрик. |
| — Що це? | — Це кавун. |
| — Який кавун? | — Червоний. Солодкий. |

2. Організуйте взаємодію учнів у парах або групах. Учні обговорюють малюнки, ставлячи запитання і даючи на них відповіді.

Лексика: плівати (пліваю), стрибати (у формі стрибіаю); м'яч, огірбок; легкий, важкий; алло! бувай!



Граматика: використання форм іменників Н. в. однини, дієслів теперішнього часу 1-ї особи однини, прикметників чоловічого роду однини.

Ресурси: навчальний посібник, робочий зошит.

Завдання 5. Слухай, повторюй, відповідай.

1. Запитайте учнів: «Хто це?» — і вкажіть на зображення черепахи. Дочекайтеся відповіді учнів. Далі запитайте: «Це Рисеня?». Дочекайтеся відповіді учнів: «Ні, це Бедрик». Запитайте учнів: «Це ананас?» — і вкажіть на зображення кавуна. Дочекайтеся відповіді учнів. Далі запитайте: «Що це?» — і вкажіть на зображення м'яча. Дайте відповідь, уводячи нове слово *м'яч*.
2. Озвучте діалог в парі з учнем або ученицею, заздалегідь проведіть репетицію. Надягніть маски Черепахи та Бедрика. Намагайтесь рухами пояснювати учням значення слів.
 - (Ви умовно тримаєте в руці телефон.) *Алло!*
 - (Учень умовно тримає в руці телефон.) *Алло!*
 - *Привіт!*
 - *Привіт!*
 - (Робите гребки руками.) *Я пліваю.*
 - А ти?*

5. 



— Алло!
— Алло!
— Привіт!
— Привіт!
— Я плаваю.
— А ти?
— А я стрибіаю.
— Добре.
— Бувай!
— Бувай!

6. 



Кавун важкий, а м'яч легкий.

12

— (Учень або учениця стрибає зі скакалкою.) *А я стрибіаю!*
— *Добре. Бувай!*
— *Бувай!*

Учні хором повторюють почуте, а потім розігрують діалог у парах.

Завдання 6. Слухай, повторюй.

1. Запитайте учнів: «Що це?» — і вкажіть на зображення м'яча. Дочекайтеся відповіді учнів. Далі запитайте: «Це м'яч?» — і вкажіть на зображення кавуна. Дочекайтеся відповіді учнів: «Ні, це кавун». Запитайте учнів: «Це ананас?» — і вкажіть на зображення банана. Дочекайтеся відповіді учнів. Далі запитайте: «Що це?» — і вкажіть на зображення огірчка. Дайте відповідь, уводячи нове слово *огірбок*. Продовжте

7. 



У червоний светрик
Одягнувся Бедрик.

13

роботу з відомими словами *банан* і *лимон*. Далі запропонуйте речення «*Каву́н важкий, а м'яч легкий*». Учні повторюють хором. Щоб діти зрозуміли значення слів, використайте в класі терези, на які покладіть будь-які предмети, і просто, не називаючи предмети, скажіть «*важкий*» і вкажіть на відповідний предмет, а потім скажіть «*легкий*» і вкажіть на відповідний предмет. Продовжте роботу з порівнянням інших предметів. Використайте інтонацію очікування: «*Банан жовтий, а огірок ...*». Дочекайтеся відповіді учнів. Продовжте: «*Банан солідкий, а лимон ...*».

Запропонуйте учням у парах обговорити малюнки з використанням моделі.

Навчальний посібник  ч. 1, с. 13

Лексика: свѣтрик.

Ресурси: навчальний посібник.

Завдання 7. Слухай, повторюй, майструй.

Підготуйте поробку Бедрика із пластиліну та волоського горіха до уроку. Продемонструйте її учням і озвучте віршовані рядки:

*У червоний светрик
Одягнувся Бедрик.*

Роздайте учням набори для виготовлення поробки та виготовте поробку послідовно за інструкцією у навчальному посібнику. Озвучуйте дії на кожному із малюнків. Називайте матеріал поробки та кольори, дії українською мовою: *пластилін чорний, пластилін червоний; бери, ліпи*.

Заохочуйте учнів називати вголос українською слова, які вони запам'ятали, наприклад назви кольорів, назву істоти, кількість частин.

Після того як учні завершили майструвати, вони представляють власні поробки і промовляють слова:

*У червоний свѣтрик
Одягну́вся Бе́дрик.*

8.  



- Це огірок. А це що? Кабачок?
- Ні. Це помідор. Помідор солодкий. А це що?
- Це перець.
- Перець гіркий?
- Так, перець гіркий. А це що?
- Це кріп.
- Добре!



14

Навчальний посібник  ч. 1, с. 14

Лексика: кріп, пéрець, помідóр, кабачóк; гіркий.

Граматика: питальні речення *А це хто?*
А це що?

Ресурси: навчальний посібник, робочий зошит.

Завдання 8. Слухай, повторюй.

1. Запитайте учнів: «*Це Черепаха?*» — і вкажіть на зображення рисеняти. Дочекайтеся відповіді учнів — «*Ні, це Рисеня*». Запитайте учнів: «*А це хто?*» — і вкажіть на зображення Черепахи. Дочекайтеся відповіді учнів. Заздалегідь підготуйте справжні або іграшкові овочі (кабачок, огірок, помідор, перець і кріп). Використовуючи предмети, розіграйте діалог між

Рисеням і Черепахою. Можете по черзі використовувати маски Черепахи та Рисеняти або змінювати тембр голосу, щоб розрізнити персонажів. Пам'ятайте про інтонування питальних речень.

- *Це огірок. А це що? Кабачок?*
- *Ні. Це помідор. Помідор солодкий. А це що?*
- *Це перець.*
- *Перець гіркий?*
- *Так, перець гіркий. А це що?*
- *Це кріп.*
- *Добре!*

Попросіть одну з пар розіграти діалог з предметами і в масках. Не вимагайте від дітей точного відтворення. Запропонуйте дітям розіграти діалог у парах.

9. 



- Привіт!
- Привіт!
- Ти хто?
- Я помідор!
- Ти який?
- Я червоний помідор!
- А ти хто?
- Я лимон.
- А ти який?
- Я жовтий лимон.
- Ти солодкий?
- Ні, я кислий лимон.
- А я солодкий помідор.
- Бувай!
- Бувай!

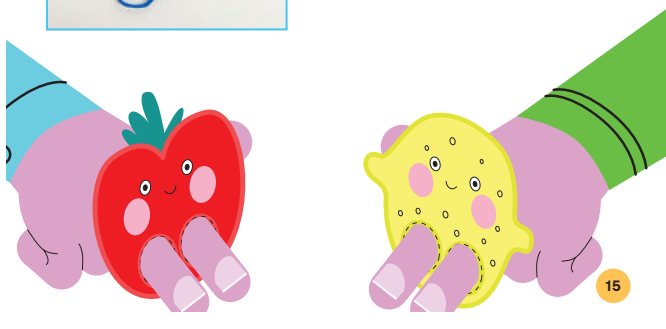

15

Навчальний посібник  ч. 1, с. 15

Граматика: питальні речення *Ти хто?*
А ти який?

Ресурси: навчальний посібник, робочий зошит.

Завдання 9. Слухай, повторюй, майструй, грай.

Учні виготовляють персонажів лялькового театру (див. вкладку в ч. 1 робочого зошита). За бажанням учні можуть розмалювати персонажів. Заохочуйте учнів називати українською персонажів, кольори, рахувати персонажів і зазначати, веселі вони чи сумні. Також використовуйте знайомі їм слова: *розмалювуй, ножиці, вирізай*.

Продемонструйте учням, як можна грати виставу, використовуючи ляльок.

Спочатку озвучте діалог самостійно, а потім запросіть пограти когось із учнів. Далі запропонуйте учням грати лялькову виставу в парах, озвучуючи репліки з пам'яті.

- *Привіт!*
- *Привіт!*
- *Ти хто?*
- *Я помідор!*
- *Ти який?*
- *Я червоний помідор! А ти хто?*
- *Я лимон.*
- *А ти який?*
- *Я жовтий лимон.*
- *Ти солодкий?*
- *Ні, я кислий лимон.*
- *А я солодкий помідор.*
- *Бувай!*
- *Бувай!*

Робочий зошит ч. 1, с. 6

Вправа 1. З'єднуй, розмальовуй, називай, лічи.

1. Учням необхідно знайти фрукт, який вказано під кожним із запропонованих малюнків (у першій коробці — банан, у другій коробці — кавун, у третій — ананас, у четвертій — лимон). У кожній коробці учні розмальовують лише вказані зображення (на першому малюнку — 3 банани, на другому — 1 кавун, на третьому — 2 ананаси, на четвертому — 4 лимони).

Продемонструйте учням зразок виконання завдання на першому малюнку. Запитайте учнів: «Що це?» — і вкажіть на малюнок банана під коробкою. Дочекайтеся відповіді учнів. Потім знайдіть з учнями всі банани в коробці, рахуючи їх (*один, два, три*). Запишіть цифру 3 поруч із малюнком банана. Запитайте: «Який банан?» Візьміть жовтий олівець і розмалюйте всі три банани. Запропонуйте учням далі працювати самостійно. Надавайте відповідну допомогу учням, які її потребують.

2. Учні роблять самооцінювання, обравши відповідний смайл.

Гостина

- 1 З'єднуй, розмальовуй, називай, лічи. 😊 😊 😊

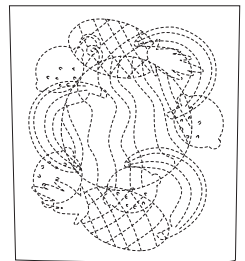
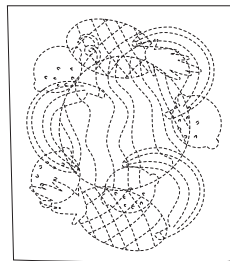
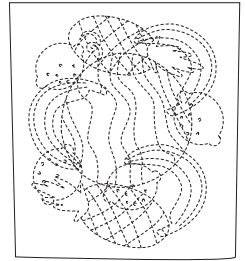
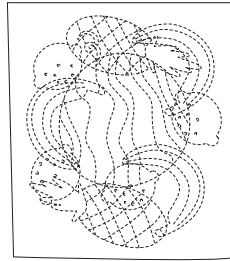

Робочий зошит ч. 1, с. 7

Вправа 2. З'єднуй, називай, розмальовуй.

1. Продемонструйте учням зразок виконання завдання на першому малюнку. Запитайте учнів: «Що це?» — і вкажіть на малюнок перця. Дочекайтеся відповіді учнів. Візьміть різні олівці (зелений, жовтий, червоний) і запитайте учнів: «Який перець?». Дочекайтеся відповіді і почніть відповідним олівцем з'єднувати позначені цифри і називати їх (*один, два, три, чотири, п'ять, шість*). Розфарбуйте перець. Запропонуйте учням працювати далі самостійно. Надавайте відповідну допомогу тим учням, які її потребують. Учні обирають кольори на власний смак і називають їх.

2 З'єднай, називай, розмальовуй.

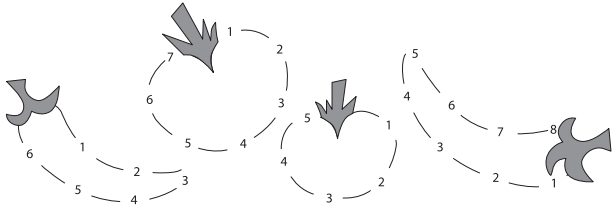

3 Вибирай, називай, розмальовуй.

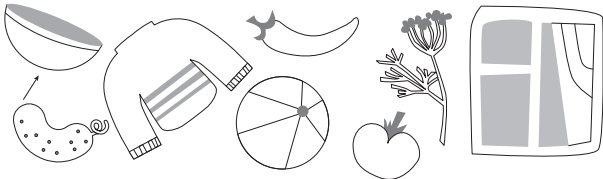

4 Розмальовуй, називай.

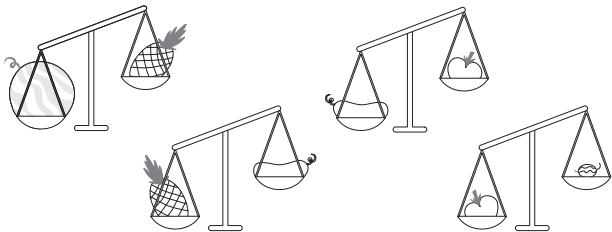

7

2. Учні роблять самооцінювання, обравши відповідний смайл.

Вправа 3. Вибирай, називай, розмальовуй.

1. Ініціюйте учнів назвати малюнки, ставлячи їм запитання «Що це?» і вказуючи на кожний із намальованих предметів (*міска, огірок, світрик, п'єрець, м'яч, помідор, крип, вікно*). Далі продемонструйте учням зразок виконання завдання: візьміть зелений олівець, назвіть колір (*зелений*), оберіть два зображення й однаково їх розмалюйте. Далі візьміть олівець іншого кольору та ініціюйте учнів назвати два предмети, які можна розмалювати в цей колір. Продовжте роботу з іншими кольорами. На цьому

етапі немає потреби утворювати словосполучення прикметника з іменником.

2. Учні роблять самооцінювання, обравши відповідний смайл.

Вправа 4. Розмальовуй, називай.

1. Ініціюйте учнів назвати малюнки, ставлячи їм запитання «Що це?» і вказуючи на кожний із намальованих предметів (*кавун, ананас; ананас, кабачок; кабачок, помідор; помідор, агрус*). Після обговорення запропонуйте учням розмалювати зображення.

2. Нагадайте учням модель речення для порівняння предметів: «*Зелений кавун важкий, а коричневий ананас легкий*». Продовжте порівняння предметів за їхньою масою на інших малюнках з урахуванням кольору. Діти називають той колір, який вони обрали для свого предмета.

3. Учні роблять самооцінювання, обравши відповідний смайл.

СУПЕРЕЧКА

Лексика: флома́стер, зо́шит, альбо́м, кубі́к.

Граматика: використання займенника *мій* у словосполученнях з іменниками чоловічого роду.

Ресурси: навчальний посібник, робочий зошит.

Завдання 1. Слухай, повторюй.

1. Розгляньте перший малюнок коміксу й активізуйте відому учням лексику за допомогою запитання «Хто це?», показуючи по черзі на хлопчика і дівчинку. Порахуйте: «Одін», «два». Укажіть на фломастер і запитайте: «Що це?». Дайте відповідь: «Фломастер». Порахуйте: «Одін». Потім перейдіть до третього малюнка, вкажіть на ще одну дівчинку і запитайте: «Хто це?», а потім укажіть на фломастер і запитайте: «Що це?».
2. Озвучте діалог, відповідно інтонуючи репліки і міняючи тембр голосу, щоб було зрозуміло, що репліки належать різним персонажам.
 - Це мій фломастер!
 - Ні, це мій фломастер!
 - Бері мій фломастер!
 - Дякую!

Учні повторюють хором почутий діалог. Потім запропонуйте трьом учням розіграти діалог із використанням фломастерів. Можна повторити декілька разів, викликаючи охочих по троє.

Завдання 2. Слухай, повторюй, називай.

1. Заздалегідь принесіть у клас олівець, кубик, зошит, альбом. Покажіть учням, зошит і запитайте: «Що це?». Почувши дитячу відповідь: «Це зошит», додайте: «Це мій зошит». Повторіть з іншими предметами.

Суперечка

1.  

Це мій фломастер!

Ні, це мій фломастер!



Дякую!

Бери мій фломастер!



2.   

- Що це?
- Це зошит. Це мій зошит.



16

2. Організуйте взаємодію учнів у парах із використанням малюнків у посібнику. Зразок діалогу: «Що це?» — «Це олівець. Це мій олівець».

Лексика: робо́т, ля́лька, машы́на, раке́та, сопи́лка; він, вона́; ведмі́дь, вовк, кішка, ми́ша; сірий, коричне́вий, мали́й, вели́кий, товсти́й, худі́й; друг, по́друга; мо́я.

Граматика: використання особових займенників *він, вона* для вказівки на предмети жіночого та чоловічого роду; використання займенника *мій (моя)* у словосполученнях з іменниками чоловічого та жіночого роду.



3. Це мій робот.



А це моя лялька.



Це мій Ведмідь. Він коричневий.
Він великий. Він товстий.
Він мій друг.
А це мій Вовк. Він сірий.
Він малий. Він худий.
Він мій друг.



Це моя Кішка. Вона чорна.
Вона велика. Вона худа.
Вона моя подруга.
Це моя Миша. Вона біла.
Вона мала. Вона товста.
Вона моя подруга.

17

Завдання 3. Слухай, повторюй, називай.

- Заздалегідь принесіть у клас робота, ляльку, машину, ракету, сопілку. По черзі показуючи предмети, запитуйте: «Що це?» і давайте відповіді, уводячи нові слова. Повправляйтеся з учнями в називанні предметів і запам'ятовуванні слів.
- Знов покажіть учням робота і скажіть: «Це мій робот». Покажіть ляльку і скажіть: «А це моя лялька». Продовжте показувати предмети парами: «Це мій робот» — «А це моя ракета» («А це моя машина»; «А це моя сопілка»). Учні повторюють почуте.
- Далі запросіть пару учнів і попросіть вибрати два будь-які предмети, використовуючи відповідні речення. Повторіть з декількома парами.

- Організуйте взаємодію учнів у парах. Один учень або учениця обирає зображення і говорить: «Це моя сопілка».

Інший учень або учениця обирає інше зображення і відповідає: «Це мій робот» або «А це моя машина».

Завдання 4. Слухай, повторюй.

- Назвіть іграшки, зображені на малюнку: *ведмідь, вовк; коричневий ведмідь, сірий вовк, великий ведмідь, малий вовк, товстий ведмідь, худий вовк*. Учні повторюють. Використайте жести, щоб допомогти дітям зрозуміти значення слів «великий — малий», «товстий — худий».

- Прочитайте вголос текст про ведмедя:

— *Це мій Ведмідь. Він коричневий. Він великий. Він товстий. Він мій друг.*

Прочитайте ще раз, роблячи паузи між реченнями, щоб учні повторювали речення. Попросіть когось із учнів повторити з пам'яті текст.

Потім прочитайте текст про вовка:

— *А це мій Вовк. Він сірий. Він малий. Він худий. Він мій друг.*

Прочитайте ще раз, роблячи паузи між реченнями, щоб учні повторювали речення. Попросіть когось із учнів повторити з пам'яті текст.

- Організуйте роботу в парах: один із пари розповідає про вовка, інший — про ведмедя.

Завдання 5. Слухай, повторюй (виконується за аналогією до завдання 4).

— *Це моя Кішка. Вона чорна. Вона велика. Вона худа. Вона моя подруга.*

— *Це моя Миша. Вона біла. Вона мала. Вона товста. Вона моя подруга.*

Навчальна гра. Учні презентують за зразком свої улюблені іграшки. Допоможіть їм назвати їх українською в разі утруднення.

Лексика: кóшик, я́блуко; ма́ти (ма́ю, ма́еш, ма́є); літа́к, бараба́н, тра́ктор.

Граматика: розповідні речення *Я ма́ю..., Ти ма́еш..., Він ма́є...;* питальні речення *А ти що ма́еш? А що ма́є ...?.*

Ресурси: навчальний посібник, робочий зошит.

Завдання 6. Слухай, повторюй.

1. Актуалізуйте лексичний запас учнів. Запитайте їх: «*Хто це?*» — і послідовно покажіть на Ведмедя, Рисеня, Вовка, Черепаха, Бедрика. Вислухавши дитячі відповіді, укажіть на Їжачка і назвіть його: «*Це Їжак*». Далі запитайте: «*Що це?*» — і послідовно покажіть на ананас, кавун, яблуко. Укажіть на кошик і назвіть його: «*Це кóшик*».

2. Прочитайте діалог між Вовком та Ведмедем, міняючи тембр голосу, щоб учні розуміли, кому належить репліка. Якщо маєте маски Вовка та Ведмедя або іграшки, то використайте їх для посилення емоційного сприйняття дітьми цього діалогу.

- *Я ма́ю анана́с! А ти що ма́еш?*
- *Я ма́ю каву́н! А Черепа́ха що ма́є?*
- *Вона́ ма́є бана́н!*
- *А що ма́є Бе́дрик?*
- *Він ма́є а́грус!*
- *А це хто?*
- *Це Їжа́к. Він мій друг.*
- *А що ма́є Їжа́к?*
- *Він ма́є я́блуко.*

Повторіть діалог ще раз, щоб учні повторили кожен з реплік хором.

6. 

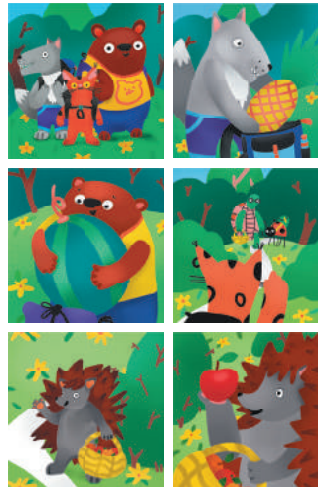

- Я маю ананас!
- А ти що маєш?
- Я маю кавун!
- А Черепаха що має?
- Вона має банан!
- А що має Бедрик?
- Він має агрус!
- А це хто?
- Це Їжак. Він мій друг.
- А що має Їжак?
- Він має яблуко.

7. 



Я маю фломастер.
Ти маєш альбом.

Він має кубик.
Вона має олівець.

18

2. Запросіть когось із учнів і, використовуючи маски, розіграйте з ним або нею цей діалог (у разі потреби підкажуйте репліки).
3. Організуйте роботу в парах. Учні домовляються, хто з них буде вовком, а хто — ведмедем, і з пам'яті з опорою на малюнки в навчальному посібнику відтворюють діалог.

Завдання 7. Слухай, повторюй.

1. Заздалегідь приготуйте предмети: фломастер, альбом, кубик, олівець; використайте поробки черепахи Ахи та бедрика Рика. Актуалізуйте лексичний запас учнів. Запитайте їх: «*Що це?*» — і послідовно покажіть предмети. Покличте учня або ученицю і дайте дитині альбом, залишивши собі фломастер.

8. 



Ніс їжак, увесь зіпрілий,
стиглих яблук кошик цілий.
Аж біжить навпроти Друг:
— Я шукав тебе навкруг!..

Біля саду на межі
їжаки присіли.
Довго друзі говорили,
кошик яблук з'їли.
Володимир Лучук



19

Біля Черепахи покладіть олівець, а біля Бедрика — кубик. Далі, звертаючись до учня або учениці, скажіть:

— *Я маю фломастер. Ти маєш альбом.
Він має кубик. Вона має олівець.*

Учні в класі слухають і повторюють почуте хором.

2. Організуйте взаємодію учнів у парі. Кожен із учнів розказує за зразком, називаючи, що має він, а що є в інших.
3. Перейдіть до другого малюнка. Спочатку введіть нові назви предметів: «Що це?» — «Літак, барабан, трактор». Потім продовжте роботу в парах за зразком, описаним у п. 1, використовуючи нові слова.

Навчальний посібник  ч. 1, с. 19

Завдання 8. Слухай, повторюй, майструй.

Підготуйте поробку паперового кошика з овочами та фруктами до уроку.

Роздайте учням набори для виготовлення поробки.

Після того як учні завершили майструвати кошик із фруктами та овочами, вони представляють власні поробки. Тепер можна виразно прочитати уривок з вірша Володимира Лучука, запропонувавши учням хором повторювати рядки при повторному читанні.

*Ніс їжак, увесь зіпрілий,
стиглих яблук кошик цілий,
Аж біжить навпроти Друг:
— Я шукав тебе навкруг!..
Біля саду на межі
їжаки присіли.
Довго друзі говорили,
кошик яблук з'їли.*

9.  



- Я білий цап!
- Я чорний цап!
- Не штовхай!
- Ні! Ти не штовхай!
- Я упертий! Пропускай!
- Ні! І я упертий! Ти пропускай!
- Ой! Я падаю!
- Ой! І я падаю!
- Я не плаваю!
- А я плаваю! Я тобі допомагаю!
- Дякую!

20

Навчальний посібник  ч. 1, с. 20

Лексика: цап; упертий; штовхати (штовхай), пропускати (пропускай), падати (падаю), допомагати (допомагаю); ой.

Граматика: заперечення за допомогою частки *не* (не штовхай, не плаваю).

Ресурси: навчальний посібник, робочий зошит.

Завдання 9. Слухай, повторюй.

1. Озвучте репліки персонажів, розглядаючи з учнями комікс і вказуючи на того, кому належить репліка. Намагайтеся вимовляти репліки різних персонажів із різною висотою голосу, змінійте тембр. Використовуйте

мову тіла для пояснення значень слів *штовхати*, *упертий*, *падати*.

Малюнок 1:

- *Я білий цап!*
- *Я чорний цап!*
- *Не штовхай!*
- *Ні! Ти не штовхай!*

Малюнок 2:

- *Я упертий! Пропускай!*
- *Ні! І я упертий! Ти пропускай!*

Малюнок 3:

- *Ой! Я падаю!*
- *Ой! І я падаю!*
- *Я не плаваю!*
- *А я плаваю! Я тобі допомагаю!*

Малюнок 4:

- *Дякую!*

10. 



- Привіт!
- Привіт! Ти хто?
- Я мишка!
- А я кішка!
- Ти яка?
- Я чорна кішка!
- А я біла мишка!
- Я велика кішка!
- А я мала мишка!
- Бувай!
- Бувай!

21

2. Повторіть діалог ще раз, ініціюючи учнів повторювати репліки хором.
3. Запросіть когось із учнів і розіграйте з ним або нею в парі цей діалог.
4. Організуйте взаємодію учнів у парах, пропонуючи їм переказати з пам'яті діалог за малюнками.

Навчальний посібник ч. 1, с. 21

Завдання 10. Слухай, повторюй, майструй, грай.

Це фінальне завдання в темі ставить за мету узагальнити та повторити вивчене.

Заздалегідь виготовте персонажів лялькового театру і розіграйте між ними діалог:

- *Привіт!*
- *Привіт! Ти хто?*

- *Я мишка!*
- *А я кішка!*
- *Ти яка?*
- *Я чорна кішка!*
- *А я біла мишка!*
- *Я велика кішка!*
- *А я мала мишка!*
- *Бувай!*
- *Бувай!*

Спочатку озвучте діалог самостійно, а потім попросіть когось із учнів пограти разом із вами. Далі запропонуйте учням виготовити персонажів, вирізаючи їх із розгортки (див. вкладку в ч. 1 робочого зошита). Також використовуйте знайомі їм слова: *розмалювуй, ножиці, вирізай, клей, склеюй*.

Після завершення роботи над персонажами повторіть діалог ще раз. Ініціюйте учнів грати лялькову виставу в парах, озвучуючи репліки з пам'яті.

Суперечка

1 Продовжуй.

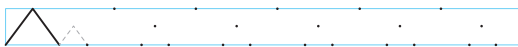

2 Називай, розмальовуй.

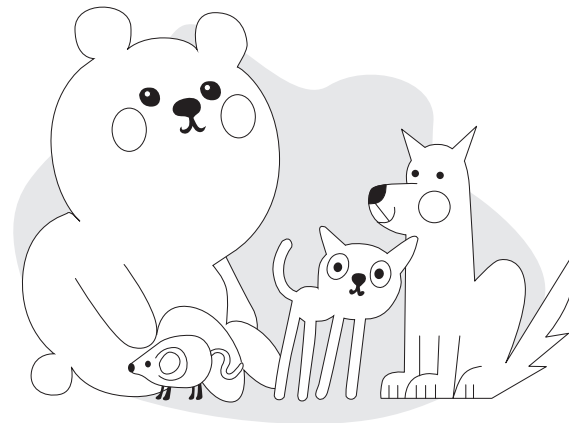

8

Робочий зошит ч. 1, с. 8

Вправа 1. Продовжуй.

1. Запитайте: «Хто це?», указуючи по черзі на малюнки поруч із рядками. Дочекайтеся відповіді учнів: «Це — Черепáха», «Це — Рисеня́», «Це — Бédрик».
2. Покажіть учням зразок виконання завдання та назвіть дію: «Продбвжуй».
3. Учні працюють самостійно. У разі потреби надайте допомогу тим учням, які її потребують.
4. Учні роблять самооцінювання, обравши відповідний смайл.

Вправа 2. Називай, розмальовуй.

1. Запитайте: «Хто це?», указуючи по черзі на малюнки. Дочекайтеся відповіді учнів: «Це ведмідь», «Це вовк», «Це кішка», «Це миша».
2. Назвіть дію, яку мають виконати учні: «Розмальбвуй».
3. Попросіть учнів розказати, які кольори вони обрали. Наприклад: «Це вовк. Він сірий».
4. Учні роблять самооцінювання, обравши відповідний смайл.

3 Порівнюй, називай, малюй.

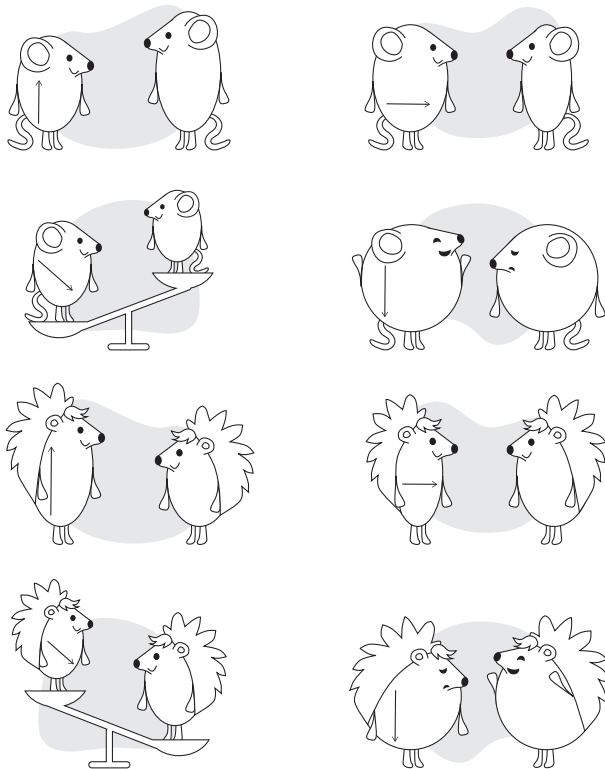

9

Робочий зошит ч. 1, с. 9

Вправа 3. Порівнюй, називай, малюй.

1. Запитайте: «Хто це?». Дочекайтеся відповіді: «Це мійша». Запитайте: «Яка мійша?». Дочекайтеся відповіді: «Мійша малá. Мійша велика». Якщо діти утруднюються з відповіддю, то запропонуйте зразок. Розгляньте всі чотири малюнки з мишами, порівнюючи їх: мійша товста, миша́ худá; мійша важка́, мійша легка́; мійша весéла, мійша сумна́.
2. Покажіть дітям напрямок штрихування в кожній парі мишей.

3. Повторіть обговорення малюнків з їжаками за поданим вище зразком: їжак великий, їжак малий; їжак товстий, їжак худий; їжак легкий, їжак важкий; їжак веселий, їжак сумний.
4. Учні роблять самооцінювання, обравши відповідний смайл.

РОЗВАГИ

Лексика: слоненя́, тигр, тигреня́, сова́, совеня́; м'який (м'яка́, м'яке́), кумедний (кумедна, кумедне).

Граматика: використання займенників *він, вона, воно* для назв істот чоловічого, жіночого та середнього роду; питальне речення *Це хто?*

Ресурси: навчальний посібник, робочий зошит.

Завдання 1. Слухай, повторюй.

1. Заздалегідь підготуйте іграшки: їжак, миша, слон (маленький, щоб можна було назвати слоненя́м). Покажіть їжака і розкажіть про нього, використовуючи знайому учням лексику і додаючи нове слово.

— *Це їжак. Він співає. Він сірий. Він м'який. Він кумедний.*

Повторіть розповідь, роблячи паузи після кожного речення, щоб учні

Розваги

1. 

Це їжак.
Він співає.
Він сірий.
Він м'який.
Він кумедний.

Це миша.
Вона співає.
Вона сіра.
Вона м'яка.
Вона кумедна.

Це слоненя.
Воно співає.
Воно сіре.
Воно м'яке.
Воно кумедне.



2. 

— Це хто?
— Тигр. Він великий.
— А це хто?
— Тигреня. Воно мале.

— Це хто?
— Сова. Вона велика.
— А це хто?
— Совеня. Воно мале.



22

встигали повторювати хором. Запросіть когось із учнів, дайте дитині в руку іграшку і попросіть переказати з пам'яті почуте. У разі потреби допомагайте дитині пригадувати відповідні речення.

2. Продовжте роботу з мишею за описаним у п. 1 зразком. Приділіть увагу займеннику *вона* і відповідним закінченням прикметників.
— *Це ми́ша. Вона́ співа́є. Вона́ сіра. Вона́ м'яка́. Вона́ кумедна.*
3. Продовжте роботу зі слоненям за описаним у п. 1 зразком. Приділіть увагу займеннику *воно* і відповідним закінченням прикметників.
— *Це слоненя́. Воно́ співа́є. Воно́ сіре. Воно́ м'яке́. Воно́ кумедне.*

3.  



Як говорить левеня?
Воно говорить: «Р-р-р».



Як говорить жабеня?
Воно говорить: «Ква-ква».



Як говорить мишеня?
Воно говорить: «Пі-пі».



Як говорить козеня?
Воно говорить: «Ме-е».

4.   



Я говорю: «Мишеня». Ти говориш: «Миша».



23

- *Це хто?*
- *Тигр. Він великий.*
- *А це хто?*
- *Тигреня. Воно мале.*

Повторіть репліки, роблячи паузи, щоб учні повторювали їх хором.

4. Об'єднайте дітей по троє та ініціюйте, щоб кожна дитина обрала собі малюнок і розказала про іграшку. Діти з пам'яті розповідають про іграшку.

5. Навчальна гра.

Запропонуйте учням намалювати свою улюблену іграшку та презентувати її в парах, групах або колі, використовуючи описаний у п. 1 зразок. У разі потреби допоможіть дитині назвати українською мовою іграшку, її колір, правильно узгодити рід із займенником або прикметником. Наприклад: *«Це панда. Вона чорна і біла. Вона м'яка. Вона кумедна».*

Завдання 2. Слухай, повторюй.

1. Озвучте діалог, указуючи по черзі на малюнки тигра і тигренти.

2. Озвучте діалог, указуючи по черзі на малюнки сови і совеняти.

- *Це хто?*
- *Сова. Вона велика.*
- *А це хто?*
- *Совеня. Воно мале.*

Повторіть репліки, роблячи паузи, щоб учні повторювали їх хором.

4. Організуйте роботу в парах. Учні обирають малюнок і відтворюють із пам'яті діалог. Під час відповіді учні можуть доповнювати репліки, указуючи колір істоти та емоції. Наприклад:

- *Це хто? — Сова. Вона велика і коричнева. Вона весела.*
- *А це хто? — Совеня. Воно мале і біле. Воно кумедне.*

Лексика: левеня, жабеня, козеня, мишеня, слон, говорити (говорить); ква-ква, пі-пі, ме-е, р-р-р.

Граматика: питальне речення *Як говорить ...?*, використання особових форм однини дієслова *говорити* (говорю, говориш, говорить).

Ресурси: навчальний посібник, робочий зошит.

Завдання 3. Слухай, повторюй.

1. Назвіть дитинчат тварин, показуючи на малюнки: «Левеня, жабеня, козеня, мишеня». Повторіть назви тварин, додаючи звуконаслідувальні слова: «Левеня, р-р-р», «Жабеня, ква-ква», «Мишеня, пі-пі», «Козеня, ме-е». Далі загадайте загадку, показавши на якийсь малюнок і озвучуючи звуконаслідувальні

Розваги

1. 

Це їжак.
Він співає.
Він сірий.
Він м'який.
Він кумедний.

Це миша.
Вона співає.
Вона сіра.
Вона м'яка.
Вона кумедна.

Це слоненя.
Воно співає.
Воно сіре.
Воно м'яке.
Воно кумедне.



2. 

— Це хто?
— Тигр. Він великий.
— А це хто?
— Тигреня. Воно мале.

— Це хто?
— Сова. Вона велика.
— А це хто?
— Совеня. Воно мале.



22

слова. Дочекайтеся відповіді. Продовжте загадувати загадки.

2. Прочитайте текст до кожного малюнка, ініціюючи учнів повторювати хором.

*Як говорить левеня?
Вонó говорить: «Р-р-р».*

*Як говорить жабеня?
Воно говорить: «Ква-ква».*

*Як говорить мишеня?
Воно говорить: «Пі-пі».*

*Як говорить козеня?
Воно говорить: «Ме-е».*

Учні повторюють почуте за вчителем або вчителькою.

3. Покличте до себе когось із учнів і запитайте: «Як говорить ... ?». Дочекайтеся відповіді і поставте наступне запитання.

3.  



Як говорить левеня?
Воно говорить: «Р-р-р».



Як говорить жабеня?
Воно говорить: «Ква-ква».



Як говорить мишеня?
Воно говорить: «Пі-пі».



Як говорить козеня?
Воно говорить: «Ме-е».

4.   

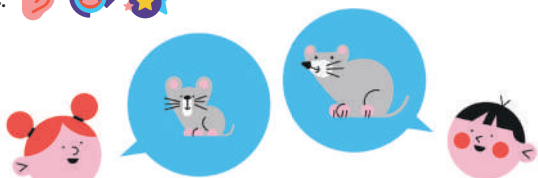

Я говорю: «Мишеня». Ти говориш: «Миша».



23

4. Організуйте роботу в парах: один учень або одна учениця ставить запитання: «Як говорять левеня?», а інший учень або інша учениця відповідає: «Воно говорить "Р-р-р"».

5. **Навчальна гра.** Учні приносять свої улюблені іграшки в школу. Усі сідають у коло. Один із учнів, тримаючи іграшку, говорить уголос до всіх: «Як говорять левеня?». Решта учнів хором відповідають: «Воно говорить "Р-р-р"».

Заохочуйте учнів говорити голосно. Так може виступити кожен із учнів, хто забажає. Допоможіть учням назвати іграшку українською, якщо учні принесли до школи, наприклад, бобреня, каченя або іншу тварину, яка не зазначена в переліку вище. Також допоможіть дібрати відповідне звуконаслідувальне слово.

Завдання 4. Слухай, повторюй, грай.

1. Покличте до себе когось із учнів і почніть гру, у якій один гравець називає дитинча тварини, а інший — дорослу тварину. Наприклад, почніть так:

Я говорю: «Мишеня».
Ти говориш: ... (миша).

Зробіть паузу і покажіть на малюнок дорослої тварини. Дітям слово *миша* вже знайоме, вони зможуть завершити речення. Продовжте з іншим гравцем:

Я говорю: «Слоненя».
Ти говориш: ... (слон).

Викличте ще двох охочих і попрацюйте зі словами *жабеня* — *жаба*, *козеня* — *коза*.

2. Організуйте роботу в парах: один учень або одна учениця називає дитинча тварини, а інший або інша — дорослу тварину.

Граматика: однаина та множина іменників та прикметників.

Ресурси: навчальний посібник, робочий зошит.

Завдання 5. Слухай, повторюй.

1. Покажіть на малюнок барабана й озвучте текст:

*Це барабан. Це жовтий барабан.
Барабан великий.*

Повторіть речення, роблячи паузи, щоб учні встигали повторити речення хором.

Покажіть на сусідній малюнок і озвучте текст:

*Це барабани. Це жовті барабани.
Барабани великі.*

5. 

Це барабан. Це жовтий барабан. Барабан великий.
Це барабани. Це жовті барабани. Барабани великі.

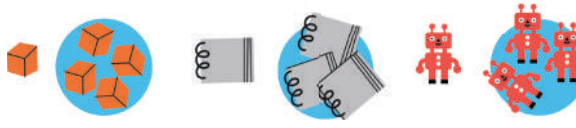

6. 

— Хто це?
— Леви.
— Вони малі?
— Ні, вони великі.

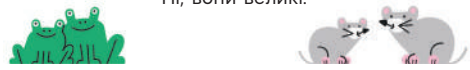

24

Повторіть речення, роблячи паузи, щоб учні встигали повторити речення хором.

2. Далі зверніться до когось з учнів із запитанням «Що це?» і вкажіть на малюнок кубика. Дочекайтеся відповіді: «Це кúбик». Ініціюйте продовження учнівської розповіді про кубик: «Це червóний кúбик. Кúбик малій». Запитайте те саме в когось іще і вкажіть на малюнок кубиків. Дочекайтеся відповіді: «Це кúбики». Ініціюйте продовження розповіді: «Це червóні кúбики. Кúбики малі». Діти можуть почати рахувати кубики. Підтримайте їх у такому бажанні.
3. Продовжте роботу за наведеним вище зразком з іншими предметами на малюнках: альбóм (альбóми), рóбот (рóботи).

7. 

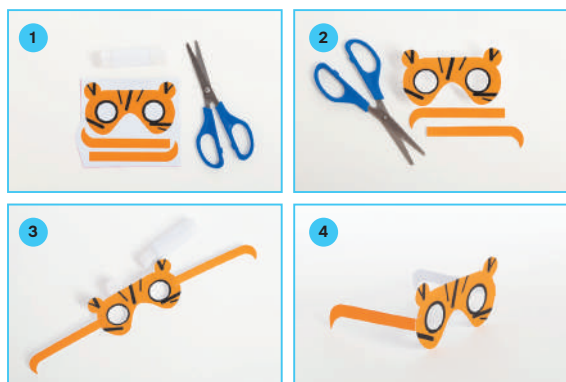

Рика Тигр до тигрєняти:
— Тигру треба вмить ричати!
Тараторить тигрєня:
— Тату, я — траторєня!
Наталя Савчук



25

Завдання 6. Слухай, повторюй, називай.

Запитайте: «Хто це?». Дочекайтеся відповіді: «Це лєви». Запитайте: «Вонї малї?». Дочекайтеся відповіді: «Нї, вонї велїкі». Повторїть діалог із дітьми, звертаючись до малюнка з тиграми. Далі запропонуйте в парах обговорити за цим зразком малюнок із жабами та мишами. Діти можуть замінити запитання «Вонї малї?» на запитання «Вонї велїкі?» або на запитання «Вонї малї?» дати позитивну відповідь «Так, вонї малї». Зверніть увагу на тих дітей, хто намагається уточнювати діалог, а не просто його відтворювати.

Завдання 7. Слухай, повторюй, майструй.

Підготуйте до уроку поробку маски тигрєняти із паперу (див. вкладку в ч. 1

робочого зошита). Надіньте на себе маску і продекламуйте рядки з вірша Наталі Савчук:

*Рика Тигр до тигрєняти:
— Тигру треба вмить ричати!
Тараторить тигрєня:
— Тату, я — траторєня!*

Ініціюйте, щоб учні повторили рядки вірша. Повторити можна декілька разів, щоб запам'ятати.

Роздайте учням набори для виготовлення поробки. Розгляньте малюнкову інструкцію в навчальному посібнику. Назвіть відомі учням слова та дії: *тигр, нбжиці, вирїзай, клей, наклєюй*.

Після того як учні завершили майструвати, вони надівають маски та представляють власні поробки, промовляючи рядки з вірша.



Навчальний посібник ч. 1, с. 26

Лексика: Олена, Назар, кошеня;
малювати (малює), стрибати
(стрибає); мій (моя, моє).

Граматика: використання присвійного
займенника *мій* (моя,
моє) у словосполученнях
з іменниками різного роду,
використання дієслів у формі
теперішнього часу дійсного
способу 3-ї особи однини.

Ресурси: навчальний посібник,
робочий зошит, матеріали
інтернет-підтримки (скрайбінг
«Розваги на вулиці»).

Завдання 8. Слухай, повторюй, практикуй.

Подивіться з учнями матеріали
інтернет-підтримки (скрайбінг «Розваги
на вулиці»). Розгляньте малюнки
та озвучте текст до кожного з них,
ініціюючи учнів повторювати почуте.

*Це моя подруга Олена. Вона весела
дівчинка. Олена малює.*

*Це мій друг Назар. Він має кубики.
Кубики великі. Вони червоні.*

*Це мале кошеня. Воно кумедне. Кошеня
стрибає.*

9. 



- Привіт! Ти хто?
- Няв! Я чорне Кошеня! А ти хто?
- Привіт! Пугу-пугу! Я біле Совеня!
- А хто це?
- Це мій друг.
- Я зелене Жабеня. Ква-ква!
- Я стрибаю!
- Я літаю!
- А я плаваю.
- Бувай, Совеня! Бувай, Жабеня!
- Бувай, Кошеня!

27

Навчальний посібник  ч. 1, с. 27

Лексика: Няв! Пугу-пугу! літати (літаю).

Граматика: звертання (у разі, коли форми Н. в. і Кл. в. однакові).

Ресурси: навчальний посібник, робочий зошит.

Завдання 9. Слухай, повторюй, майструй, грай.

Ця фінальна вправа у темі ставить за мету узагальнити та повторити вивчене впродовж навчального тижня.

Заздалегідь виготовте персонажів лялькового театру (див. вкладку в ч. 1 робочого зошита) і розіграйте між ними діалог:

- *Привіт! Ти хто?*
- *Няв! Я чорне Кошеня! А ти хто?*
- *Привіт! Пугу-пугу! Я біле Совеня!*

- *А хто це?*
- *Це мій друг.*
- *Я зелене Жабеня. Ква-ква!*
- *Я стрибаю!*
- *Я літаю!*
- *А я плаваю.*
- *Бувай, Совеня! Бувай, Жабеня!*
- *Бувай, Кошеня!*

Спочатку озвучте діалог самостійно, а потім попросіть когось із учнів пограти разом із вами. Далі запропонуйте учням виготовити персонажів, вирізаючи їх із розгортки. Також використовуйте знайомі їм слова: *розмальовуй, ножиці, вирізай, клей, склеюй*.

Після завершення роботи над персонажами повторіть ще раз діалог. Ініціюйте учнів грати лялькову виставу в парах, озвучуючи репліки з пам'яті.

Розваги

1 Називай, з'єднуй, розмальовуй.

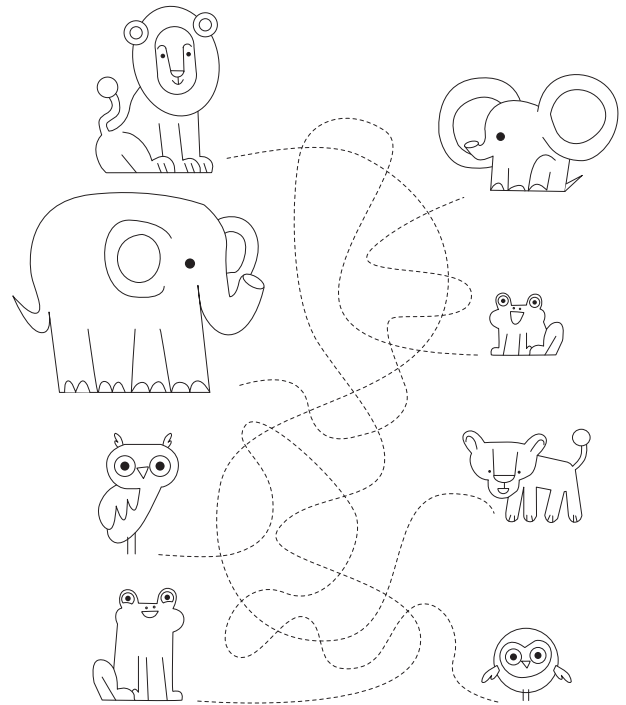

10

Робочий зошит ч. 1, с. 10

Вправа 1. Називай, з'єднуй, розмальовуй.

1. Поставте запитання «Хто це?», щоб ініціювати учнів назвати малюнки першого стовпчика (лев, слон, сова, жаба), а потім другого (слоненя, жабеня, левеня, совеня).
2. Покажіть зразок з'єднання дорослої істоти і дитинчат за пропонованими лініями. Озвучте завдання: «З'єднуй». Покажіть, що з'єднаних істот можна розфарбувати, й озвучте завдання: «Розмальовуй».
3. Ініціюйте учнів обговорити кольори, які вони використали. Наприклад, запитайте: «Лев сіній?». Дочекайтеся відповіді, наприклад: «Ні, лев жовтий».
4. Учні роблять самооцінювання, обравши відповідний смайл.
5. Навчальна гра. Ініціюйте, щоб учні порухалися по класу, шукаючи в зошитах однокласників і однокласниць персонажів одного кольору. Ті, хто знайдуть пару, мають хором розказати про свого персонажа, використавши вивчену лексику. Наприклад: «Це левеня. Вонó жбвте. Вонó кумедне».

2 Порівняй, називай, розмальовуй. 😊 😐 😞

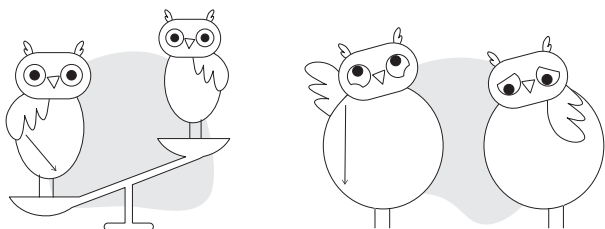
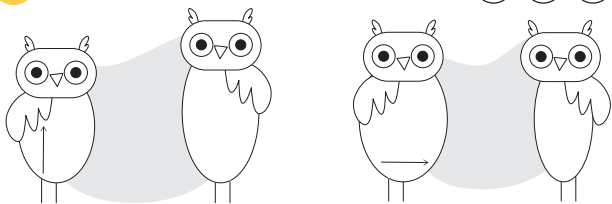

3 З'єднуй, розмальовуй, називай, лічи. 😊 😐 😞

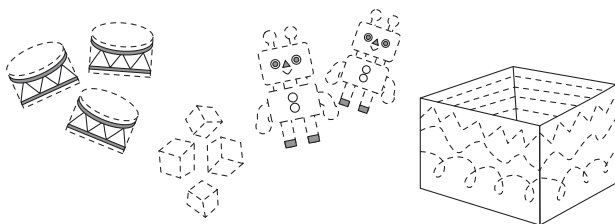

11

Робочий зошит ч. 1, с. 11

Вправа 2. Порівняй, називай, розмальовуй.

1. Запитайте: «Хто це?». Дочекайтеся відповіді: «Це совеня». Запитайте: «Яке совеня?». Дочекайтеся відповіді: «Совеня мале. Совеня велике». Якщо діти утруднюються з відповіддю, то запропонуйте зразок. Розгляньте всі малюнки, порівнюючи зображених совенят: *совеня товсте, совеня худе; совеня важке, совеня легке; совеня веселе, совеня сумне.*
2. Покажіть дітям напрямок штрихування в кожній парі сов.
3. Учні роблять самооцінювання, обравши відповідний смайл.

Вправа 3. З'єднуй, розмальовуй, називай, лічи.

1. Покажіть учням зразок виконання завдання, називаючи відповідні дії (*з'єднуй, розмальовуй, називай, лічи*).
2. Ініціюйте учнів виконати завдання та розказати, що вони намалювали. Наприклад: «Три червоні барабани. Чотири жовті кубики».
3. Після завершення роботи ініціюйте учнів здійснити самооцінювання (вибрати відповідний смайл поряд із вправою).

4 Називай, розмальовуй.

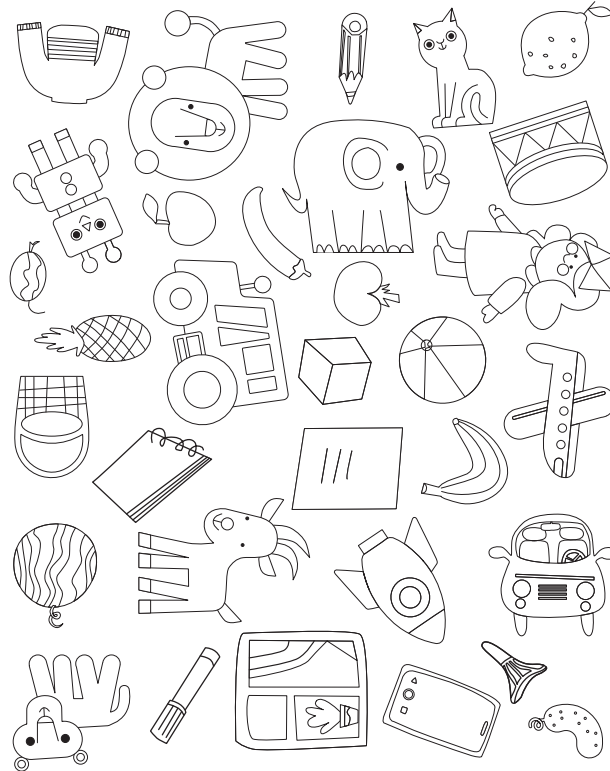

12

Кожний тематичний розділ в робочому зошиті завершується вправами на підсумування вивченої лексики («Називай, розмальовуй») і творчу уяву («Малюй»). Пропонуючи вправу «Малюй», бажано дотримуватися теми розділу.

Робочий зошит ч. 1, с. 12

Вправа 4. Називай, розмальовуй.

1. Ініціюйте учнів розфарбувати малюнки за бажанням.
2. Об'єднайте учнів у випадкові пари (за жеребом), щоб обговорити малюнки. Достатньо, щоб учні в парі обговорили 10 малюнків. Надайте зразок такого обговорення в парі з кимось із учнів.

5 Малюй.



13

До одного малюнка ставите запитання ви, а учень відповідає: *«Що це? — Це ананás. — Який ананás? — Ананás корічневий»*. Далі поміняйтеся ролями.

Робочий зошит  ч. 1, с. 13

Вправа 5. Малюй.

1. Намалюйте на дошці умовний портрет якоїсь людини і скажіть *«Мій друг»* або *«Моя подруга»*.
2. Ініціюйте учнів намалювати портрет свого друга або подруги.

ЖОВТЕНЬ. ТЕМА 2. МОЯ ШКОЛА

ТИЖНІ 5-8

Назва тижня	Комунікативні ситуації	Розуміння мови	
		лексика	фонетика та граматики
Тиждень 5. Дорога до школи	Називання предметів, ознак і дій, зображених графічно. Запитання про невідомий предмет і особу. Опис предмета, особи. Виконання інструкції. Привітання. Спонування до дії. Подяка	Дорога, перехрестя, пішохід, світлофор, автомобіль, автобус, перехід, лікарня, туалет, кафе, телефон, басейн, дівчинка, хлопчик, чоловік, жінка, квиток, гойдалка, лавка; новий; стояти (у формі <i>стій</i>), іти (іди), проходити (проходь), сідати (сідай), пристібати (пристібай), слухати (слухай), говорити (говорить), робити (робить), кидати (кидає), мити (миє), купувати (купує), шукати (шукає); біля; як; добрий ранок	Слова зі звуками [д] — [д'], [л] — [л'], [с] — [с'], [т] — [т']. Наголос. Інтонція (спонування, розповідна). Іменник, прикметник у формі Н. в. однини. Конструкція <i>мій</i> (<i>моя, моє</i>) + іменник. Дієслово у формі наказового способу 2-ї особи однини, у формі дійсного способу 3-ї особи однини. Питальні речення <i>Що він / вона робить?, Де є ...?</i> Прийменник <i>біля</i> на позначення просторових відносин між предметами
Тиждень 6. Класна кімната	З'ясування інформації про невідоме. Називання осіб і їхніх імен. Опис приміщення. Виконання інструкції. Суперечка. Залагодження суперечки	Клас, дошка, стіл, парта, рюкзак, печиво, учень, учениця, учителька, учитель, лінійка, фарба, книга, гумка, ручка, пенал, пензлик, глобус, ножиці, окуляри, двері, шафа (у шафі), стіна (на стіні), малюнок, газон, джаз, друг (друзі); короткий, довгий (довга), кольоровий (кольорові); твій; писати (пишу), стригти (стриже); тут, там	Слова зі звуками [дж] — [ч], [ж] — [ш]. Наголос. Інтонція (питальна, розповідна). Іменник у формі Н. в. однини та множини. Прикметник у формі жіночого, чоловічого, середнього роду однини та у формі множини. Узгодження іменника із займенником у роді та числі. Дієслово у формі 1-ї та 2-ї особи однини теперішнього часу. Прийменники <i>на</i> , у на позначення просторових відношень між предметами

Таблиця 2.2

Види навчальної діяльності	Розуміння літератури й культури	Використання мови, що підтримує весь процес навчання
<p>Слухання й реагування на почуте, зокрема в інтерактивній грі, під час перегляду знаків, ілюстрацій, коміксів, навчального відеоролика, анімації.</p> <p>Відтворення почутого (монолог, діалог, театралізація).</p> <p>Відповідь на запитання.</p> <p>Виконання дій за інструкцією (майстрування поробки).</p> <p>Графічні справи.</p> <p>Самооцінювання</p>	<p>Етикетні форми привітання, прохання та подяки</p>	<p>Значення дорожніх знаків і сигналів світлофора.</p> <p>Безпечна поведінка в шкільному автобусі, на дорозі.</p> <p>Комікс.</p> <p>Місце розташування предметів.</p> <p>Ігрова діяльність.</p> <p>Самооцінювання</p>
<p>Слухання та реагування на почуте, зокрема в рольовій грі, під час перегляду ілюстрацій, скрайбінгу, анімації.</p> <p>Відтворення почутого (монолог, діалог, театралізація).</p> <p>Відповідь на запитання.</p> <p>Називання предметів та ознак.</p> <p>Виконання дій за інструкцією (майстрування поробки).</p> <p>Графічні справи.</p> <p>Самооцінювання</p>	<p>Етикетні форми залагодження суперечки</p>	<p>Лічба.</p> <p>Елементи класної кімнати.</p> <p>Розташування предметів у просторі.</p> <p>Писання та малювання.</p> <p>Ігрова діяльність.</p> <p>Аплікація.</p> <p>Самооцінювання</p>

Назва тижня	Комунікативні ситуації	Розуміння мови	
		лексика	фонетика та граMATика
Тиждень 7. Урок	З'ясування інформації про невідоме. Розповідь про предмет і дію. Опис предметів і осіб. Привітання. Прощання. Подяка. Урок. Виконання інструкції	Діти, урок, мистецтво, стадіон, фізкультура, математика, парк, світ, дятел, білка, літак, понеділок, вівторок, середа, четвер, п'ятниця, субота, неділя; ви; рахувати (у формі <i>рахують</i>), досліджувати (досліджують), майструвати (майструємо), грати (граємо), гуляти (гуляємо); зараз, сьогодні, завтра	Слова зі звуками [д] — [т], [б] — [п]. Наголос. Інтонція (оклична, неоклична). Іменник у формі М. в. однини. Дієслово у формі 1-ї, 2-ї, 3-ї особи множини теперішнього часу. Прийменники <i>на, у на</i> позначення просторових відношень між предметами. Звуконаслідувальні слова
Тиждень 8. Перерва	З'ясування інформації про невідоме. Розповідь про подію. Опис предмета, істоти, приміщення, будівлі. Здивування. Зауваження	Коридор, хол, охоронник, їдальня, кухар, медпункт, медсестра, спортзал, тренер, бібліотека, журнал, крісло, полиця, бібліотекар, бібліотекарка, читач, читачка; два (дві); відпочивати (відпочивають), чекати (чекають), обідати (обідають), запитувати (запитують), танцювати (танцюють), брати (бере), давати (дає), гомоніти (гомонять), спати (сплять)	Слова з наголошеним і ненаголошеним о. Наголос. Інтонція (питальна, розповідна). Складні слова. Іменники чоловічого та жіночого роду на позначення осіб різної статі за професією. Іменники у формі Р. в. та М. в. однини з прийменниками <i>у, біля</i> на позначення місця. Числівник <i>два</i> у формі чоловічого та жіночого роду. Дієслово у формі 1-ї, 2-ї, 3-ї особи однини та множини теперішнього часу

Види навчальної діяльності	Розуміння літератури й культури	Використання мови, що підтримує весь процес навчання
<p>Слухання та реагування на почуте, зокрема в рольовій грі, під час перегляду ілюстрацій, анімації. Відтворення почутого (монолог, діалог, театралізація). Відповідь на запитання. Називання предметів, ознак і дій. Виконання дій за інструкцією (малювання, майстрування поробки). Графічні вправи. Самооцінювання</p>	<p>Дні навчання та дні відпочинку. Традиційні звуконаслідування в українській мові</p>	<p>Лічба. Дні тижня. Календар. Часова послідовність. Навчальні предмети у школі. Спостереження та дослідження. Малювання. Ознаки предметів і процесів. Самооцінювання</p>
<p>Слухання та реагування на почуте, зокрема в рольовій грі, під час перегляду ілюстрацій, коміксу. Відтворення почутого (монолог, діалог, театралізація). Відповідь на запитання. Називання предметів, ознак і дій. Виконання дій за інструкцією (майстрування поробки). Графічні вправи. Самооцінювання</p>	<p>Шанобливе ставлення до книги</p>	<p>Лічба. Урок і перерва. Шкільні приміщення. Бібліотека. Фізичні вправи. Професії. Комікс. Самооцінювання</p>

Тема 2. МОЯ ШКОЛА

ДОРОГА ДО ШКОЛИ

Лексика: дорóга, перехрєстя, пішохід, світлофóр, автомобіль, автóбус; перехід, лікарня, туалéт, кафé, телефон, басéйн; стояти (стій), іти́ (іді́).

Граматика: використання іменників, прикметників у формі Н. в. однини.

Ресурси: навчальний посібник, робочий зошит, матеріали інтернет-підтримки (анімація «Дорога до школи»).

Завдання 1. Слухай, повторюй, практикуй.

1. Розгляньте малюнок і актуалізуйте відому лексику, ставлячи запитання до малюнків: «Що це?» (*хата, дерево, вікно*), «Хто це?» (*Рисеня, Бєдрик, Черепáха*).
2. Перегляньте анімацію «Дорога до школи». Поверніться до малюнків у навчальному посібнику й озвучте текст, роблячи паузи між реченнями, щоб учні повторювали почуте:

*Це дорóга. І це дорóга. А це перехрєстя.
Бєдрик — пішохід.
Це світлофóр. Червóний — стій!
Зелéний — іди́!*

*Це автомобіль. Він малій. А це автóбус.
Він велікий.*
3. Запропонуйте перегляд анімації без звуку, щоб учні спробували озвучити мультфільм хором.

Завдання 2. Слухай. Повторюй.

1. Назвіть знаки, зображені на малюнку:

«Це — перехід», «Це — лікарня»,
«Це — туалéт», «Це — кафé»,

Тема 2. Моя школа

Дорога до школи

1. 

Це дорога.
І це дорога.
А це перехрєстя.
Бєдрик — пішохід.
Це світлофор.
Червоний — стій!
Зелений — іди!



Це автомобіль.
Він малій.
А це автобус.
Він великий.

2. 



28

«Це — телефон», «Це — басейн». Учні повторюють почуте за вчителем або вчителькою, указуючи на зображення. Далі називайте знаки в будь-якій послідовності, а учні мають указати на відповідний малюнок.

2. Ініціюйте роботу в парах. Покличте одного з учнів або учениць та продемонструйте зразок взаємодії. Покажіть на знак «Басейн» і запитайте: «Це лікарня?». Дочекайтеся відповіді «Ні, це басейн». Покажіть на інший знак, наприклад «Пішохідний перехід», і запитайте: «Це кафé?». Дочекайтеся відповіді. Запропонуйте далі одній парі учнів попрацювати перед усім класом. Потім попросіть усіх учнів продовжити запитання-відповіді в парах. Спостерігайте за тим, як учні в парах вимовляють слова.

3. 

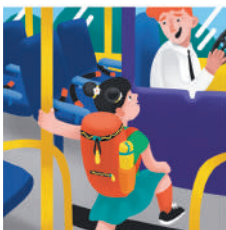

— Добрий ранок!
— Добрий ранок! Проходь і сідай, будь ласка!
— Дякую!



— Добрий ранок!
— Добрий ранок! Будь ласка, сідай і пристібай!
— Дякую!



— Привіт!
— Привіт!
— Це мій новий робот. Він говорить.
— Як він говорить?
— Слухай!
— Добре!



— Привіт!
— Привіт!
— Це моя кішка. Вона має кошеня.
— Воно кумедне!
— Так, воно мале і кумедне.

29

Навчальний посібник  ч. 1, с. 29

Лексика: добрий ранок; прохóдити (прохóдь), сідати (сідáй), пристіба́ти (пристіба́й), слухати (слухáй); говоріти (говóрить); новий; як.

Граматика: використання дієслів у формі наказового способу, у формі 3-ї особи однини.

Ресурси: навчальний посібник, робочий зошит.

Завдання 3. Слухай, повторюй.

1. Створіть змістовий контекст для сприйняття учнями діалогів, показавши їм декілька фотографій шкільного автобуса. Потім озвучте діалоги до кожного з чотирьох малюнків, за

можливості театралізуючи їх. Для цього заздалегідь приготуйте «кермо» для водія, пасок безпеки, робота, фотографію кішки з кошеням.

Малюнок 1:

— *Добрий ранок!*
— *Добрий ранок! Прохóдь і сідáй, будь ласка!*
— *Дякую!*

Малюнок 2:

— *Добрий ранок!*
— *Добрий ранок!*
— *Будь ласка, сідáй і пристіба́й!*
— *Дякую!*

Малюнок 3:

— *Привіт!*
— *Привіт!*
— *Це мій новий робот. Він говоріть.*
— *Як він говоріть?*
— *Слухай!*
— *Добре!*

Малюнок 4:

— *Привіт!*
— *Привіт!*
— *Це моя кішка. Вона має кошеня.*
— *Вонó кумедне!*
— *Так, вонó мале і кумедне.*

2. Повторіть діалоги ще раз із паузами, щоб учні могли повторювати за вами кожну репліку.
3. Запропонуйте охочим розіграти ці діалоги в парі для всього класу.
4. Ініціюйте роботу в парах. Учні обирають малюнок, розподіляють ролі та відтворюють діалог.

4.  



Хто це? Це дівчинка.
Що вона робить?
Вона кидає м'яч.



Хто це? Це чоловік.
Він миє вікно.



Хто це? Це хлопчик.
Він купує квиток.



Хто це? Це жінка.
Вона шукає перехід.

30

Навчальний посібник  ч. 1, с. 30

Лексика: дівчинка, хлопчик, чоловік, жінка, квиток; робити (робить), кидати (кидає), мити (миє), купувати (купує), шукати (шукає).

Граматика: питальне речення *Що він / вона робить?*, використання дієслова у формі 3-ї особи однини.

Ресурси: навчальний посібник, робочий зошит.

Завдання 4. Слухай. Повторюй.

1. Розгляньте малюнки на сторінці, ставлячи запитання до кожного: «Хто це?». Дайте відповідь: «Це дівчинка. Це чоловік. Це хлопчик. Це жінка». Ініціюйте, щоб учні повторили почуте.

Потім перейдіть до запитання «Що вона / він робить?». Дайте відповіді: «Вона кидає м'яч», «Він миє вікно», «Він купує квиток», «Вона шукає перехід». Учні слухають і повторюють почуте.

2. Покличте когось з учнів та продемонструйте зразок взаємодії в парі. Покажіть на малюнок і запитайте: «Це хлопчик?». Дочекайтеся відповіді «Ні, це дівчинка». Запитайте: «Вона шукає перехід?». Дочекайтеся відповіді: «Ні, вона кидає м'яч». Далі запропонуйте двом учням показати класу, як взаємодіяти в парі. Потім попросіть усіх учнів продовжити запитання-відповіді в парах. Спостерігайте за тим, як учні в парах вимовляють слова.

5. 

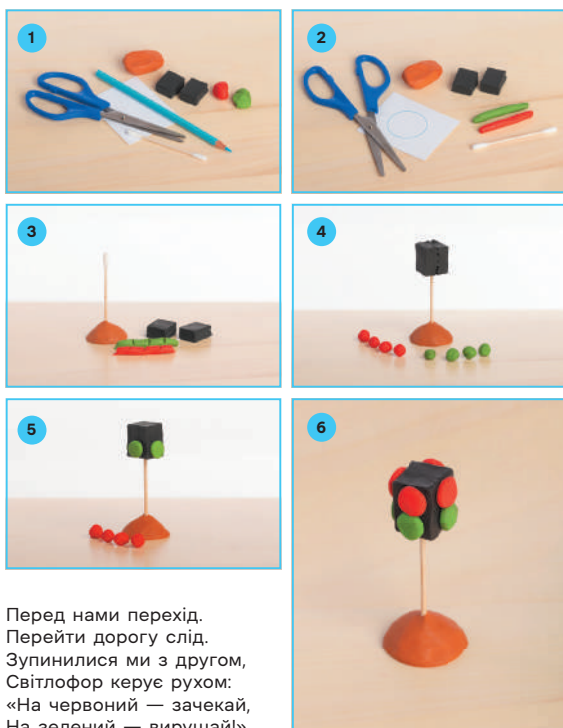

Перед нами перехід.
Перейти дорогу слід.
Зупинилися ми з другом,
Світлофор керує рухом:
«На червоний — зачекай,
На зелений — вирушай!»

31

Навчальний посібник  ч. 1, с. 31

Завдання 5. Слухай, повторюй, майструй.

1. Підготуйте заздалегідь поробку світлофора для пішоходів із пластиліну. Продемонструйте поробку на початку уроку, озвучуючи з відповідною інтонацією віршовані рядки:

*Перед нами перехід.
Перейти дорогу слід.*

*Зупинілися ми з другом,
Світлофор керує рухом:
На червоний ми не рушимо.
Жовтий каже: «Зачекай!»,
А зелений — «Вирушай!»*

Учні повторюють запропоновані рядки, дотримуючись рими, ритму, інтонацій. Повторити можна кілька разів для кращого запам'ятовування.

2. Роздайте учням набори для виготовлення поробки та виготовте поробку разом із ними, діючи за інструкцією в посібнику (див. фото). Називайте матеріал поробки та кольори українською мовою: *пластилін; чорний, червоний, зелений, коричневий; бері, ліпі.*
3. Заохочуйте учнів називати вголос слова українською.
4. Після завершення роботи візьміть світлофор і знов повторіть віршовані рядки. Учні також представляють власну поробку, відтворюючи віршовані рядки.

Лексика: гойдалка, лавка; біля.

Граматика: питальне речення *Де є ...?*; прийменник *біля* на позначення просторових відношень між предметами; конструкція *мій (моя, моє) + іменник*.

Ресурси: навчальний посібник, робочий зошит, матеріали інтернет-підтримки «Моя, мій, моє»).

Завдання 6. Слухай, повторюй.

- Ініціюйте обговорення малюнка, поставивши запитання: «*Хто це?*» і вказуючи на Бедрика, Рисеня, Черепаху, хлопчика, дівчинку. Далі запитайте: «*Що це?*» — і вкажіть на дорогу, дочекайтеся відповіді учнів. Потім покажіть на гойдалку, лавку, школу.
- Після ознайомлення з новими словами озвучте запитання і відповіді.
 - *Де є гойдалка?*
 - *Гойдалка є біля школи.*
 - *Де є Черепаха?*
 - *Вона є біля гойдалки.*
 - *Де є Бедрик?*
 - *Він є біля Черепахи.*
 - *Де є Рисеня?*
 - *Воно є біля лавки.*
- Повторіть запитання і відповіді, роблячи паузи, щоб учні повторювали почуті речення.
- Покличте одного з учнів та продемонструйте зразок взаємодії в парі. Запитайте: «*Де є гойдалка?*». Дочекайтеся відповіді: «*Гойдалка є біля школи*». Запитайте далі по черзі: «*Де є Черепаха?*», «*Де є Бедрик?*», «*Де є Рисеня?*» Дочекайтеся кожного разу відповіді. Запропонуйте

6. 



- Де є гойдалка?
- Гойдалка є біля школи.
- Де є Черепаха?
- Вона є біля гойдалки.
- Де є Бедрик?
- Він є біля Черепахи.
- Де є Рисеня?
- Воно є біля лавки.

7. 



Моя... Мій... Моє...

32

далі одній парі учнів попрацювати перед усім класом. Потім попросить усіх учнів продовжити запитання-відповіді в парах. Спостерігайте за тим, як учні в парах вимовляють слова.

Завдання 7. Називай, практикуй.

- Ініціюйте обговорення малюнків, поставивши запитання «*Що це?*» до кожної групи предметів. Дочекайтеся відповідей: *хата, лавка, гойдалка, літак, м'яч, автобус, яблуко, вікно, перехрестя*.
- Запросіть когось з учнів і запропонуйте зразок *моє хата*, ініціюйте назвати інші предмети групи, використовуючи конструкцію *моя + іменник*.

8. 

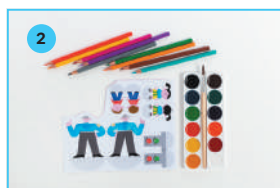

— Привіт! Я світлофор!
 Я є біля перехрестя.
 — А я поліцейський.
 Я є біля школи.
 — Я хлопчик. Де є перехід?
 — Перехід біля перехрестя.
 — Червоний — стій!
 — Зелений — іди!
 — Я дівчинка. Де є басейн?
 — Басейн біля кафе.
 — Дякую!
 — Дякую!
 — Бувай!
 — Бувай!

33

Завдання 8. Слухай, повторюй, майструй, грай.

Це завдання передбачає узагальнення та повторення вивченого впродовж навчального тижня.

1. Заздалегідь виготовте персонажів лялькового театру (див. вкладку в ч. 1 робочого зошита) і розіграйте між ними діалог:

- *Привіт! Я світлофор! Я є біля перехрестя.*
- *А я поліцейський. Я є біля школи.*
- *Я хлопчик. Де є перехід?*
- *Перехід біля перехрестя.*
- *Червоний — стій! Жовтий — чекай! Зелений — іди!*
- *Я дівчинка. Де є басейн?*
- *Басейн біля кафе.*
- *Дякую!*
- *Дякую!*
- *Бувай!*
- *Бувай!*

3. Запросіть іншого учня або ученицю і запропонуйте зразок *мій літак*, ініціюйте назвати інші предмети групи, використовуючи конструкцію *мій + іменник*.

4. Запросіть ще одного учня або ученицю і запропонуйте зразок *моє яблуко*, ініціюйте назвати інші предмети групи, використовуючи конструкцію *моє + іменник*.

5. Запропонуйте учням об'єднатися в групи з трьох осіб і за вибором повправлятися у використанні займенників різного роду.

2. Спочатку озвучте діалог самостійно, а потім попросіть когось із учнів пограти разом із вами. Далі запропонуйте учням виготовити персонажів, вирізаючи їх із розгортки. Також використовуйте знайомі їм слова: *розмальбуй, нбжиці, вирізай, клей, скліюй*.

3. Після завершення роботи над персонажами повторіть ще раз діалог. Ініціюйте учнів грати лялькову виставу в парах, озвучуючи репліки з пам'яті. Спостерігайте за мовленням учнів і в разі потреби допомагайте та заохочуйте їх говорити. Якщо учні використовують слова рідної мови, допомагайте перекласти слова українською та повторити діалог ще раз.

Вправа 1. Продовжуй.

1. Запитайте в учнів «Що це?» і вкажіть на малюнки автобуса і автомобіля. Продемонструйте учням зразок виконання завдання, наводячи лінії. Назвіть дію, яку мають виконати учні: «Продовжуй».
2. Учні роблять самооцінювання, обравши відповідний смайл.

Вправа 2. Малюй, називай.

1. Перегляньте анімацію «Дорога до школи». Продемонструйте зразок виконання завдання на дошці, розфарбовуючи, наприклад, світлофор: «Це світлофор». Назвіть дії, які мають виконати учні: «Малюй, називай».
2. Учні роблять самооцінювання, обравши відповідний смайл.

МОЯ ШКОЛА. Дорога до школи

1 Продовжуй.

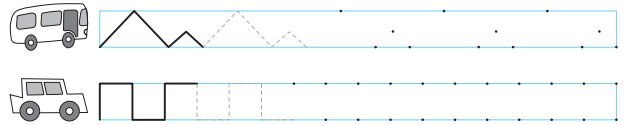

2 Малюй, називай.

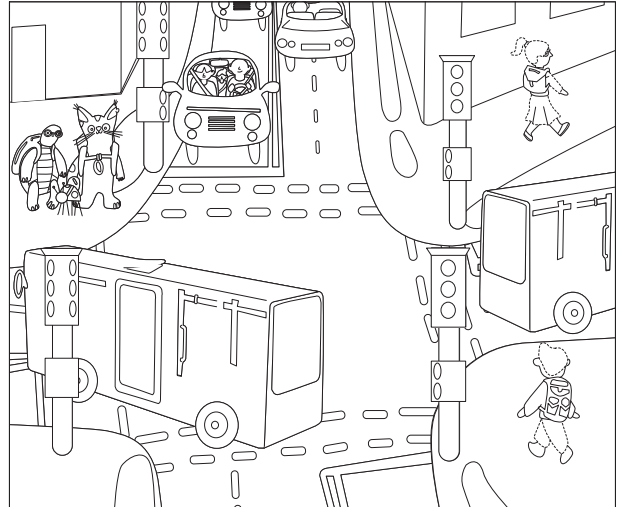

14

3. Організуйте роботу в парах, щоб учні обговорили свої малюнки, називаючи зображені предмети.
4. Попросіть учнів порахувати зображення, демонструючи зразок: світлофор — один, два, три, чотири; пішохід — ..., автомобіль — ..., автобус — ..., перехід —

Вправа 3. З'єднай, називай.

1. Запитайте в учнів «Що робить хлопчик?» і вкажіть на перший малюнок. Дочекайтеся відповіді:

3 З'єднай, називай.

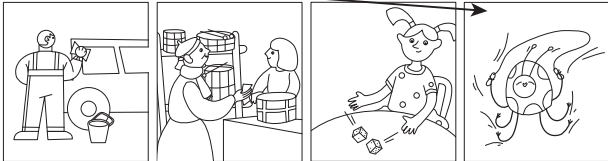
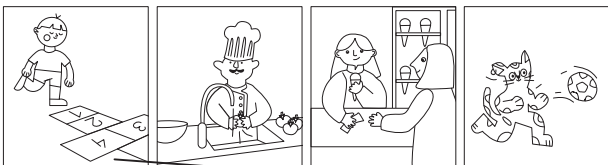

4 Називай. Розмальовуй усе, крім зайвого.

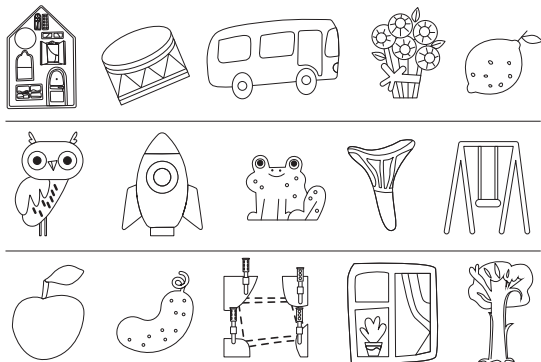

15

«Стрибає». Запитайте далі щодо кожного з малюнків у першому рядку: «Що робить чоловік?» (міє), «Що робить дівчинка?» (купіє), «Що робить Рисеня?» (кідає). Аналогічно поставте запитання щодо кожного з малюнків у другому рядку: «Що робить чоловік?» (міє), «Що робить жінка?» (купіє), «Що робить дівчинка?» (кідає), «Що робить Бєдрик?» (стрибає). Далі задайте зразок з'єднання тих, хто виконує однакові дії: «Хлòпчик стрибáє. Бєдрик стрибáє».

2. Учні називають дії та з'єднують малюнки, які відображають однакові дії.
3. Учні роблять самооцінювання, обравши відповідний смайл.

Вправа 4. Називай. Розмальовуй усе, крім зайвого.

1. Запитайте в учнів «Що це?» і вкажіть на малюнки першого рядка. Дочекайтеся відповіді (хата, барабан, автобус, букет, лимон). Запропонуйте повторити назви з використанням відповідного займенника (мій, моя, моє): моя хата, мій барабан, мій автобус, мій букет, мій лимон. Зверніть увагу учнів на те, що лише одне слово пов'язане зі словом моя, решта — зі словом мій. Назвіть дію, яку мають виконати учні щодо більшості малюнків: «Розмальовуй».
2. Продовжте роботу за аналогією з малюнками другого рядка («Сова, моя сова». «Ракета, моя ракета». «Жаба, моя жаба». «Гриб, мій гриб». «Гойдалка. Моя гойдалка») та третього рядка («Яблуко, моє яблуко». «Огірок, мій огірок». «Перехрестя. Моє перехрестя». «Вікно, моє вікно». «Дерево. Моє дерево»).
3. Учні роблять самооцінювання, обравши відповідний смайл.

КЛАСНА КІМНАТА

Лексика: клас, дошка, стіл, парта, рюкзак, печиво, учень, учениця, учителька, учитель, лінійка: короткий, довгий (довга).

Граматика: конструкція *мій* (моя, моє) + іменник; використання форм жіночого, чоловічого, середнього роду прикметника.

Ресурси: навчальний посібник, робочий зошит, матеріали інтернет-підтримки (скрайбінг «Класна кімната»).

Завдання 1. Слухай, повторюй, практикуй.

1. Перегляньте скрайбінг «Класна кімната». Зверніться до малюнків у навчальному посібнику й озвучте текст, роблячи паузи між реченнями, щоб учні повторювали почуте:

Це клас. Біля дошки вікно. А це стіл і парта. Біля парти є рюкзак. Це мій друг Назар. Він учень. А це моя подруга Олена. Вона учениця. А це Оксана. І вона учениця. Біля Олени учителька. Біля Оксани учитель.

Завдання 2. Слухай, повторюй.

1. Запитайте в учнів «Хто це?», показуючи на хлопчика і дівчинку на малюнку. Дочекайтеся відповіді. Діти можуть відповісти «*учень, хлопчик*» або «*учениця, дівчинка*». Якщо учні пропонують лише одну назву (наприклад, *хлопчик*), то обов'язково назвіть ще слово *учень* і навпаки. Далі запитайте «*Що це?*» і вкажіть на намальовані предмети (*лінійка, олівець, яблуко, печиво*). Дочекайтеся відповіді.

Озвучте тексти до малюнків.

Класна кімната



1.

Це клас. Біля дошки вікно. А це стіл і парта. Біля парти є рюкзак. Це мій друг Назар. Він учень.



А це моя подруга Олена. Вона учениця. А це Оксана. І вона учениця. Біля Олени учителька. Біля Оксани учитель.



2.



Це мій олівець. Він синій і короткий. А це моя лінійка. Вона жовта і довга.



Це моє яблуко. Воно зелене і кисле. Це моє печиво. Воно біле і солодке.

34

Це мій олівець. Він синій і короткий. А це моя лінійка. Вона жовта і довга.

Це моє яблуко. Воно зелене і кисле. Це моє печиво. Воно біле і солодке.

2. Повторіть кожний із текстів, роблячи паузи, щоб учні повторювали. Зверніть увагу, що для повторення учням уже бажано пропонувати не окреме речення (наприклад: *Це мій олівець.*), а пов'язані між собою речення (Наприклад: *Це мій олівець. Він синій і короткий.*).
3. Запропонуйте учням оглянути свою парту або вміст свого рюкзака чи шухляди. Учні можуть по черзі описати те, що побачили, використавши почуті конструкції. Наприклад: *Це мій зошит. Він синій і великий.*

3. 



Моя...

Мій...

Мої...

4. 

— Де малюнок?

— Малюнок є на стіні.

— А де глобус?

— Глобус у шафі.

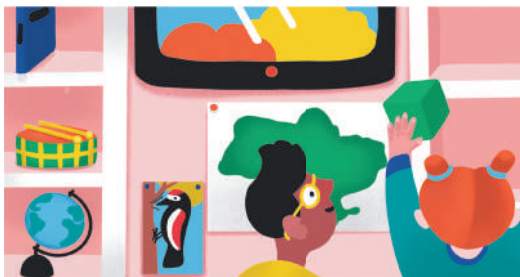

35

гумка, пенал, глобус, пензлик, ножиці, окуляри). Попросіть когось із учнів асистувати вам. Учень або учениця витягає один за одним предмети з коробки і запитує у вас: «Що це?». Ви називаєте предмет. Після називання всіх предметів покладіть їх знов у коробку, запросіть іншого асистента / асистентку, але тепер поміняйтеся ролями. Якщо учень або учениця не може пригадати назву, то допомагає хтось із класу або ви.

Повторіть гру декілька разів.

- Після того як учні опанують нові слова, запропонуйте їм пошукати серед предметів ті, назви яких можна пов'язати зі словом *моя*. Дайте учням проявити мовну інтуїцію. Називайте разом: *моя кни́га, моя рúчка, моя гúмка*.
- За аналогією попрацюйте з іменниками чоловічого роду. Називайте разом з учнями: *мій гло́бус, мій пенáл, мій пéнзлик*.
- За аналогією попрацюйте з іменниками, які вживаються у множині. Називайте: *мої но́жиці, мої окуля́ри*. Додайте до цього списку ще слово *двері́, мої́ двері́*.

Навчальний посібник  ч. 1, с. 35

Лексика: кни́га, гúмка, рúчка, пенáл, пéнзлик, гло́бус, но́жиці, окуля́ри, двері́, ша́фа (у ша́фі), стіна́ (на стіні), малю́нок.

Граматика: узгодження іменників із займенником у роді та числі; використання прийменників *на*, у на позначення просторових відношень між предметами.

Ресурси: навчальний посібник, робочий зошит, матеріали інтернет-підтримки (гра «Моя, мій, мої»).

Завдання 3. Слухай, повторюй, практикуй.

- Заздалегідь підготуйте коробку з набором предметів (книжка, ручка,

Завдання 4. Слухай, повторюй, називай.

- Заздалегідь розмістіть глобус, книжку, барабан, кубик на різних полицях шафи. Подбайте, щоб на стіні був прикріплений який-небудь малюнок. Назвіть нові слова *малю́нок, ша́фа, стіна́* і покажіть відповідні предмети.
- Озвучте запитання та відповіді на них.
 - Де є малю́нок? Малю́нок є на стіні.
 - А де гло́бус? Гло́бус у ша́фі.
- Покажіть на книжку, заздалегідь розміщену в шафі, і запитайте в учнів: «Де є кни́га?». Дочекайтеся відповіді; «Кни́га є у ша́фі». Запитайте далі: «Де є бараба́н?», «Де є ку́бик?».
- Розгляньте предмети в класі. Оберіть декілька та розіграйте діалог. Наприклад: — Де є зо́шит? — Зо́шит на па́рті (на ша́фі, на сто́лі).

Лексика: газон, джаз; стрігти (стрижé); твій.

Граматика: використання особових форм дієслова (я маю — ти маєш).

Ресурси: навчальний посібник, робочий зошит.

Завдання 5. Слухай, повторюй, називай.

1. Запитайте в учнів «Хто це?», показуючи на хлопчика і дівчинку на малюнку. Дочекайтеся відповіді «*учень, хлопчик*» або «*учениця, дівчинка*». Далі запитайте «Що це?» і вкажіть на намальовані предмети (*шафа, парта, пенал*). Дочекайтеся відповіді.

2. Озвучте діалог, за допомогою тембру голосу намагайтеся розрізнити репліки персонажів.

— *Я маю жовтий олівéць. Мій олівéць у шафі. А ти маєш олівéць?*

— *Так!*

— *А де твій олівéць?*

— *Мій олівéць на парті. Він зелéний.*

3. Попросіть пару учнів відтворити діалог.

4. Організуйте роботу в парах. Для демонстрації зразка заздалегідь підготуйте дві лінійки різного кольору (жовту і синю). Одну покладіть у шафу, іншу — на парту. Покличте учня або ученицю для демонстрації діалогу.

Наприклад:

— *Я маю жовту лінійку. Моя лінійка у шафі. А ти маєш лінійку?*

— *Так.*

— *А де твоя лінійка?*

— *Моя лінійка на парті. Вона́ синя.*

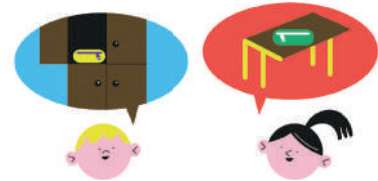

- Я маю жовтий пенал. Мій пенал у шафі. А ти маєш пенал?
- Так!
- А де твій пенал?
- Мій пенал на парті. Він зелений.



На стіні танцює слон.
А ведмідь стриже газон.
Цап купує ананас.
Рисеня співає джаз.

36

Попросіть інші пари по черзі обговорювати предмети, подані на малюнку (*яблуко, окуляри, пензлик, гумка, пéчиво, ножиці*). За можливості підготуйте всі перелічені предмети як реквізит для діалогів.

Завдання 6. Слухай, повторюй.

1. Запитайте в учнів «Хто це?», послідовно показуючи на слона, ведмедя, цапа, Рисеня. Дочекайтеся відповіді.

2. Озвучте текст:

На стіні танцює слон.

А ведмідь стриже газон.

Цап купує ананас.

Рисеня співає джаз.

Упевніться, що учні зрозуміли зміст речень зі словами *газон, джаз*. Заздалегідь підготуйте фотографії

7. 



1
У альбомі походжають
І малюнки залишають.
Звуться хлопчики оці
Кольорові...



37

з газоном та виступом на сцені джазових музикантів. Потім повторіть текст, роблячи паузи між реченнями, щоб учні хором повторювали почуте.

- Запропонуйте охочим із пам'яті з опорою на малюнки відтворити текст.
- Організуйте змагання між групами учнів. Так, кожна з груп має відтворити речення, яке стосується певного малюнка. Ви показуєте на малюнок, наприклад на слона, який танцює, а учні в групі разом голосно виголошують речення, що стосується цього зображення, наприклад: «*На стіні танцює слон*». Далі ви вказуєте на інше зображення, наприклад Рисеняти із мікрофоном, і пропонуєте іншій групі озвучити відповідне речення («*Рисеня співає джаз*»). Спостерігайте за вимовою учнів, підказуйте правильний варіант вимови.

Навчальний посібник  ч. 1, с. 32

Лексика: кольорівий (кольорові).

Граматика: використання форм множини іменників та прикметників.

Ресурси: навчальний посібник, матеріали інтернет-підтримки (відео «Поробка з кольорової стружки від олівців»).

Завдання 7. Слухай, повторюй, майструй, практикуй.

- Візьміть декілька кольорових олівців і на великому аркуші паперу, розміщеному на дошці, намалюйте що-небудь. Одночасно з малюванням озвучуйте загадку:

*У альбóмі походжа́ють
І малю́нки залиша́ють.
Зву́ться хлопчи́ки оці
Кольоро́ві ... (олівці).*

У кінці зробіть паузу, щоб учні додали останнє слово. Повторіть загадку, роблячи необхідні паузи, щоб учні встигали повторювати.

- Покажіть учням заздалегідь створену поробку зі стружки олівців.
- Перегляньте з учнями відео «Поробка з кольорової стружки від олівців».
- Учні виготовляють поробку, а після завершення презентують її, відтворюючи загадку.

Лексика: тут, там; друг (друзі); писати (пишуть).

Граматика: використання особових форм дієслова в однині і множині, форми наказового способу.

Ресурси: навчальний посібник, робочий зошит.

Завдання 8. Слухай, повторюй.

1. Запитайте в учнів «Що це?», показуючи послідовно на малюнки коміксу:
1) гумка, олівець, зошит; 2) гумка, олівець, ручка, зошит; 3) гумка, олівець, ручка, зошит і (Хто це?) хлопчик; 4) зошит, альбом, олівець, ручка. Озвучте діалог до перших трьох малюнків, передаючи голосом емоції персонажів.

— Це мій зошит! Я тут малюю!

— А я тобі допомагаю!

— Ні, це мій зошит! Я тут пишу! А ти малюєш в альбомі. І ти допомагай там!

— Не штовхай!

— Друзі, це мій зошит і мій альбом!

Я тут пишу, а там малюю. А олівець, гумка і ручка мені допомагають.

Повторіть текст, роблячи паузи між репліками, щоб учні хором повторювали почуте.

2. Озвучте мирилку, демонструючи з кимось із учнів ритуал примирення (зчепитися мізинчиками, плескати в долоні або послати одне одному повітряні поцілунки).

8. 

— Це мій зошит!
Я тут малюю!

— А я тобі допомагаю!

— Ні, це мій зошит!
Я тут пишу!
А ти малюєш в альбомі.
І ти допомагай там!

— Не штовхай!

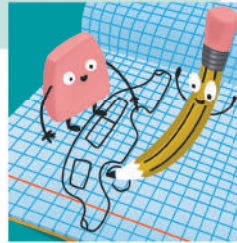

— Друзі, це мій зошит і мій альбом! Я тут пишу, а там малюю. А олівець, гумка і ручка мені допомагають.

— Ти мій друг!
— І я твій друг!
Ми образи всі забудем
І дружити знову будем!

38

— Ти мій друг!

— І я твій друг!

Ми образи всі забудем

І дружити знову будем!

Повторіть текст, роблячи паузи між реченнями, щоб учні хором повторювали почуте. Попросіть декілька пар повторити мирилку.

3. Поверніться до малюнків. Нагадайте учням діалог.
4. Організуйте роботу в групах. Учні об'єднуються в групи з чотирьох осіб, розподіляють ролі (олівець, ручка, гумка, хлопчик) і намагаються з пам'яті відтворити діалог.

9. 



- Привіт! Я жовта фарба! Хто мій друг?
- Рюкзак!
- Так! Він жовтий!
- Я червона фарба! Хто моя подруга?
- Книга!
- Так! Вона червона!
- Я зелена фарба! Хто мої друзі?
- Ножиці!
- Так! Вони зелені!
- Бувай!
- Бувай!

39

Навчальний посібник  ч. 1, с. 39

Лексика: ф́арба.

Граматика: питальне речення *Хто мій друг (мо́я по́друга, мо́ї дру́зі)?*.

Ресурси: навчальний посібник.

Завдання 9. Слухай, повторюй, майструй, грай.

Ця фінальна вправа ставить за мету узагальнити та повторити вивчене впродовж навчального тижня.

1. Заздалегідь виготовте персонажів лялькового театру (див. вкладку в ч. 1 робочого зошита) й озвучте між ними діалог:

— *Привіт! Я жовта фарба! Хто мій друг?*

- *Рюкзак!*
- *Так! Він жовтий!*
- *Я червона ф́арба! Хто мо́я по́друга?*
- *Кни́га!*
- *Так! Во́на черво́на!*
- *Я зеле́на ф́арба! Хто мо́ї дру́зі?*
- *Но́жиці!*
- *Так! Во́ні зеле́ні!*
- *Бува́й!*
- *Бува́й!*

2. Запропонуйте учням виготовити персонажів, вирізаючи їх із розгортки в зошиті, розмальовуючи та склеюючи. Заохочуйте учнів називати українською персонажів, кольори, рахувати персонажів та зазначати, веселі вони чи сумні.

3. Після виготовлення персонажів нагадайте учням діалог, роблячи паузи між репліками, щоб учні повторювали ці репліки.

4. Ініціюйте учнів об'єднатися в групи з шістьох осіб, розподілити ролі (жовта, червона, зелена фарби, рюкзак, книга, ножиці) і розіграти діалог із пам'яті.

Класна кімната

1 Малюй, називай.

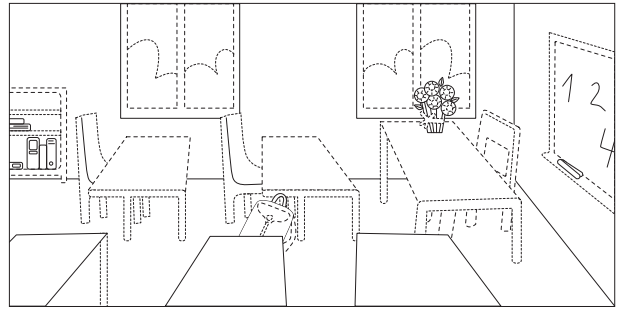

2 Називай. Розмальовуй усе, крім зайвого.

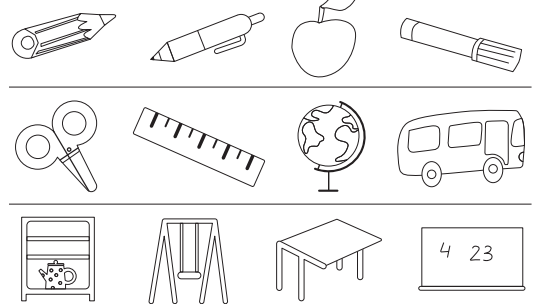

16

Робочий зошит ч. 1, с. 16

Вправа 1. Малюй, називай.

1. Запитайте в учнів «Що це?», показуючи послідовно на намальовані предмети (парта, букет, рюкзак, шафа, книга, вікно, дошка). Дочекайтеся відповіді.
2. Озвучте завдання: «Малюй».
3. Учні роблять самооцінювання, обравши відповідний смайл.

Вправа 2. Називай. Розмальовуй усе, крім зайвого.

1. Запитайте в учнів «Що це?», показуючи послідовно на намальовані предмети в першому рядку (олівець, ручка, яблуко, фломастер). Дочекайтеся відповіді. Продемонструйте зразок виконання

завдання, розмальовавши всі предмети, крім яблука, бо воно не належить до шкільного канцелярського приладдя. Можете підкріпити свій вибір показом, що в зошиті можна писати або малювати олівцем, ручкою, фломастером.

2. Учні розмальовують усі зображення, крім зайвого, у будь-які кольори за власним бажанням.
3. За аналогією попрацюйте зі словами другого рядка (ножиці, лінійка, глобус, автобус). Зайве зображення — автобус, бо його, наприклад, немає в класі. Покажіть решту предметів, ставлячи запитання: «Де ножиці? Де лінійка? Де глобус?». Можливі відповіді: «Глобус у шафі. Ножиці на парті. Лінійка у шафі». Щодо автобуса теж запитайте: «Автобус у шафі? Автобус на парті?». Учні відповідають: «Ні». Далі учні

3 Розмальовуй, називай, лічи.

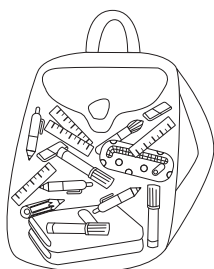
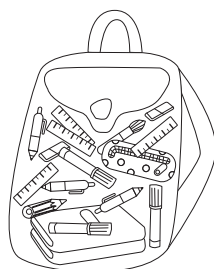
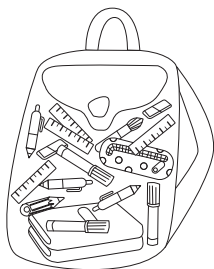

17

розмальовують усі зображення, крім зайвого, у будь-які кольори за власним бажанням.

4. За аналогією попрацюйте зі словами третього рядка (шафа, гойдалка, парта, дошка). Зайве зображення — гойдалка, бо її немає в класі. Учні розмальовують усі зображення, крім зайвого, у будь-які кольори за власним бажанням.
5. Учні роблять самооцінювання, обравши відповідний смайл.

Робочий зошит  ч. 1, с. 17

Вправа 3. Розмальовуй, називай, лічи.

1. Продемонструйте зразок виконання завдання, супроводжуючи назвами дій: «Розмальовуй» (усі лінійки в рюкзаку розфарбуйте, наприклад, у жовтий

колір), «Називай» (скажіть слово *лінійка*), «Лічи» (полічіть кількість лінійок у рюкзаку вголос — *один, два, три, чотири* — і запишіть цифру 4 у квадратику під рюкзаком).

2. Запропонуйте учням попрацювати в парі за зразком. Учні розмальовують відповідні зображення в кожному із рюкзаків, називають їх та рахують, записуючи відповідну кількість.

Рюкзак 1 — лінійка, олівець
рюкзак 2 — пензлик, ручка
рюкзак 3 — гумка, книга
рюкзак 4 — фломастер, пенал

3. Учні роблять самооцінювання, обравши відповідний смайл.

УРОК

Лексика: діти, урбк, збраз, мистецтво, стадіон, фізкультура, математика, парк, світ; рахувати (рахують), досліджувати (досліджують).

Граматика: використання форми дієслова 3-ї особи множини; використання прийменників у, на для позначення просторових відношень між предметами (М. в.).

Ресурси: навчальний посібник, робочий зошит.

Завдання 1. Слухай, повторюй.

1. Розгляньте перший малюнок і актуалізуйте відому лексику, ставлячи запитання: «Хто це?» (учень, учениця), «Що це?» (барабан, сопілка, дбшка). Якщо учні називають зображення рідною мовою, перекладіть українською та попросіть повторити.

2. Озвучте текст.

Діти у класі. Збраз урбк. Це мистецтво. Діти співують.

Потім повторіть кожне речення, роблячи паузи, щоб учні встигали хором повторювати почуте. Попросіть кількох учнів заспівати знайому пісню українською. Повторіть речення, показуючи на дітей, що співують: «Діти співують». Попросіть співати лише одну дівчинку і скажіть: «Учениця співує», попросіть співати лише одного учня і скажіть: «Учень співує». Підсумуйте: «Це мистецтво». Покажіть підручник із курсу «Мистецтво».

3. Продовжте розглядати малюнки.

Поставте запитання до другого малюнка: «Хто це?» (учень, учениця), «Що це?» (дбшка, два, чотіри, червбний фломастер, чбрний фломастер). Озвучте текст до другого малюнка.

Урок

1. 

Діти у класі. Збраз урок. Це мистецтво. Діти співують.



А це діти на стадіоні. Збраз вони мають урок. Вони бігають і стрибають. Це фізкультура.

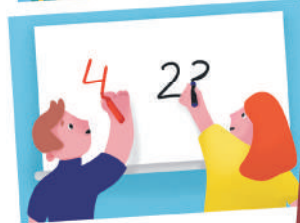

І це урок. Тут діти рахують. Це математика.



Це парк. І тут урок. Діти досліджують світ.



40

І це урбк. Тут діти рахують. Це математика.

Повторіть кожне речення, роблячи паузи, щоб учні встигали хором повторювати почуте. Попросіть кількох учнів порахувати якісь предмети. Повторіть речення, показуючи на дітей, що рахують: «Діти рахують». Укажіть на дівчинку і скажіть: «Учениця рахує», укажіть на хлопчика і скажіть: «Учень рахує». Підсумуйте: «Це математика». Покажіть підручник «Математика».

4. Озвучте текст до третього малюнка.

А це діти на стадіоні. Збраз вони мають урбк. Вони бігають і стрибають. Це фізкультура.

Повторіть кожне речення, роблячи паузи, щоб учні встигали хором повторювати почуте.

2. 

Ми малюємо літак, а ви що малюєте?



Ми малюємо...

3. 

Сьогодні мистецтво, а завтра математика.
Сьогодні ми малюємо. Жовтий лев. Синій лев.
Зелений лев. Червоний лев. А завтра ми рахуємо.
Один лев. Два леви. Три леви. Чотири леви.



41

Лексика: літак; ви; сьогодні, завтра.

Граматика: використання форми дієслова 1-ї та 2-ї особи множини.

Ресурси: навчальний посібник, робочий зошит.

Завдання 2. Слухай, повторюй, називай.

Об'єднайте дітей у малі групи, роздайте аркуші та фломастери. Пошепки назвіть кожній групі один предмет (із тих, що подані на малюнку), який мають малювати учні. Озвучте текст, який буде говорити кожна група, звертаючись до іншої. Наприклад: «*Ми малюємо літак, а ви що малюєте?*». Пропонуйте групам нові предмети для малювання та ініціюйте, щоб групи по черзі обмінювалися репліками, називаючи, що малюють учні («*Ми малюємо...*»), і запитуючи інших («*А ви що малюєте?*»). Продовжуйте роботу, поки кожна з груп не намалює всі запропоновані в завданні предмети.

5. Озвучте текст до четвертого малюнка.

Це парк. І тут урок. Діти досліджують світ.

Потім повторіть кожне речення, роблячи паузи, щоб учні встигали хором повторювати почуте. Скористайтеся наявними в класі мікроскопами або лупами. Покличте декілька учнів і запропонуйте їм роздивлятися в мікроскоп або за допомогою лупи якесь листя або щось інше. Повторіть речення, показуючи на дітей, які розглядають щось у мікроскоп: «*Діти досліджують*». Укажіть на дівчинку і скажіть: «*Учениця досліджує*», укажіть на хлопчика і скажіть: «*Учень досліджує!*». Підсумуйте: «*Діти досліджують світ*». Покажіть підручник з інтегрованого курсу «Я досліджую світ», яким користуються учні.

Завдання 3. Слухай, повторюй.

1. Використайте календар, щоб увести слова *сьогодні, завтра*. Після ознайомлення дітей зі значенням цих слів озвучте текст. Озвучування бажано супроводжувати певними діями (показувати підручники з мистецтва, математики, малювати на дошці левів, рахувати намальованих левів).

Сьогодні мистецтво, а завтра математика. Сьогодні ми малюємо.

Жовтий лев. Синій лев. Зелений лев. Червоний лев.

А завтра ми рахуємо. Один лев. Два леви. Три леви. Чотири леви.

2. Озвучте текст ще раз, роблячи паузи між реченнями, щоб діти повторювали почуте вголос.



Понеділок — співаємо.
Вівторок — стрибаємо.
Середа — рахуємо.
Четвер — майструємо.

П'ятниця — малюємо.
Субота — танцюємо.
Неділя — граємо і гуляємо.



42

Навчальний посібник  ч. 1, с. 42

Лексика: понеділок, вівторок, середá, четвѐр, п'ятниця, субóта, неділя; майструвати (майструємо), грати (граємо), гуляти (гуляємо).

Граматика: використання форми іменників у Н. в. однини; використання форми дієслова 1-ї особи множини.

Ресурси: навчальний посібник, робочий зошит, матеріали інтернет-підтримки (анімація «Дні тижня»).

Завдання 4. Слухай, повторюй, практикуй.

1. Використайте календар, який має в класі, щоб увести назви тижнів.
2. Перегляньте з учнями анімацію «Дні тижня».
3. Озвучте текст повторно, додаючи відповідні дії (пантоміма).

Понеділок — співаємо.

Вівторок — стрибаємо.

Середá — рахуємо.

Четвѐр — майструємо.

П'ятниця — малюємо.

Субóта — танцюємо.

Неділя — граємо і гуляємо.

4. Запропонуйте учням повторювати речення з додаванням пантоміми.

5. 



Лев гривастий, вір-не-вір,
Серед звірів — звірям-звір.
Олександр Білаш

43

Навчальний посібник  ч. 1, с. 43

Завдання 5. Слухай, повторюй, майструй.

1. Заздалегідь підготуйте поробку закладки. Продемонструйте готову поробку, покажіть, як можна її використовувати. Озвучте рядки вірша Олександра Білаша, ініціюйте учнів на повторення і запам'ятовування цих рядків:
*Лев гривастий, вір-не-вір,
Серед звірів — звірям-звір.*
2. Роздайте учням набори для виготовлення поробки. Розгляньте малюнкову інструкцію в навчальному посібнику. Назвіть відомі учням слова та дії: *лев, ножиці, вирізай, клей, наклеюй.*

3. Після того як учні завершили майструвати, вони представляють власні закладки, відтворюючи з пам'яті віршовані рядки.

Лексика: дятел, білка.

Граматика: використання іменників у формі М. в. однини; звуконаслідувальні слова.

Ресурси: навчальний посібник.

Завдання 6. Слухай, повторюй.

1. Озвучте текст до першого малюнка. Учні слухають і повторюють уголос почуті фрази.

Це урок. Зараз діти не у класі. Вони біля школи.

Покажіть учням підручник «Я досліджую світ», скажіть: «Зараз урок “Я досліджую світ”», щоб створити смисловий контекст для сприймання малюнків.

2. Продовжте озвучувати текст. Озвучте текст до другого малюнка. Коли будете промовляти звуконаслідування, відтворіть звуки ударів дятла по стовбуру. Учні слухають і повторюють уголос почуті фрази.

Тут дерево. На дереві дятел: «Стук-стук-стук!».

Дівчинка запитує:

— Хто це?

Учитель відповідає:

— Це дятел.

3. Продовжте озвучувати текст. Озвучте текст до третього та четвертого малюнків.



Це урок. Зараз діти не у класі. Вони біля школи.



Тут дерево. На дереві дятел: «Стук-стук-стук!». Дівчинка запитує: — Хто це? Учитель відповідає: — Це дятел.

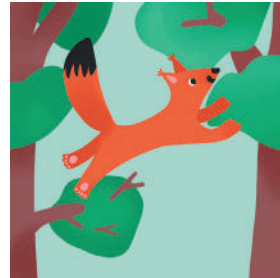

— А це хто стрибає?
— Це білка.



Діти малюють. У альбомі дятел і білка.

44

Учні слухають і повторюють уголос почуті фрази.

А це хто стрибає?

Це білка.

Діти малюють. У альбомі дятел і білка.

4. Поставте учням запитання до прослуханого тексту:

Де діти? (Діти біля школи.)

Хто на дереві? (На дереві дятел.)

Хто стрибає? (Білка стрибає.)

Що роблять діти? (Діти малюють.)

Що в альбомі? (В альбомі дятел і білка.)

7. 



- Привіт! Сьогодні понеділок?
- Так! Сьогодні понеділок. Зараз мій урок — мистецтво!
- Дякую! Бувай! До завтра!
- Привіт! Сьогодні вівторок?
- Так! Сьогодні вівторок. Зараз мій урок — математика!
- Дякую! Бувай! До завтра!
- Привіт! Сьогодні середа?
- Так! Сьогодні середа. Зараз мій урок — фізкультура!
- Дякую! Бувай! До завтра!
- Привіт! Сьогодні четвер?
- Так! Сьогодні четвер. Зараз мій урок — «Я досліджую світ»!
- Дякую! Бувай! До завтра!

45

Навчальний посібник  ч. 1, с. 45

Завдання 7. Слухай, повторюй, майструй, грай.

Ця фінальна вправа ставить за мету узагальнити та повторити вивчене впродовж навчального тижня.

1. Заздалегідь виготовте персонажів лялькового театру (див. вкладку в ч. 1 робочого зошита). Розіграйте діалоги між персонажами:

(цифра — барабан).

- *Привіт! Сьогодні понеділок?*
- *Так! Сьогодні понеділок. Зараз мій урок — «Мистецтво»!*
- *Дякую! Бувай! До завтра!*

(м'яч — цифра)

- *Привіт! Сьогодні вівторок?*

- *Так! Сьогодні вівторок. Зараз мій урок — «Математика»!*
- *Дякую! Бувай! До завтра!*

(лупа — м'яч)

- *Привіт! Сьогодні середа?*
- *Так! Сьогодні середа. Зараз мій урок — «Фізкультура»!*
- *Дякую! Бувай! До завтра!*

(барабан — лупа)

- *Привіт! Сьогодні четвер?*
- *Так! Сьогодні четвер. Зараз мій урок — «Я досліджую світ»!*
- *Дякую! Бувай! До завтра!*

2. Повторіть репліки, роблячи паузи, щоб учні встигали повторювати почуте.
3. Запросіть декількох учнів пограти разом із вами.
4. Далі запропонуйте учням створити персонажів самостійно, вирізаючи їх із розгортки, розмальовуючи та склеюючи.
5. Заохочуйте учнів називати українською мовою персонажів, кольори, рахувати персонажів і зазначати, веселі вони чи сумні.
6. Після завершення роботи зі створення персонажів нагадайте учням діалог. Запропонуйте далі працювати в групах і розігрувати діалог. Спостерігайте і в разі потреби допомагайте та заохочуйте говорити. Якщо учні використовують слова рідної мови, допомагайте перекладати українською та просіть повторити.

Урок

1 Продовжуй, називай.

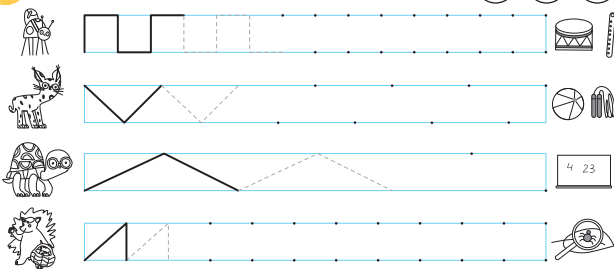

2 Малюй, називай.

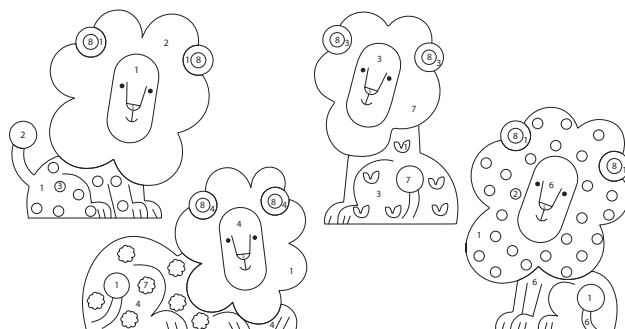

18

Робочий зошит ч. 1, с. 18

Вправа 1. Продовжуй, називай.

1. Розгляньте малюнки в першому рядку й актуалізуйте відому лексику, ставлячи запитання: «Хто це?» (Бєдрик), «Що це?» (барабан, сопїлка). Озвучте завдання: «Продбвжуй», демонструючи на дошці зразок виконання завдання.
2. Аналогічно обговоріть малюнки у наступних рядках: Рисеня, м'яч, скакалка; Черепаха, дошка, число; Їжак, лупа, листок, павук.
3. Учні роблять самооцінювання, обравши відповідний смайл.

Вправа 2. Малюй, називай.

1. Запропонуйте зразок виконання завдання на прикладі одного з левів. Розгляньте лева і назвіть цифри, розташовані на різних частинах малюнка. Назвіть кольори, які відповідають певним цифрам. Розфарбуйте лева, використовуючи відповідні кольорові олівці.
2. Запропонуйте комусь із учнів назвати цифри, які є на наступному малюнку лева, і назвати відповідні кольори. Ініціюйте учнів розмалювати лева.
3. За аналогією учні працюють з рештою малюнків.
4. Учні роблять самооцінювання, обравши відповідний смайл.

3 Називай, з'єднуй, малюй.

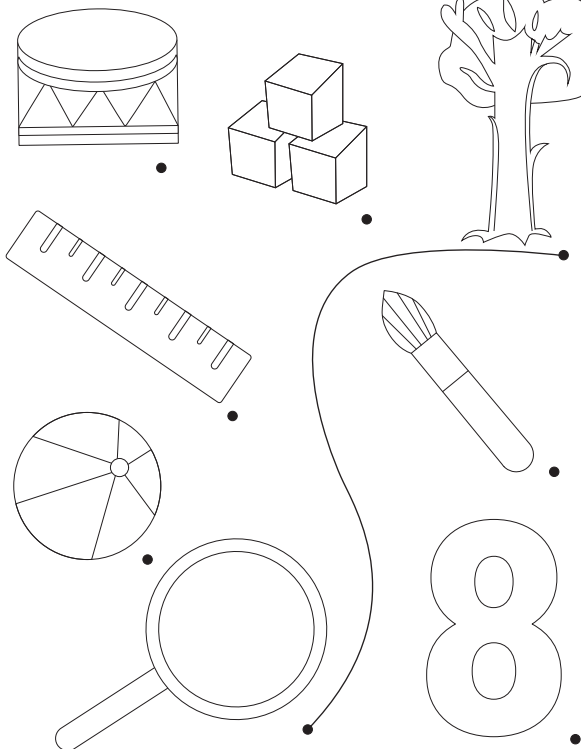

19

Робочий зошит ч. 1, с. 19

Вправа 3. Називай, з'єднуй, малюй.

1. Заздалегідь покладіть у себе на стіл підручники з різних навчальних предметів («Мистецтво», «Математика», «Я досліджую світ»). Розгляньте малюнки на с. 19 та ініціюйте учнів назвати намальовані предмети, ставлячи запитання «Що це?» (*барабан, кубики, дерево, лінійка, пензлик, м'яч, лупа, вісім*). Озвучте пару з'єднаних предметів («дерево — лупа») і запитайте, показуючи на підручники: «Математика? Мистецтво? Я досліджую світ? Фізкультура?». Дочекайтеся відповіді.

2. Ініціюйте учнів добирати пари предметів і з'єднувати їх. Для цього назвіть урок, на якому ці предмети можуть знадобитися. Наприклад, ви говорите «Мистецтво», а учні мають дібрати пару «барабан — пензлик». Ви говорите «Математика», а учні добирають пару «лінійка — вісім». Ви говорите «Фізкультура», а учні добирають пару «м'яч — кубики».

ПЕРЕРВА

Лексика: коридор, хол, охоронник, їдальня, кухар, медпункт, медсестра, спортзал, тренер; відпочивати (відпочивають), чекати (чекають), обідати (обідають), запитувати (запитують), танцювати (танцюють).

Грамматика: використання дієслів у формі 3-ї особи множини.

Ресурси: навчальний посібник, робочий зошит.

Завдання 1. Слухай, повторюй.

- Запропонуйте учням екскурсію по школі і назвіть відповідні приміщення (коридор, хол, їдальня, медпункт, спортзал), а також працівників, яких там можна буде зустріти (охоронник, кухар, медсестра, тренер).
- Озвучте текст, шукаючи з учнями відповідні приміщення на малюнку і тих, хто там перебуває. Учні слухають і повторюють почуте.

Це коридор. Тут учителька і діти. Діти відпочивають.

А це хол. Тут охоронник і діти. Діти чекають.

Це їдальня. Тут кухар і діти. Діти обідають.

А це медпункт. Тут медсестра і діти. Діти запитують.

Це спортзал. Тут тренер і діти. Діти танцюють.

- Поставте учням запитання, показуючи на те чи інше приміщення (коридор, хол, їдальня, медпункт, спортзал) на малюнку. Наприклад:
Що це? (Це коридор.)
Хто тут? (Тут учителька і діти.)
Що роблять діти? (Діти відпочивають.)

Перерва

1. 



Це коридор. Тут учителька і діти. Діти відпочивають.
 А це хол. Тут охоронник і діти. Діти чекають.
 Це їдальня. Тут кухар і діти. Діти обідають.
 А це медпункт. Тут медсестра і діти. Діти запитують.
 Це спортзал. Тут тренер і діти. Діти танцюють.

46

Лексика: бібліотека, журнал, крісло, полиця; два (дві).

Грамматика: використання іменників у формі Н. в. однини та множини; використання іменників у формі М. в. та Р. в. однини з прийменниками у, біля на позначення місця; використання форм роду числівника два (дві).

Ресурси: навчальний посібник, робочий зошит.

Завдання 2. Слухай, повторюй.

- Запропонуйте учням екскурсію до бібліотеки і назвіть приміщення, а також



Це бібліотека. Тут шафа. У шафі книги.
І там шафа. У шафі журнали.
Біля шафи учень. Він бере книги. А це крісло.
У кріслі учениця. Вона читає журнал.



Це журнал. І це журнал.
Це два журнали.



Це полиця. І це полиця.
Це дві полиці.



47

людину, яка там працює (бібліотека, бібліотекарка), покажіть та назвіть журнал, полицю, крісло.

2. Розгляньте малюнок у підручнику і озвучте текст.

*Це бібліотека. Тут шафа. У шафі книги.
І там шафа. У шафі журнали. Біля шафи учень. Він бере книги. А це крісло.
У кріслі учениця. Вона читає журнал.*

3. Діти повторюють почуте вголос.

Завдання 3. Слухай, повторюй, називай.

1. Заздалегідь приготуйте два журнали, дві полиці. Озвучте текст, демонструючи учням журнали і полиці. Учні слухають і повторюють почуте.

Це журнал. І це журнал. Це два журнали.

Це полиця. І це полиця. Це дві полиці.

2. Розгляньте малюнок, на якому зображено пенал, кубик, глобус, блокнот, пензлик і актуалізуйте відому лексику, ставлячи запитання «Що це?». Якщо хтось із учнів називає зображення рідною мовою, попросіть інших учнів назвати предмет українською і запропонуйте повторити.

3. Ініціюйте роботу в парах і продемонструйте зразок. Наприклад, обговоріть з одним із учнів будь-які предмети з намальованих. Ви говорите: «Це пенал. І це пенал. Це два пенали». За аналогією учень або учениця розказує про інший предмет: «Це пензлик. І це пензлик. Це два пензлики». Попросіть дітей продовжити обговорювати малюнки.

Це кубик і це кубик. Це два кубики.

Це альбом і це альбом. Це два альбоми.

Це глобус і це глобус. Це два глобуси.

4. Розгляньте малюнок, на якому зображено лінійку, гумку, ручку, книгу, лавку. Учні продовжують у парах обговорювати малюнки, використовуючи запропоновану модель.

Це лінійка і це лінійка. Це дві лінійки.

Це гумка і це гумка. Це дві гумки.

Це лавка і це лавка. Це дві лавки.

Це книга і це книга. Це дві книги.

Це ручка і це ручка. Це дві ручки.

Лексика: бібліотéкар, бібліотéкарка, читáч, читáчка; брáти (берé), давáти (даé).

Граматика: використання дієслів у формі 2-ї та 3-ї особи однини; використання іменників на позначення представників однієї професії різної статі.

Ресурси: навчальний посібник, робочий зошит.

Завдання 4. Слухай. Повторюй.

1. Розгляньте комікс і актуалізуйте слова, які учні вивчили на попередніх тижнях, запитуючи їх: «Хто це?» (Їжак, Миша, Бедрик, Черепаха) або «Що це?» (книга, журнал, стіл, шафа).
2. Озвучте текст, намагаючись інтонаціями та жестами, мімікою передати кумедність ситуації.

Бéдрик — бібліотéкар. А Черепáха — бібліотéкарка.

Черепáха дає кнiги. А Їжáк бере кнiги.

Їжак запiтує:

— Що ти робиш? Тут бібліотека!

Це кнiги!

А Мiша вiдповiдає:

— Так! Вони смачні!

Їжáк — читáч.

А Мiша читáчка?

3. Приверніть увагу дітей до пар слів *бібліотéкар — бібліотéкарка, читáч — читáчка*. Назвіть імена учнів різної статі для ілюстрування відмінностей у значенні слів *читáч — читáчка*.
4. Прочитайте текст ще раз, роблячи паузи, щоб учні встигали повторювати почуте. Пропонуйте учням повторювати не окремі речення, а смислові фрагменти (наприклад: «Бéдрик — бібліотéкар. А Черепáха — бібліотéкарка»).

4. 

Бедрик — бібліотéкар.
А Черепаха — бібліотéкарка.

Черепаха дає книги.
А Їжак бере книги.



Їжак запитує:
— Що ти робиш? Тут бібліотека! Це книги!
А Миша відповідає:
— Так! Вони смачні!

Їжак — читач.
А Миша читачка?

48

Граматика: використання особових форм дієслів в однині і множині.

Ресурси: навчальний посібник, робочий зошит.

Завдання 5. Слухай, повторюй, називай.

1. Розіграйте з учнями ситуацію, задану малюнком. Покличте учня або ученицю попрацювати разом із вами в парі.
(Почніть стрибати і рахувати.)
Я стрибаю 1, 2, 3, 4, 5, 6, 7, 8, 9, 10.
А ти стрибаєш?
(Ініціюйте дитину стрибати і рахувати.)
Так. 1, 2, 3, 4, 5, 6, 7, 8, 9, 10.



— Я стрибаю 1, 2, 3, 4, 5, 6, 7, 8, 9, 10.
— А ти стрибаєш?
— Так. 1, 2, 3, 4, 5, 6, 7, 8, 9, 10.
— А він стрибає?
— Ні.

— Ми стрибаємо 1, 2, 3, 4, 5, 6, 7, 8, 9, 10.
— А ви стрибаєте?
— Так. 1, 2, 3, 4, 5, 6, 7, 8, 9, 10.
— А вони стрибають?
— Ні.



49

(Укажіть на когось із дітей.)

А він стрибає?

Ні.

(Попросіть учнів одного ряду (або групи) стрибати разом із вами і говорити хором.) *Ми стрибаємо 1, 2, 3, 4, 5, 6, 7, 8, 9, 10. А ви стрибаєте?*

(Ініціюйте учнів іншого ряду (або групи) стрибати і рахувати хором.) *Так. 1, 2, 3, 4, 5, 6, 7, 8, 9, 10.*

(Укажіть на групу дітей, які не стрибають.)

А вони стрибають?

Ні.

2. Далі можна повторити роботу зі словом *стрибати* декілька разів, але так, щоб ведучим кожного разу була інша

дитина. За потреби надавайте ведучому допомогу.

3. За аналогією попрацюйте з іншими дієсловами, заданими на малюнках (*плівати, танцювати, пліскати, рахувати*).

(Почніть жестами імітувати плавання.) *Я пліваю. А ти пліваєш?*

(Ініціюйте дитину теж жестами імітувати плавання.) *Так.*

(Укажіть на когось із дітей.) *А він пліває?*

Ні.

(Попросіть учнів одного ряду (або групи) «плавати» разом із вами і говорити хором.) *Ми пліваємо. А ви пліваєте?*

(Ініціюйте учнів іншого ряду (або групи) «плавати».) *Так.*

(Укажіть на групу дітей, які не «плавають».) *А вони плівають?*

Далі можете повторити роботу зі словом *плівати* (а також усіма іншими словами) декілька разів, але кожного разу міняючи ведучого, щоб усі учні в класі виконали таку роль. Завдання з наведеними словами (*стрибати, плівати, танцювати, пліскати, рахувати*) може виконуватися на різних заняттях доти, доки всі учні спробують себе у ролі ведучого, тобто продієвідмінюють хоча б одне із запропонованих дієслів. Також можна мати за мету й те, щоб кожен учень протягом певного часу попрацював з дієвідмінюванням усіх запропонованих слів, але саме в такій ігровій формі.

Лексика: гомоніти (гомоня́ть), спáти (сплять).

Граматика: використання дієслова у формі 3-ї особи множини.

Ресурси: навчальний посібник.

Завдання 6. Слухай, повторюй, майструй.

1. Заздалегідь підготуйте декілька стосів книжок («веселі», «сумні», «великі», «малі») й озвучте віршовані рядки. За допомогою жестів, звуконаслідувань намагайтеся розтлумачити учням значення слів *гомоніти*, *спáти*.

*Тут веселі і сумні,
Там великі і малі.
Кни́ги в клáсі нас чека́ють
І завжди допомага́ють.
З на́ми дру́жньо гомоня́ть,
По́тім в ша́фі ти́хо сплять.*

2. Озвучте вірш декілька разів, роблячи відповідні паузи, щоб учні встигали повторювати. Підтримуйте тих учнів, які раніше за інших запам'ятали рядки і можуть повторити з пам'яті.
3. Заздалегідь виготовте поробку книги з паперу, продемонструйте учням і озвучте вже знайомі їм рядки.



Тут веселі і сумні,
Там великі і малі.
Книги в класі нас чекають
І завжди допомагають.
З нами дружньо гомоняють,
Потім в шафі тихо сплять.

50

4. Роздайте учням набори для виготовлення поробки та виготовте поробку за інструкцією в посібнику.
5. Після того як учні завершили майструвати, вони представляють власні книжки-поробки, якщо змога — відтворюючи поетичні рядки.

Завдання 7. Слухай, повторюй, майструй, грай.

Ця фінальна вправа ставить за мету узагальнити та повторити вивчене впродовж навчального тижня.

7. 

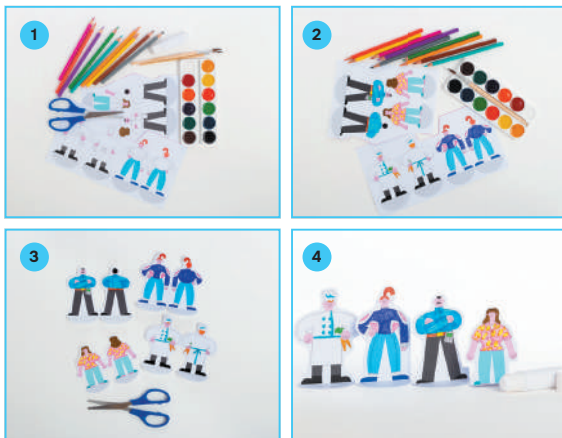

— Добрий день!
Де охоронник?
— Добрий день!
Я охоронник. Я у холі.
— Зараз перерва?
— Так, зараз перерва.
Діти відпочивають.
— Де медсестра?
— Я медсестра.
Я у медпункті.
— Зараз перерва?

— Так, зараз перерва.
Діти чекають.
— Де тренер?
— Я тренер! Я у спортзалі.
— Зараз перерва?
— Так, зараз перерва.
Діти танцюють.
— Де кухар?
— Я кухар. Я у їдальні.
— Зараз перерва?
— Так, зараз перерва.
Діти обідають.

51

Заздалегідь виготовте персонажів лялькового театру (див. вкладку в ч. 1 робочого зошита). Розіграйте діалоги між персонажами:

— *Добрий день! Де охоронник?*
— *Добрий день! Я охоронник. Я у холі.*
— *Зараз перерва?*
— *Так, зараз перерва. Діти відпочивають.*
— *Де медсестра?*
— *Я медсестра. Я у медпункті.*
— *Зараз перерва?*
— *Так, зараз перерва. Діти чекають.*
— *Де тренер?*
— *Я тренер! Я у спортзалі.*
— *Зараз перерва?*
— *Так, зараз перерва. Діти танцюють.*
— *Де кухар?*
— *Я кухар. Я у їдальні.*
— *Зараз перерва?*
— *Так, зараз перерва. Діти обідають.*

1. Повторіть репліки, роблячи паузи, щоб учні встигали повторювати почуте.
2. Запросіть декількох учнів пограти разом із вами.
3. Запропонуйте учням створити персонажів самостійно, вирізаючи їх із розгортки, розмальовуючи та склеюючи.
4. Заохочуйте учнів називати українською мовою персонажів, кольори, рахувати персонажів і зазначати, веселі вони чи сумні.
5. Після завершення роботи зі створення персонажів нагадайте учням діалог. Запропонуйте далі працювати в групах і розігрувати діалог. Спостерігайте і в разі потреби допомагайте та заохочуйте говорити. Якщо учні використовують слова рідної мови, допомагайте перекладати українською та просіть повторити.

Вправа 1. Малюй, називай, лічи.

1. Продемонструйте зразок виконання завдання: намалюйте ручку три рази. Назвіть предмет, який ви намалювали: *ручка* — та порахуйте кількість (*одін, два, три*). Озвучте завдання: «*Малюй, називай, лічи*».
2. Запропонуйте учням працювати в парах з іншими предметами, заданими на малюнках (олівець, глобус, кубик, пенал). Учні малюють таку кількість предметів, яка вказана біля зображення. Потім у парах називають одне одному намальований предмет і рахують кількість предметів.
3. Учні роблять самооцінювання, обравши відповідний смайл.

Вправа 2. Називай, з'єднуй, малюй.

1. Ініціюйте учнів назвати зображених людей, ставлячи запитання: «*Хто це?*» (*медсестра, кучар, тренер, охоронник*),

Перерва

1 Малюй, називай, лічи.

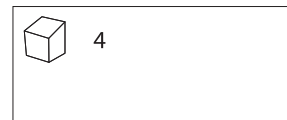
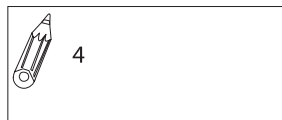

2 Називай, з'єднуй, малюй.

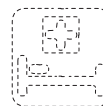
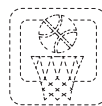

а також розшифрувати піктограми приміщень, ставлячи запитання: «*Що це?*» (*спортзал, медпункт, хол, їдальня*).

2. Запитайте в учнів: «*Де кучар?*». Дочекайтеся відповіді: «*У їдальні*» (або «*Кучар у їдальні*»). Покажіть учням, що треба з'єднати піктограму приміщення із зображенням людини. Запитайте: «*Де медсестра?*» («*У медпункті*»), «*Де охоронник?*» («*У холі*»), «*Де тренер?*» («*У спортзалі*»). Учні з'єднують піктограму приміщення із зображенням людини.
3. Запропонуйте учням навести пунктирні лінії та розфарбувати малюнки.
4. Учні роблять самооцінювання, обравши відповідний смайл.

3 Продовжуй, називай.

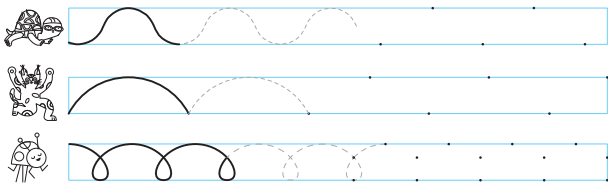

4 З'єднай, називай, розмальовуй.

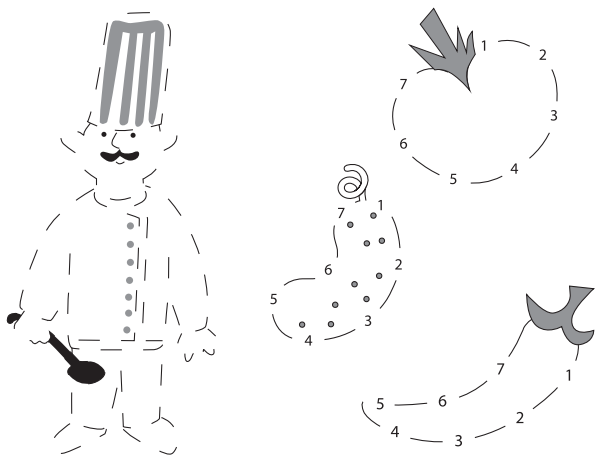

21

Вправа 4. З'єднай, називай, розмальовуй.

1. Ініціюйте учнів назвати професію зображеної людини і предмети, ставлячи запитання: «Хто це?» (кухар) і «Що це?» (помідор, перець, огірок).
2. Учні обводять зображення за зразком або послідовно з'єднують за цифрами, утворюючи контур зображення. Потім розмальовують обведені зображення. Можна обговорити малюнки, ставлячи запитання: «Який кухар?» (високий, веселий), «Який помідор?» (великий, червоний, солодкий), «Який огірок?» (малий, зелений, солодкий), «Який перець?» (великий, жовтий, гиркий).
3. Учні роблять самооцінювання, обравши відповідний смайл.

Робочий зошит ч. 1, с. 21

Вправа 3. Продовжуй, називай.

1. Озвучте завдання, демонструючи зразок виконання: почніть продовжувати лінію і скажіть «Продовжуй», потім покажіть на черепахи, і скажіть «Називай». Бажано дочекатися від учнів реакції, коли хтось із них скаже: «Черепаша», або «Аха», або «Черепаша Аха».
2. Учні наводять пунктирні лінії за зразком, називають персонажів.
3. Учні роблять самооцінювання, обравши відповідний смайл.

5 Називай, розмальовуй.



22

Робочий зошит ч. 1, с. 22

Вправа 5. Називай, розмальовуй.

1. Об'єднайте учнів у випадкові пари (за жеребом), щоб позмагатися, хто назве більше слів. Надайте зразок такої гри в парі з кимось із учнів. Називайте по черзі слова, показуючи на відповідний малюнок.
2. Ініціюйте учнів розфарбувати малюнки за бажанням.
3. Учні роблять самооцінювання, обравши відповідний смайл.



Робочий зошит  ч. 1, с. 23

Вправа 6. Малюй.

1. Намалюйте на дошці умовну дорогу до школи (будинок, гойдалку, дерево, автобус тощо) і скажіть: *«Доро́га до шко́ли»*.
2. Ініціюйте учнів намалювати власну дорогу до школи.
3. Учні роблять самооцінювання, обравши відповідний смайл.

ЛИСТОПАД. ТЕМА 3. МОЯ РОДИНА

Тижні 9–12

Назва тижня	Комунікативні ситуації	Розуміння мови	
		лексика	фонетика та граматики
Тижень 9. Члени сім'ї	Запитання про розташування та дії предметів і осіб. Опис предметів, осіб, інтер'єрів. Розповідь про дію. Виконання інструкції. Привітання. Подяка	Ярина, Андрій, Іван, Софія, мама, тато, син, донька, дідусь, бабуся, онука, онук, брат — братик, сестра — сестричка, сім'я — сімейка, тренерка, ранок, день, вечір, ніч, сніданок, обід, вечеря, сонце, хмара, зірка, місяць, вода, пиріг; снідати (у формі <i>снідають</i>), обідати (обідають), вечеряти (вечеряють), спати (сплять), будувати (будують), їхати (їдемо)	Слова зі звуками [б] — [б'], [в] — [в'], [м] — [м'], [ф] — [ф']. Наголос. Інтонація (питальна, розповідна). Іменники чоловічого та жіночого роду у формі Зн. в. однини на позначення істот і неістот. Іменник у формі М. в. однини. Займенники <i>хто, що</i> на позначення істот і неістот. Дієслово у формі 3-ї особи множини теперішнього часу. Конструкції <i>Я маю/я не маю</i> . Прийменники на позначення місця
Тижень 10. Домашні справи	З'ясування інформації про невідоме. Називання осіб та їхніх імен. Самопрезентація. Розповідь про дію.	Орест, Христина, Ганна, Данило, Богдан, Марта, Івасик, Захар, Зоряна, немовля, папуга, собака, гусак, півень, кінь, кролик, хом'як, голуб, буряк, капуста, картопля, морква, молоко, масло, рушник, вітальня, кухня, ванна, спальня, пил, іграшка (іграшки), борщ, дзеркало, лисиця, заєць, номер, одиниця; його, її; брати (бере, беруть), радіти (радіє), прибирати (прибирають), готувати (готує), міняти (мінє), вішати (вішає), прасувати (прасує), пити (п'є)	Слова зі звуками [р] — [р']. Наголос. Інтонація (питальна, розповідна). Іменник у формі Н. та Зн. в. однини. Присвійні займенники. Дієслово у формі 3-ї особи однини та множини теперішнього часу. Питальні речення <i>Де він / вона?, Що у ... / на ... ?</i>

Таблиця 2.3

Види навчальної діяльності	Розуміння літератури й культури	Використання мови, що підтримує весь процес навчання
<p>Слухання й реагування на почуте, зокрема в інтерактивній грі, під час перегляду фото, ілюстрацій, скрайбінгу, коміксу. Відтворення почутого (монолог, діалог, вірш, пісня). Відповідь на запитання. Називання предметів, ознак і дій. Виконання дій за інструкцією (майстрування поробки, співання). Графічні вправи. Самооцінювання</p>	<p>Етикетні форми привітання, прохання та подяки. Спілкування в родині. Варвара Гринько «Сім'я». Пісня «Їдемо, їдемо з міста» (Роман Наконечний, Олександр Шевченко)</p>	<p>Члени родини. Професії. Час доби. Інтер'єр, предмети інтер'єру. Здоровий спосіб життя. Ігрова діяльність. Самооцінювання</p>
<p>Слухання та реагування на почуте, зокрема в рольовій грі, під час огляду предметів і перегляду фото, ілюстрацій, скрайбінгу. Відтворення почутого (монолог, діалог, вірш, лялькова вистава). Відповідь на запитання. Називання предметів та ознак. Виконання дій за інструкцією (майстрування поробки). Графічні вправи. Самооцінювання</p>	<p>Традиційні страви (борщ). Іван Левченко «З лісу вибігла Лисиця...». Ольга Сміян «Борщик щоб приготувати...»</p>	<p>Елементи приміщення, орієнтування в житловому приміщенні. Покупки. Розташування предметів у просторі. Ігрова діяльність. Самооцінювання</p>

Назва тижня	Комунікативні ситуації	Розуміння мови	
		лексика	фонетика та граматики
Тижень 11. Сімейні розваги	З'ясування інформації про невідоме. Розповідь про предмет і дію. Привітання. Прощання. Подяка. Урок. Виконання інструкції	Гітара, флейта, бандура, рояль, сцена, холодильник, хліб, майстерня, круг, горщик, свистунець, батьки; наш (наша, наше, наші); крутити (крутить), ліпити (ліпить), радіти (радіють)	Слова зі звуками [ш], [ч], [ш]+[ч]. Наголос. Інтонація (оклична, неоклична). Займенники <i>він, вона</i> на позначення осіб різної статі. Присвійні займенники у формі однини та множини. Дієслово у формі 3-ї особи множини теперішнього часу. Конструкції <i>грати у ...</i> , <i>грати на ...</i>
Тижень 12. Події в родині	З'ясування інформації про невідоме. Опис предметів, осіб, інтер'єрів. Розповідь про подію. Привітання. Запрошення в гості. Телефонна розмова	Вареник; рожевий (рожева), фіолетовий (фіолетова); іти (іде)	Слова зі сполуками звуків [в]+[й], [м]+[й], [п]+[й]. Наголос. Інтонація (оклична, неоклична). Особові займенники у формі Д. в. однини. Дієслово у формі 3-ї особи однини та множини теперішнього часу. Прийменники <i>до</i> , з на позначення напрямку руху. Питальні речення <i>Скільки маєш ...?</i> , <i>Скільки тобі років?</i>

Види навчальної діяльності	Розуміння літератури й культури	Використання мови, що підтримує весь процес навчання
<p>Слухання та реагування на почуте, зокрема в рольовій грі, руханці, під час перегляду ілюстрацій. Відтворення почутого (монолог, діалог, вірш, лялькова вистава). Відповідь на запитання. Називання предметів, ознак і дій. Виконання дій за інструкцією (майстрування поробки). Графічні вправи. Самооцінювання</p>	<p>Традиційні ремесла (гончарство). Традиційні музичні інструменти (бандура, сопілка). Ольга Сміян «Справжня казка — круг чарівний...»</p>	<p>Лічба. Музичні інструменти. Ремесла. Види спорту. Здоровий спосіб життя. Ігрова діяльність. Самооцінювання</p>
<p>Слухання та реагування на почуте, зокрема в рольовій грі, під час перегляду піктограм, ілюстрацій, коміксу, анімації. Відтворення почутого (монолог, діалог, лялькова вистава). Відповідь на запитання. Називання предметів, ознак і дій. Виконання дій за інструкцією (майстрування поробки). Графічні вправи. Самооцінювання</p>	<p>Етикет телефонної розмови. Традиційні страви (вареники). Спілкування в родині</p>	<p>Лічба, поняття про вік. Допомога, взаємодопомога. Дні тижня. Комікс. Ігрова діяльність. Самооцінювання</p>

Тема 3. МОЯ РОДИНА

ЧЛЕНИ СІМ'Ї

Лексика: ма́ма, та́то, син, до́нька, діду́сь і бабу́ся; будува́ти (буду́ють).

Граматика: використання прийменників на позначення місця; використання особових форм дієслів; конструкція *я маю / я не маю*; використання займенників *хто* і *що* в запитаннях про істот / неістот.

Ресурси: навчальний посібник, робочий зошит, матеріали інтернет-підтримки (скрайбінг «Сім'я»).

Завдання 1. Слухай, повторюй, практикуй.

1. Розгляньте малюнок. Актуалізуйте вже відомі учням слова, ставлячи запитання «Хто це?» (чоловік, жінка, хлопчик, дівчинка) і «Що це?» (стіл, диван, крісло, ваза, букет, кубики). Якщо хтось із учнів називає зображення рідною мовою, ініціюйте інших дітей називати українською та просить повторити.
2. Запропонуйте учням подивитися презентацію «Сім'я» і скрайбінг «Сім'я».
3. Поверніться до малюнка. Озвучте текст із навчального посібника, роблячи паузи, щоб учні повторювали почуте.
4. Поставте учням запитання:
Де сім'я? (Сім'я у кімнаті.) Хто у кімнаті? (У кімнаті ма́ма, та́то, син і до́нька.) Де ма́ма? (Ма́ма на дива́ні.) Де та́то? (Та́то в крісла́.) Що ро́блять ма́ма і та́то? (Вони́ чита́ють.) Де ва́за? (Ва́за на стола́.) Де буке́т? (Буке́т у ва́зі.) Що ро́блять син і до́нька? (Вони́ буду́ють за́мок.) Де карти́на? (Карті́на на стіні́.) Хто на карти́ні? (На карти́ні діду́сь і бабу́ся.)

Тема 3. Моя родина

Члени сім'ї

1.   



Сьогодні субота. У кімнаті сім'я. Це мама і тато. Мама на дивані. А тато в кріслі. Вони читають. На столі ваза. У вазі букет. А це син і донька. Вони будують замок. На стіні картина. Там дідусь і бабуся.

2.  

- Це твій тато?
- Так, це мій тато.
- А це хто?
- Це мій брат і моя сестра. А ти маєш брата?
- Ні, я не маю брата. Я маю сестру.



52

Завдання 2. Слухай, повторюй.

1. Обговоріть малюнок, запитавши учнів: «Хто це?». Дочекайтеся відповіді, у разі потреби допоможіть учням з доречним називанням людей на малюнку (брат, сестра, тато, дві подруги).
2. Озвучте діалог із навчального посібника.
 Повторіть діалог, роблячи паузи між репліками, щоб учні встигали повторювати почуте.
3. Зверніться до учня або учениці із запитанням: «А ти маєш брата?». Дочекайтеся відповіді («Так, я маю брата», «Ні, я не маю брата», «Ні, я не маю брата, я маю сестру»).
4. Ініціюйте, щоб учні вільно порушилися по класу, запитуючи одне в одного: «А ти маєш брата?».



Хто це?
Це кішка.
Я маю кішку.



Що це?
Це ваза.
Я маю вазу.

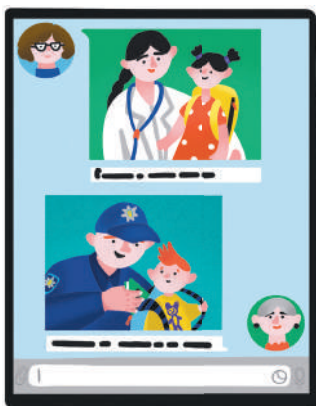

— Це моя донька Леся і моя онука Марія. Леся медсестра, а Марія учениця.

— А це мій син Остап і мій онук Богдан. Остап поліцейський, а Богдан учень.

53

Навчальний посібник ч. 1, с. 53

Лексика: онука, онук.

Граматика: конструкція *Я маю...* з іменниками жіночого роду (істоти та неістоти).

Ресурси: навчальний посібник, робочий зошит.

Завдання 3. Слухай, повторюй, називай.

1. Об'єднайте дітей у групи та продемонструйте зразок виконання завдання щодо першої групи малюнків.

2. Озвучте текст, показуючи на малюнок кішки.

*Хто це?
Це кішка.
Я маю кішку.*

3. Ініціюйте учнів обговорити за наданим зразком усіх намальованих тварин (*сова, білка, жаба, миша*).

4. Продемонструйте зразок виконання завдання щодо другої групи малюнків.

*Що це?
Це ваза.
Я маю вазу.*

5. Ініціюйте учнів обговорити за наданим зразком усі намальовані предмети (*картина, поліція, гоїдалка, лялька*).

У разі труднощів із називанням предметів допомагайте учням.

Завдання 4. Слухай, повторюй.

1. Заздалегідь попросіть учнів принести декілька фотографій когось із їхніх рідних (мама, тата, бабуся, дідусь, брата, сестри). Також принесіть до класу декілька фотографій когось із своїх рідних (мама, тата, бабуся, дідусь, брата, сестри, доньки, сина, онука, онуки). Розкажіть про свої фотографії, використовуючи опановану учнями лексику на зразок того, що запропоновано в тексті завдання.

2. Щоб створити для учнів зрозумілий контекст цього завдання, бажано використати планшет або телефон, щоб показати учням, як ви в чаті надсилаєте певну фотографію комусь із своїх рідних.

3. Розгляньте з учнями малюнок і обговоріть його, запитавши «*Хто це?*» (*жінка, дівчинка або мама, донька; чоловік, хлопчик або тато і син*). Озвучте текст до малюнка.

— *Це моя донька Леся і моя онука Марія. Леся медсестра, а Марія учениця.*

— *А це мій син Остап і мій онук Богдан. Остап поліцейський, а Богдан учень.*

Повторіть текст, роблячи паузи, щоб учні повторювали почуте.

4. Ініціюйте учнів розказати про фотографії своїх рідних, які вони принесли.

Лексика: їхати (їдемо).

Граматика: конструкція *Я маю...* з іменниками чоловічого роду (істоти та неістоти).

Ресурси: навчальний посібник, робочий зошит.

Завдання 5. Слухай, повторюй, співай.

1. Розгляньте з учнями малюнок і обговоріть його, запитавши: «Хто це?» (жінка, мама або дівчинка, донька, сестра; чоловік, тато або хлопчик, син, брат). Може використати інші запитання, наприклад: «Це мама?» (Так, це мама.), «Це брат і сестра?» (Так, це брат і сестра.), «Це дідусь?» (Ні, це тато.) тощо. Якщо хтось з учнів називає зображення рідною мовою, ініціюйте інших дітей називати українською та просить повторити.

Озвучте текст пісні Олександра Шевченка (слова) і Романа Наконечного (музика).

*Їдемо, їдемо з міста,
В місті — занадто тісно.
Їдемо, їдемо разом,
Дружна уся сім'я.
Їдемо, їдемо в гості,
В гості до бабусі
Тато, мама і, звичайно, я!*

2. Повторіть текст декілька разів, роблячи паузи, щоб учні повторювали. Підтримайте тих, хто швидше за інших запам'ятав текст.
3. Заспівайте пісню разом з учнями.

Завдання 6. Слухай, повторюй, називай.

Завдання виконується за аналогією до завдання 3 на с. 53.

1. Об'єднайте дітей у групи та продемонструйте зразок виконання завдання щодо першої групи малюнків.

5.



Їдемо, їдемо з міста,
В місті — занадто тісно.
Їдемо, їдемо разом,
Дружна уся сім'я.
Їдемо, їдемо в гості,
В гості до бабусі
Тато, мама і, звичайно, я!

Олександр Шевченко

6.



Хто це?
Це лев.
Я маю лева.

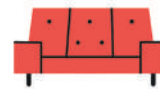

Що це?
Це диван.
Я маю диван.



54

2. Озвучте текст, показуючи на малюнок лева.

*Хто це?
Це лев.
Я маю лева.*

3. Ініціюйте учнів обговорити за наданим зразком усі малюнки (вовк, цап, робот, тигр).

4. Продемонструйте зразок виконання завдання щодо другої групи малюнків.

*Що це?
Це диван.
Я маю диван.*

5. Ініціюйте учнів обговорити за наданим зразком усі намальовані предмети (букет, стіл, стілець, телефон). У разі труднощів з називанням предметів допомагайте учням.



Сім'я

Мама, тато, дід, бабуся —
Всіх назву, не помилюся,
Старший братик і сестричка —
В нас сімейка невеличка.
Не спиняйте, бо зіб'юся:
Мама, тато, дід, бабуся...
Старший брат, сестра і я —
Отака у нас сім'я.

Варвара Гринько

55

*Не спиняйте, бо зіб'юся:
Мама, тато, дід, бабуся...
Старший брат, сестра і я —
Отака у нас сім'я.*

Повторіть вірш декілька разів, роблячи паузи, щоб учні повторювали почуте.

Зверніть увагу учнів на слова у вірші: *брат* — *братик*, *сестра* — *сестричка*, *сім'я* — *сімейка*. Використайте малюнок сердечка, коли говорите *братик*, *сестричка*, *сімейка*, щоб розтлумачити пестливе значення, яке мають ці слова.

4. Роздайте учням набори для виготовлення поробки та виготовте поробку послідовно за інструкцією (зображеннями) в посібнику. Називайте знайомі учням слова під час виготовлення поробки: *ножиці*, *лінійка*, *клей*, *бері*, *виріза́й*, *наклею́й*.
5. Після того як учні завершили майструвати, вони представляють власні поробки та відтворюють із пам'яті вірш.
6. Спостерігайте за роботою учнів: чи промовляють слова українською вголос, коли працюють над поробкою, чи звертаються до однокласників українською, як презентують власну поробку.

Навчальний посібник  ч. 1, с. 55

Лексика: брат — братик, сестра — сестричка, сім'я — сімейка.

Ресурси: навчальний посібник.

Завдання 7. Слухай, повторюй, майструй.

1. Заздалегідь підготуйте поробку будинку із паперу.
2. Продемонструйте поробку учням і продекламуйте вірш Варвари Гринько.

Сім'я

*Мама, тато, дід, бабуся —
Всіх назву, не помилюся,
Старший братик і сестричка —
В нас сімейка невеличка.*

Лексика: ráнок, день, вéчiр, ніч, сніда́нок, обі́д, вечéря, со́нце, хма́ра, зірка, мі́сяць, водá, пирі́г; снідати (снідають), обі́дати (обідають), вечéрjати (вечеряють), спáти (сплять).

Граматика: вживання особових форм дієслова (3-тя особа множини); вживання прийменників на позначення місця; використання іменників у формі М. в. однини.

Ресурси: навчальний посібник, робочий зошит.

Завдання 8. Слухай, повторюй.

1. Послідовно розгляньте з учнями комікс, обговоріть малюнки, запитуючи: «*Хто це?*» і «*Що це?*».

Малюнок 1: мама, тато, брат, сестра; кімната, вікно, стіл, чайник.

Малюнок 2: дідусь, бабуся, онук, онучка; парк, дерево, стіл, стілець, кошик, банан.

Малюнок 3: тато, мама, дідусь, бабуся, діти; кафе, стіл, ваза, букет, вікно.

Малюнок 4: брат, сестра, кішка; кімната, вікно, шафа, крісло.

2. Озвучте текст, привертаючи увагу учнів до нових слів. Якщо є можливість, використовуйте додатково жести, фотографії, малюнки або предмети, щоб проілюструвати значення нових слів.

Зараз ráнок. Це сніда́нок. Ма́ма, та́то і ді́ти снідають. Бі́ля ма́ми ча́йник. У ча́йнику водá. На не́бі со́нце.

Зараз де́нь. Це обі́д. Ді́дусь, ба́буся і ону́ки обідають. Бі́ля ба́бусі ко́шик. У ко́шику пирі́г. На не́бі хма́ра.

Зараз ве́чiр. Це вечéря. Ма́ма, та́то, ба́буся, ді́дусь і ді́ти вечéрjють. Бі́ля ба́бусі ва́за. У ва́зі буке́т. На не́бі зірка.

Зараз ніч. Ді́ти сплять. Бі́ля ша́фи крі́сло. У крі́слі кішка. На не́бі мі́сяць.



Зараз ранок. Це сніданок. Мама, тато і діти снідають. Біля мами чайник. У чайнику вода. На небі сонце.

Зараз день. Це обід. Дідусь, бабуся й онуки обідають. Біля бабусі кошик. У кошику пиріг. На небі хмара.

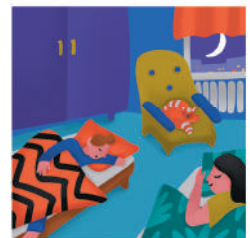

Зараз вечір. Це вечеря. Мама, тато, бабуся, дідусь і діти вечеряють. Біля бабусі ваза. У вазі букет. На небі зірка.

Зараз ніч. Діти сплять. Біля шафи крісло. У кріслі кішка. На небі місяць.

56

3. Повторіть текст, роблячи паузи, щоб учні повторювали почуте.

4. Поставте учням запитання до прослуханого тексту:

Що на не́бі? (1. На не́бі со́нце. 2. На не́бі хма́ра. 3. На не́бі зірка. 4. На не́бі мі́сяць.)

Що ро́блять ма́ма, та́то і ді́ти (ді́дусь, ба́буся і ону́ки; ма́ма, та́то, ба́буся, ді́дусь і ді́ти; ді́ти)? (1. Мама, тато і діти снідають. 2. Дідусь, бабуся і онуки обідають. 3. Мама, тато, бабуся, дідусь і діти вечеряють. 4. Діти сплять.)

Що є бі́ля ма́ми (ба́бусі, ша́фи)? (1. Біля мами чайник. 2. Біля бабусі кошик. 3. Біля бабусі букет. 4. Біля шафи крісло.)

Що є у ча́йнику (ко́шику, ва́зі)? (1. У чайнику вода. 2. У кошику пиріг. 3. У вазі букет.)

Хто є у крі́слі? (У крі́слі кішка.)

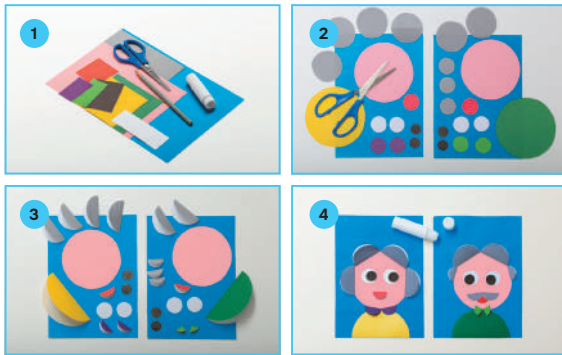

- Добрий день! Я бабуся Ярина. Я тренерка.
- Добрий день! Я дідусь Андрій. Я тренер.
- Де онук Іван?
- Сьогодні неділя. Іван у басейні. Він плаває.
- Де онука Софія?
- Софія в спортзалі. Вона танцює.
- Що ти робиш?
- Я роблю салат. Сьогодні Іван і Софія обідають тут. Допомагай, будь ласка!
- Добре!
- Дякую!



57

- *Добрий день! Я дідусь Андрій!*
Я тренер.
- *Де онук Іван?*
- *Сьогодні неділя. Іван у басейні. Він плаває.*
- *Де онука Софія?*
- *Софія в спортзалі. Вона танцює.*
- *Що ти робиш?*
- *Я роблю салат. Сьогодні Іван і Софія обідають тут. Допомагай, будь ласка!*
- *Добре!*
- *Дякую!*

2. Перегляньте з учнями відео «Виготовлення з кружечків бабусі та дідуся».
3. Роздайте учням набори для виготовлення персонажів. Назвіть з учнями кольори, які знадобляться, та кількість кружечків різного кольору. Виготовте персонажів за інструкцією (зображеннями) в посібнику.
4. Після того як учні завершать виготовляти персонажів, озвучте знайомий їм діалог, потім розіграйте цей діалог із кимось з учнів у парі.

Навчальний посібник  ч. 1, с. 57

Лексика: Ярина, Андрій, Іван, Софія, тренерка.

Ресурси: навчальний посібник, матеріали інтернет-підтримки (відео «Виготовлення з кружечків бабусі та дідуся»).

Завдання 9. Слухай, повторюй, майструй, грай, практикуй.

Ця фінальна вправа ставить за мету узагальнити та повторити вивчене впродовж навчального тижня.

1. Заздалегідь підготуйте персонажів з паперу та розіграйте лялькову виставу, озвучуючи діалог.

— *Добрий день! Я бабуся Ярина.*
Я тренерка.

5. Запропонуйте учням об'єднатися в групи. Двоє учнів «актори», інші — глядачі. «Актори» домовляються, хто яку роль виконує, і з пам'яті відтворюють діалог. Потім глядачі і «актори» міняються ролями і розігрують виставу в групі ще раз.
6. Спостерігайте і допомагайте та заохочуйте говорити. Якщо учні використовують слова рідної мови, ініціюйте інших дітей перекладати українською та просить виконавців повторити діалог ще раз.

МОЯ РОДИНА. Члени сім'ї

1 З'єднай, малюй, називай.

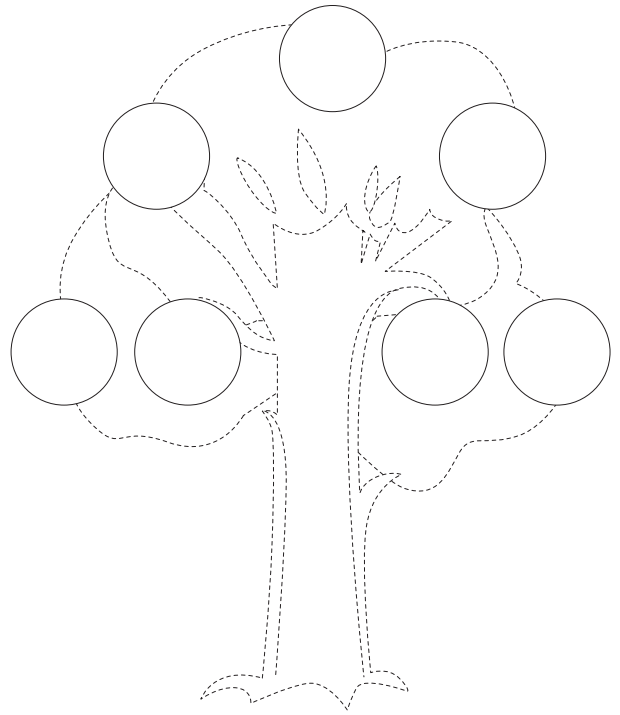

24

Робочий зошит ч. 1, с. 24

Вправа 1. З'єднай, малюй, називай.

1. Продемонструйте зразок виконання завдання на дошці. З'єднайте крапки, наводячи стовбур дерева і скажіть: «З'єднай», потім намалюйте в кружечку портрет когось із своїх рідних, назвіть, кого саме ви намалювали, наприклад «Мій дідусь», і скажіть: «Малюй, називай».
2. Учні малюють у порожніх комірках членів своєї родини та називають їх одне одному в парах, наприклад: *мама Гріна, тато Андрій, брат Марко*.
3. Учні роблять самооцінювання, обравши відповідний смайл.

2 З'єднай, малюй, називай.

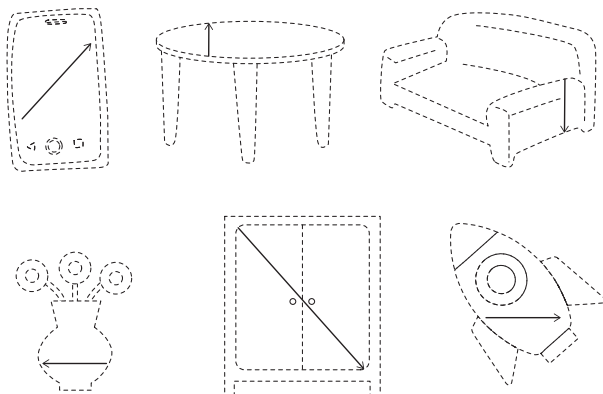

3 Продовжуй, називай.

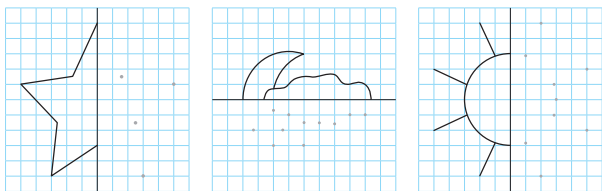

25

Робочий зошит ч. 1, с. 25

Вправа 2. З'єднай, малюй, називай.

1. Обговоріть з учнями малюнки, запитавши «Що це?» (телефон, стіл, диван, ваза, шафа, ракета).
2. Продемонструйте зразок виконання завдання: обведіть контур малюнків («З'єднай»), заштрихуйте малюнок у зазначеному напрямку («Малюй»).
3. Учні обводять контур зображення та виконують штрихування за зразком.
4. Учні роблять самооцінювання, обравши відповідний смайл.

Вправа 3. Продовжуй, називай.

1. Обговоріть з учнями фрагменти малюнків, запитавши «Що це?» (зірка, хмара і місяць, сонце).
2. Продемонструйте зразок виконання завдання, намагаючись симетрично відтворити заданий фрагмент. Покажіть учням, як можна розставити певні опорні крапки, щоб легше було відтворити задану частину малюнка.
3. Учні відтворюють задані фрагменти малюнків.
4. Учні роблять самооцінювання, обравши відповідний смайл.

ДОМАШНІ СПРАВИ

Лексика: Орест, Христіна, Ганна, Даніло, Богдан, Марта, немовля, Івасик; буряк, капуста, картопля, морква, молоко, масло, рушник; брати (берє, беруть), радіти (радіє).

Граматика: вживання особових форм дієслова (3-тя особа однини і множини); вживання іменника у Н. в. та Зн. в.

Ресурси: навчальний посібник, робочий зошит, матеріали інтернет-підтримки (гра «Варимо борщ»).

Завдання 1. Слухай, повторюй, практикуй.

1. Заздалегідь підготуйте малюнки або муляжі овочів та інших предметів, про які йдеться в коміксі. Озвучуючи текст до малюнків, демонструйте ті чи інші муляжі або предмети.

Зараз день. Це магазин. Сім'я у магазині.

Тато Орест купує буряк. А це капуста, картопля і морква.

Мама Христіна бере молоко і масло. Немовля Івасик радіє.

Бабуся Ганна і онук Даніло купують рушник.

Дідусь Богдан і онука Марта беруть альбому і книги.

2. Повторіть текст, роблячи паузи, щоб учні повторювали почуте.
3. Поставте учням запитання до прослуханого тексту:

Де сім'я? (Сім'я у магазині.)

Що робить тато Орест? (Тато Орест купує буряк.)

Домашні справи

1. 

Зараз день. Це магазин. Сім'я у магазині.

Тато Орест купує буряк. А це капуста, картопля і морква.



Мама Христина бере молоко і масло. Немовля Івасик радіє.



Бабуся Ганна і онук Данило купують рушник.



Дідусь Богдан і онука Марта беруть альбому і книги.

58

Що робить мама Христіна? (Мама Христіна бере молоко і масло.)

Що роблять бабуся Ганна і онук Даніло? (Бабуся Ганна і онук Даніло купують рушник.)

Що роблять дідусь Богдан і онука Марта? (Дідусь Богдан і онука Марта беруть альбому і книги.)

4. Запропонуйте учням матеріали інтернет-підтримки — гру «Варимо борщ».

2.  

Це вітальня. Тут Марта і Данило. Діти прибирають. Марта витирає пил. Данило складає іграшки.

Це кухня. Тут тато Орест. Тато готує борщ.



Це ванна. Тут бабуся Ганна і дідусь Богдан. Бабуся мінєє рушник. Дідусь вішає дзеркало.

Це спальня. Тут мама Христина і немовля Івасик. Мама прасує одяг. Немовля п'є молоко.

59

Навчальний посібник  ч. 1, с. 59

Лексика: вітальня, кúхня, ванна, спáльня, пил, íграшки, борщ, дзéркало; прибирáти (прибирáють), готувáти (готу́є), мінýти (мінýє), вішати (вішає), прасувáти (прасу́є), пítи (п'є).

Граматика: вживання особових форм дієслова (3-тя особа однини); вживання іменників у Н. в. і Зн. в.

Ресурси: навчальний посібник, робочий зошит.

Завдання 2. Слухай, повторюй.

1. Заздалегідь підготуйте фотографії різних приміщень (вітальня, кухня, ванна, спальня). Озвучте назви приміщень, повправляйтеся з учнями в запам'ятовуванні нових слів.

2. Розгляньте малюнки і відразу назвіть усі приміщення. Обговоріть малюнки, запитуючи в учнів: «Хто у вітальні (кúхні, ванні, спáльні)?». Учні можуть відповідати: «Діти», «Чоловік», «Бабуся і дідусь», «Мама і немовля». Погоджуйтеся, але уточнюйте: «Діти» — «Так, діти. Це Мάρта і Даніло»; «Чоловік» — «Так, це тато Орест»; «Бабуся і дідусь» — «Так, це бабуся Гáнна і дідусь Богдán»; «Мама і немовля» — «Так, це ма́ма Христи́на і немовля́ Іва́сик».

3. Озвучте текст, привертаючи увагу учнів до нових слів. Покажіть, наприклад, що означає *витирає* або *складає*, *готує*, *прасує*, *мінєє*, *вішає*, *п'є*.

Це вітальня. Тут Мάρта і Даніло. Діти прибирáють. Мάρта витирає пил. Даніло складає іграшки.

Це кúхня. Тут тáто Орест. Тáто готує борщ.

Це ванна. Тут бабуся Гáнна і дідусь Богдán. Бабуся мінýє рушник. Дідусь вішає дзéркало.

Це спáльня. Тут ма́ма Христи́на і немовля́ Іва́сик. Ма́ма прасує одяг. Немовля́ п'є молоко́.

4. Повторіть текст, роблячи паузи, щоб учні повторювали почуте.

5. Поставте учням запитання до прослуханого тексту:

Що рóбить Мάρта?

Що рóбить Даніло?

Що рóбить тáто Орест?

Що рóбить ма́ма Христи́на?

Що рóбить бабуся Гáнна?

Що рóбить дідусь Богдán?

Що рóбить немовля́ Іва́сик?

6. Запропонуйте учням попрацювати в парах. Діти по черзі ставлять палець на зображення та описують його з пам'яті.

Лексика: Захár, Зоряна, папýга, соба́ка, гусáк, півень, кiнь, крóлик, хом'я́к, го́луб; його́, її́.

Граматика: вживання присвійних займенників; питальні речення *Де вона / він?*, *Що у ... / на ... ?*

Ресурси: навчальний посібник, робочий зошит.

Завдання 3. Слухай, повторюй, називай.

1. Заздалегідь підготуйте фотографії або малюнки із зображенням тварин (*соба́ка, гусáк, півень, кiнь, папýга, го́луб, хом'я́к, крóлик*). Озвучте назви тварин, повправляйтеся з учнями в запам'ятовуванні нових слів.

Якщо учні називають зображення рідною мовою, перекладайте українською та просить повторити.

2. Озвучте текст до першого малюнка:
Це Захár. А це його́ соба́ка. Його́ соба́ка білий.
Учні слухають і повторюють почуті речення.
3. Організуйте роботу учнів у трійках із використанням запропонованої моделі. Учні розглядають зображення, по черзі обирають зображення тварини і будують речення за вказаним вище зразком.
Наприклад:
Це Захár. Це його́ гусáк. Його́ гусáк сірий.
Це Захár. Це його́ півень. Його́ півень зелений.
Це Захár. Це його́ кiнь. Його́ кiнь сірий.

3. 



Це Захар. А це його собака.
Його собака білий.



Це Зоряна. А це її папуга.
Її папуга зелений.



4. 



— Хто це?
— Це Черепаха Аха.
— Де вона?
— Вона біля шафи.
— Що у шафі?
— У шафі її одяг.

— Хто це?
— Це Бедрик Рик.
— Де він?
— Він біля полиці.
— Що на полиці?
— На полиці його барабани.

60

4. Озвучте текст до другого малюнка:
Це Зоряна. А це її папýга. Її папýга зелений.
Учні слухають і повторюють почуті речення за учителем.
5. Організуйте роботу учнів у трійках із використанням запропонованої моделі. Учні розглядають зображення і по черзі обирають зображення тварини і будують речення за вказаним вище зразком.
Наприклад:
Це Зоряна. Це її го́луб. Її го́луб сірий.
Це Зоряна. Це її хом'я́к. Її хом'я́к корічневий.
Це Зоряна. Це її крóлик. Він сірий.

5.



З лісу вибігла Лисиця.
Перший номер — одиниця.
А за нею мчить Сова.
Гляньте: в неї — номер два!
А Їжак — клубком з гори:
От так номер — номер три!
Найметкіша з усіх звірів
Білка з номером чотири.

Іван Левченко

61

Де він?
Він біля поліці.
Що на поліці?
На поліці його барабани.

Озвучте текст ще раз, роблячи паузи,
щоб учні повторювали почуте.

4. Повторіть лише питальні речення,
роблячи паузи, щоб учні відповідали.

Навчальний посібник ч. 1, с. 61

Лексика: лисиця, заєць, номер,
одиниця.

Ресурси: навчальний посібник, робочий
зошит.

Завдання 5. Слухай, повторюй.

1. Розгляньте малюнок і пригадайте
відомі назви тварин, поставивши учням
запитання «Хто це?» (сова, їжак, білка).
Уведіть нові слова: лисиця, заєць.
2. Запропонуйте учням будувати речення
за моделлю: «Лисиця номер одін», «Сова
номер два», «Їжак номер три» і т. д.
3. Озвучте уривок вірша, намагаючись
інтонаційно відтворити дух змагання.

З лісу вибігла Лисиця.
Перший номер — одиниця.
А за нею мчить Сова.
Гляньте: в неї — номер два!
А Їжак — клубком з гори:
От так номер — номер три!
Найметкіша з усіх звірів
Білка з номером чотири.

(Іван Левченко)

Завдання 4. Слухай, повторюй.

1. Озвучте текст до першого малюнка.

Хто це?
Це Черепáха Аха.
Де вона?
Вона біля ша́фи.
Що у ша́фі?
У ша́фі її óдяг.

Озвучте текст ще раз, роблячи паузи,
щоб учні повторювали почуте.

2. Повторіть лише питальні речення,
роблячи паузи, щоб учні відповідали.
3. Озвучте текст до другого зображення.
Учні слухають та повторюють почуте.

Хто це?
Це Бédрик Рик.

6. 

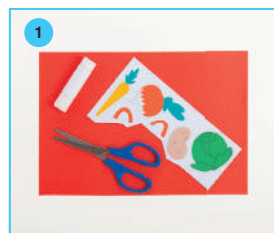

Борщик щоб приготувати,
Нам потрібно вдома мати:
Бурячок, цибулю, моркву,
І капусту, і картоплю.
Не забудьте про помідори
Й трохи зелені додати.
Ольга Сміян

62

Навчальний посібник  ч. 1, с. 62

Завдання 6. Слухай, повторюй, майструй.

1. Заздалегідь підготуйте декілька фотографій з овочами (*капуста, буряк, картопля, морква, цибуля, помідори, зелень*) для приготування борщу, а також фотографію каструлі з борщем. Можна також використати муляжі. Обговоріть з учнями фотографії або муляжі, ставлячи запитання «*Що це?*». Слова *цибуля, помідори* (як синонім до слова *помідори*) нові для учнів. Можна розглянути малюнок з татом Орестом, який готує борщ на с. 59. Запитайте: «*Де тато Орест? Що він готує?*» (*Тато Орест у кухні. Він готує борщ.*)
2. Продемонструйте готову поробку каструлі і озвучте віршовані рядки

Ольги Сміян, показуючи доречно певні фотографії або муляжі.

*Борщик щоб приготувати,
Нам потрібно вдома мати:
Бурячок, цибулю, моркву,
І капусту, і картоплю.
Не забудьте про помідори
Й трохи зелені додати.*

3. Повторіть вірш декілька разів з учнями, роблячи паузи в тих місцях, де треба називати овочі, і замість слів показуйте відповідні фотографії або муляжі, щоб учні називали овочі самостійно.
4. Роздайте учням набори для виготовлення поробки та виготовте поробку послідовно за інструкцією (зображеннями) в посібнику.
5. Використовуйте знайомі учням слова: *бері, ножиці, вирізай, наклеюй.*

7. 



- Привіт! Я мама Христина. Я у спальні. Я прасую одяг. А де Марта?
- Привіт! Я Марта. Я у вітальні. Я витираю пил. А де тато?
- Привіт! Я тато Орест. Я у кухні. Я готую борщ. А де Данило?
- Привіт! Я Данило. Я у вітальні. Я збираю кубики. А де Івасик?
- Уа-уа-уа!

63

6. Після того як учні завершили майструвати, вони представляють власні аплікації каstrулi з овочами, відтворюючи з пам'ятi віршовані рядки.

Навчальний посібник  ч. 1, с. 63

Завдання 7. Слухай, повторюй, майструй, грай.

Ця вправа — на узагальнення і повторення вивченого.

1. Роздайте учням заготовки (див. вкладку в ч. 1 робочого зошита), щоб вони розмалювали, вирізали та склеїли персонажів.
2. Заохочуйте учнів називати українською мовою персонажів, кольори, зазначати, веселі вони чи сумні.

3. Озвучте лялькову виставу.

- *Привіт! Я ма́ма Христі́на!
Я у спáльні. Я прасу́ю о́дяг. А де Ма́рта?*
- *Привіт! Я Ма́рта. Я у віта́льні.
Я витира́ю пил. А де та́то?*
- *Привіт! Я та́то Оре́ст. Я у ку́хні.
Я готу́ю борщ. А де Дани́ло?*
- *Привіт! Я Дани́ло. Я у віта́льні.
Я збира́ю ку́бики. А де Іва́сик?*
- *Уа́-уа́-уа́!*

4. Ініціюйте учнів працювати в групах, обирати собі персонажів і відтворювати їхні репліки.
5. Спостерігайте за роботою учнів. У разі потреби надавайте допомогу.

Домашні справи

1 Малюй, називай, лічи.

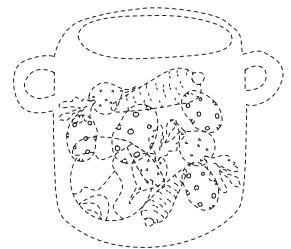
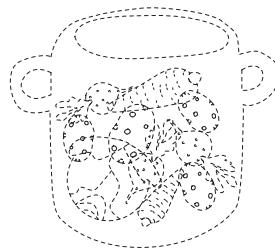
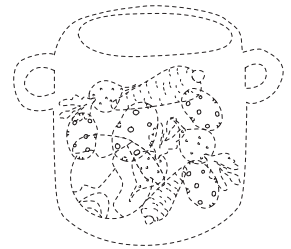
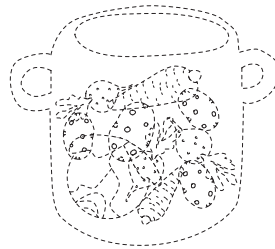

26

Робочий зошит ч. 1, с. 26

Вправа 1. Малюй, називай, лічи.

1. Продемонструйте зразок виконання завдання, супроводжуючи назвами дій: «Малюй» (усі капустини в каструлі розфарбуйте, наприклад, у зелений колір), «Називай» (скажіть слово *капуста*), «Лічи» (порахуйте вголос кількість капустини у каструлі — *одна* — і запишіть цифру 1 у квадратику під каструлею).
2. Запропонуйте учням працювати в парі за зразком. Учні розмальовують відповідні зображення в кожній із каструль, називають їх та рахують, записуючи відповідну кількість.

Наприклад:

перша каструля — капуста — 1
друга каструля — картопля — 4
третя каструля — буряк — 3
четверта каструля — морква — 2.

3. Учні роблять самооцінювання, обравши відповідний смайл.

Робочий зошит ч. 1, с. 27

Вправа 2. Малюй, називай.

1. Продемонструйте зразок виконання завдання, домалювавши і розфарбувавши півня. Назвіть те, що ви намалювали: «*Це півень*». Озвучте завдання: «Малюй, називай».

2 Малюй, називай.



3 Продовжуй, називай.

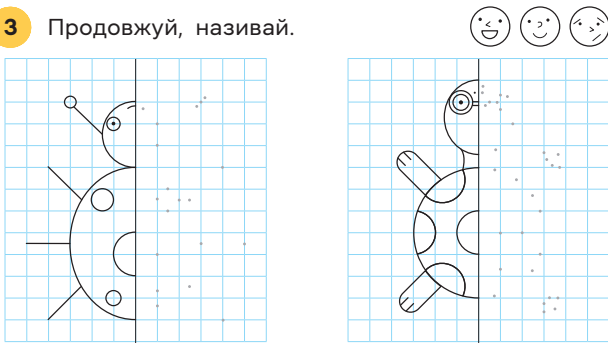

27

2. Учні домальовують ті частини, яких не вистачає на кожному із зображень, і розфарбовують тварин.
3. Запропонуйте учням у парах обговорити всі зображення та їх кольори. Наприклад: *собака коричневий, кінь сіній, пуга зелений, півень червоний, кролик рожевий, гусак сірий*.
4. Учні роблять самооцінювання, обираючи відповідний смайл.

Вправа 3. Продовжуй, називай.

1. Обговоріть з учнями фрагменти малюнків, запитавши: «Хто це?» (*Бєдрик, Черепáха*).

2. Продемонструйте зразок виконання завдання, намагаючись симетрично відтворити якусь деталь малюнка. Покажіть учням, як можна розставити певні опорні крапки, щоб легше було відтворити задану деталь.
3. Учні відтворюють задані фрагменти малюнків.
4. Учні роблять самооцінювання, обравши відповідний смайл.

СІМЕЙНІ РОЗВАГИ

Лексика: ворóта, клю́чка, ша́йба, баскетбо́л, футбо́л, ша́хи, хокéй.

Граматика: вживання особових форм дієслова (3-тя особа множини теперішнього часу); конструкція *грати у...*

Ресурси: навчальний посібник, робочий зошит.

Завдання 1. Слухай, повторюй.

- Обговоріть з учнями малюнки, поставивши до кожного малюнка запитання «*Хто це?*» (Можливі відповіді: *хлопчик і дівчинка, брат і сестра, друзі, діти.*) Запитайте: «*Що роблять діти?*» (Можливі відповіді: 1) *стрибають, грають*; 2) *бігають, грають*; 3), 4) *грають*.) Усі відповіді є правильними.
- Озвучте текст до кожного з малюнків, привертаючи увагу учнів до нових слів. Учні слухають і хором повторюють почуті фрази.

Діти грають. Тут кошик і м'яч. Це баскетбол. Діти грають у баскетбол.

Діти грають. Тут ворóта і м'яч. Це футбол. Діти грають у футбол.

Діти грають. Тут стіл і дошка. Це шахи. Діти грають у шахи.

Діти грають. Тут клю́чка і шайба. Це хокéй. Діти грають у хокéй.

- Організуйте руханку. Називайте гру і показуйте рухи, характерні для цієї гри (*баскетбо́л* — стрибати й умовно кидати м'яч, *футбо́л* — умовно бити по м'ячу, *ша́хи* — руками охопити голову («думати»), *хоке́й* — умовно ключкою бити по шайбі). Далі лише називайте

Сімейні розваги



Діти грають. Тут кошик і м'яч. Це баскетбол.
Діти грають у баскетбол.



Діти грають. Тут ворóта і м'яч. Це футбол.
Діти грають у футбол.



Діти грають. Тут стіл і дошка. Це шахи.
Діти грають у шахи.



Діти грають. Тут клю́чка і шайба. Це хокéй.
Діти грають у хокéй.

64

слова в будь-якій послідовності, а учні мають показувати відповідні рухи. Той, хто помиляється, стає ведучим і називає слова для всього класу.

Лексика: гіта́ра, фле́йта, банду́ра, ро́яль.

Граматика: конструкція *грати на...*

Ресурси: навчальний посібник, робочий зошит.

Завдання 2. Слухай, повторюй, називай.

- Обговоріть з учнями малюнки, поставивши до кожного малюнка запитання: «*Хто це?*» (Можливі відповіді: 1) *чоловік, тато, дідусь*,



2.

- Хто це?
- Це дідусь.
- Що це?
- Це його гітара.
- Що робить дідусь?
- Дідусь грає на гітарі.



65

учитель; 2) жінка, мама, учителька; 3) дівчинка, Мάρта, сестра, учениця; 4) чоловік, тато.) Усі відповіді приймаються. Запитайте далі: «Що вони роблять?». (Вони грають.) Назвіть інструменти на кожному з малюнків: *гітара, бандура, флейта, рояль*. Називаючи інструмент, покажіть певні рухи, які імітують гру на цьому інструменті. Повторіть з учнями назви інструментів декілька разів, використовуючи рухи. Потім лише покажуйте рухи, а учні називатимуть інструменти.

2. Озвучте діалоги до малюнків. Учні слухають і хором повторюють почуті фрази.

*Хто це?
Це дідусь.*

*Що це?
Це його гітара.*

*Що робить дідусь?
Дідусь грає на гітарі.*

*Хто це?
Це мама.*

*Що це?
Це бандура.*

*Що робить мама?
Мама грає на бандурі.*

*Хто це?
Це Мάρта.*

*Що це?
Це флейта.*

*Що робить Мάρта?
Мάρта грає на флейті.*

*Хто це?
Це тато.*

*Що це?
Це рояль.*

*Що робить тато?
Тато грає на роялі.*

3. Організуйте роботу учнів у парах. Продемонструйте зразок роботи в парі з кимось із учнів: домовтеся, хто запитує, а хто відповідає на запитання, оберіть один із малюнків і поговоріть. Далі всі учні працюють у парах на місцях і діють за наданим зразком.
4. Спостерігайте за роботою пар і надавайте допомогу в разі потреби.

Лексика: сцена, холодильник, хліб.

Граматика: вживання займенників *він, вона* на позначення людей різної статі, конструкції *грати у / грати на*.

Ресурси: навчальний посібник, робочий зошит матеріали інтернет-підтримки (гра «Обери прийменник “у” або “на”»).

Завдання 3. Слухай, повторюй.

- Обговоріть з учнями малюнки, показуючи на людей, предмети і ставлячи запитання «Хто це?», «Що це?», «Що робить хлопчик / бабуся?», «Хлопчик грає у футбол, бабуся грає на барабані.»
- Озвучте тексти до малюнків, повертаючи увагу учнів до прийменників.

*Де Данило?
Він у спортзалі.
Що він робить?
Він грає у футбол.*

*Де бабуся?
Вона на сцені.
Що вона робить?
Вона грає на барабані.*

Завдання 4. Називай, практикуй.

- Обговоріть перший малюнок, ставлячи запитання. Не поспішайте, дочекайтеся відповіді, навіть якщо вона буде рідною мовою. Підтримуйте дітей емоційно. Якщо дитина відповідає рідною мовою, попросіть когось іншого назвати предмет українською. Якщо діти роблять помилки в закінченнях слів, допомагайте їм правильно утворити форму слова і вимовити відповідне закінчення.

3. 

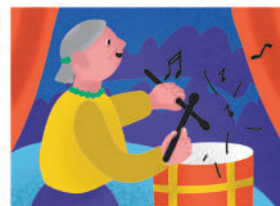

— Де Данило?
— Він у спортзалі.
— Що він робить?
— Він грає у футбол.

— Де бабуся?
— Вона на сцені.
— Що вона робить?
— Вона грає на барабані.

4. 

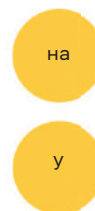
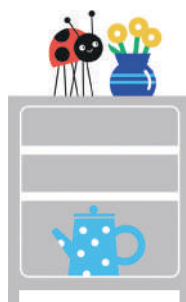

66

Хто це? (Це Бедрик.)

Що це? (Це ваза / букет / шафа / чайник.)

Де Бедрик? (Бедрик на шафі.)

Де чайник? (Чайник у шафі.)

Де ваза? (Ваза на шафі.)

Де букет? (Букет у вазі.)

- Обговоріть другий малюнок, знайомлячи учнів із новими словами (*холодильник, хліб*) і ставлячи запитання:

Що це? (Це холодильник / каструля / борщ / кбшик / хліб.)

Де кбшик? (Кбшик на холодильнику.)

Де каструля? (Каструля у холодильнику.)

5. 



Тут майстерня. Це наш тато. Він крутить круг і робить горщик. А це наша мама. Вона ліпить свистунець. А це наше немовля. Воно спить. Ми любимо іграшки. А наші батьки радіють.

67

Де хліб? (Хліб у кошику.)

Де борщ? (Борщ у каструлі.)

3. Організуйте роботу учнів у парах. Продемонструйте зразок з одним з учнів: домовтеся, хто запитує, а хто відповідає на запитання, оберіть один із малюнків і поговоріть. Далі всі учні працюють у парах на місцях і діють за наданим зразком.
4. Спостерігайте за роботою пар і надавайте допомогу в разі потреби.
5. Запропонуйте учням пограти у гру «Обери прийменник "у" або "на"».

Лексика: майстерня, круг, горщик, свистунець, іграшки, батькі; крутити (крутить), ліпити (ліпить), радіти (радіють); наш (наша, наше, наші).

Граматика: вживання займенників *він, воно, вона* для називання людей, уживання форм роду та числа присвійних займенників.

Ресурси: навчальний посібник, робочий зошит, матеріали інтернет-підтримки (скрайбінг «Майстерня»).

Завдання 5. Слухай, повторюй, практикуй.

1. Перегляньте з учнями матеріали інтернет-підтримки (скрайбінг «Майстерня»).
2. Озвучте текст, роблячи паузи, щоб учні повторювали почуте.

Тут майстерня. Це наш тато. Він крутить круг і робить горщик. А це наша мама. Вона ліпить свистунець. А це наше немовля. Воно спить. Ми любимо іграшки. А наші батьки радіють.

3. Поставте запитання:

Де тато, мама і діти? (Вони у майстерні.)

Хто крутить круг? (Тато крутить круг.)

Що робить тато? (Тато робить горщик.)

Що ліпить мама? (Мама ліпить свистунець.)

Що робить немовля? (Воно спить.)

6. 



Справжня казка — круг чарівний
З грудки глини творить диво.
Глечик, чашку, миску, горщик —
Все гончар зробити може.
Ольга Сміян

68

Навчальний посібник  ч. 1, с. 68

Завдання 6. Слухай, повторюй, майструй.

1. Заздалегідь підготуйте поробку горщика, продемонструйте її учням і озвучте віршовані рядки Ольги Сміян:

*Справжня казка — круг чарівний
З грудки глини творить диво.
Глечик, чашку, миску, горщик —
Все гончар зробити може.*

2. Роздайте учням набори для виготовлення поробки та виготовте поробку послідовно за інструкцією (зображеннями) в посібнику.
3. Після того як учні завершили майструвати, ініціюйте їх обмінятися в парах горщиками і сказати: *«Це мій*

горщик. Я дарую горщик тобі». Інший учень / інша учениця у відповідь теж говорить: *«Дякую! А це мій горщик. Я дарую горщик тобі»*.

Навчальний посібник  ч. 1, с. 69

Завдання 7. Слухай, повторюй, майструй, грай.

Ця фінальна вправа ставить за мету узагальнити та повторити вивчене впродовж навчального тижня.

1. Заздалегідь підготуйте персонажів — Марту та Данила — з кружечків (аналогічно до виготовлення бабусі й дідуся в завданні 9 на с. 57) та

7. 



- Привіт!
- Привіт!
- Що це? Це твій новий м'яч?
- Так. Це мій новий м'яч.
- Що ти робиш? Ти граєш у футбол?
- Ні. Зараз я граю в баскетбол.
- О! І я граю в баскетбол!
- А це що? Це твоя сопілка?
- Ні. Це моя нова флейта.
- Зараз я граю на флейті.
- Грай, будь ласка! Я слухаю!
- Добре!
- Дякую!

69

розіграйте лялькову виставу, озвучуючи діалог.

- *Привіт!*
 - *Привіт!*
 - *Що це? Це твій новий м'яч?*
 - *Так. Це мій новий м'яч.*
 - *Що ти робиш? Ти граєш у футбол?*
 - *Ні. Зараз я граю у баскетбол.*
 - *О! І я граю у баскетбол!*
 - *А це що? Це твоя сопілка?*
 - *Ні. Це моя нова флейта.*
 - *Зараз я граю на флейті.*
 - *Грай, будь ласка! Я слухаю!*
 - *Добре!*
 - *Дякую!*
2. Роздайте учням набори. Назвіть з учнями кольори, які знадобляться, та кількість кружечків різного кольору. Виготовте персонажів за інструкцією (зображеннями) в посібнику.

3. Після того як учні завершать виготовляти персонажів, озвучте знайомий їм діалог, потім розіграйте цей діалог із кимось з учнів пари.

4. Запропонуйте учням об'єднатися в групи. Двоє учнів «актори», інші — глядачі. «Актори» домовляються, хто яку роль виконує, і з пам'яті відтворюють діалог. Потім глядачі і «актори» міняються ролями і розігрують виставу в групі ще раз.

5. Спостерігайте і допомагайте та заохочуйте говорити. Якщо учні використовують слова рідної мови, ініціюйте інших дітей перекладати українською та просить виконавців повторити діалог ще раз.

Сімейні розваги

1 Малюй, називай.

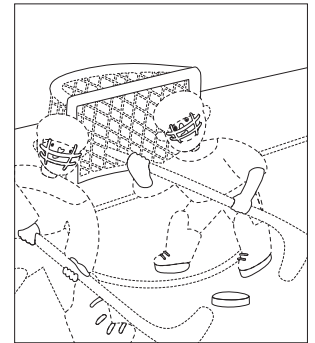
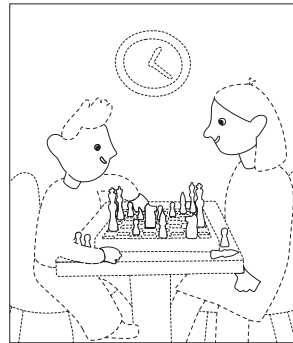
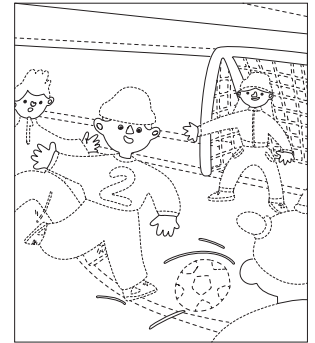

28

Робочий зошит ч. 1, с. 28

Вправа 1. Малюй, називай.

- Обговоріть з учнями малюнки, ставлячи до кожного з них запитання: «Що це? Що роблять діти?» (1. Це кошик і м'яч. Діти грають у баскетбол. 2. Це ворота і м'яч. Діти грають у футбол. 3. Це дошка і шахи. Діти грають у шахи. 4. Це ворота, ключка і шайба. Діти грають у хокей.).
- Запропонуйте учням розфарбувати малюнки.
- Учні роблять самооцінювання, обравши відповідний смайл на сторінці.

Робочий зошит ч. 1, с. 29

Вправа 2. З'єднай, називай, розмальовуй.

- Озвучте завдання та продемонструйте зразок його виконання на одному з предметів, з'єднуючи цифри і називаючи сам предмет (наприклад, гітара), а також розфарбовуючи його. Можете спеціально помилитися, щоб викликати емоційну реакцію учнів, наприклад, скажіть не «гітара», а «сопілка». Учні мають не погодитися і сказати: «Ні, це не сопілка. Це гітара». Подякуйте і далі назвіть колір гітари: «Моя гітара жовта».

2 З'єднай, називай, розмальовуй.

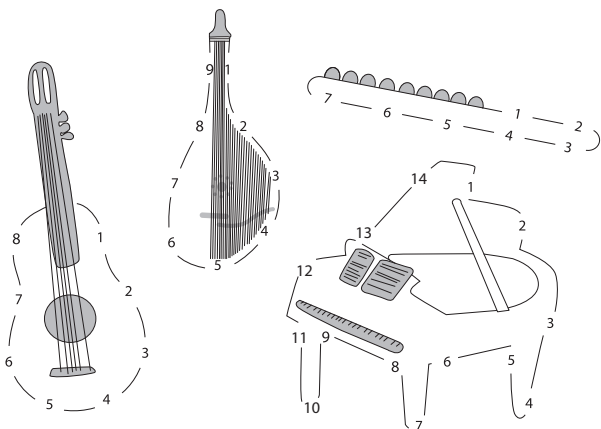

3 Продовжуй, називай.

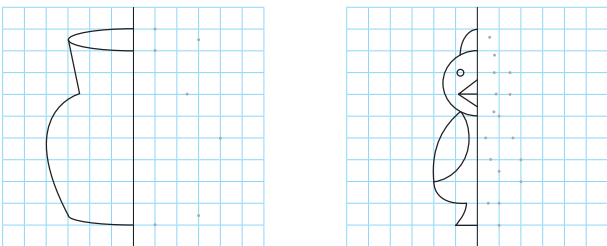

29

2. Запропонуйте учням працювати в парах. Вони мають домовитися про колір так, щоб предмети були розмальовані в різні кольори.
3. Кожна пара представляє класу свою роботу. Наприклад: «Це гі́тара. Мо́я гі́тара сі́ня, а його́ (її́) гі́тара зе́лена».
4. Учні роблять самооцінювання, обравши відповідний смайл на сторінці.

Вправа 3. Продовжуй, називай.

1. Обговоріть малюнки, поставивши запитання «Що це?» (гóрищик, папúга).

2. Продемонструйте зразок виконання завдання, намагаючись симетрично відтворити заданий фрагмент. Покажіть учням опорні крапки, які допоможуть відтворити задану частину малюнка.
3. Учні відтворюють задані фрагменти малюнків.
4. Учні роблять самооцінювання, обравши відповідний смайл.

ПОДІЇ В РОДИНІ

Лексика: свято, торт, свічка, подарунок, день народження; прикрашати (прикрашає), заходити (заходить), виходити (виходить), поспішати (поспішає), нести (несє), вітати (вітáє), тримати (тримає); перший.

Граматика: вживання особових форм дієслова (3-тя особа однини та множини).

Ресурси: навчальний посібник, робочий зошит, матеріали інтернет-підтримки (анімація «День народження»).

Завдання 1. Слухай, повторюй, практикуй.

1. Перегляньте з учнями анімацію «День народження».
2. Після перегляду приділіть увагу значенню нових слів, продемонструвавши певні дії (*заходить — виходить; прикрашає,*

Події в родині



1. Сьогодні свято. Це день народження. Сім'я прикрашає кімнату. Бабуся і Марта вішають кульки.



Мама виходить із кухні. Вона несе торт. На торті свічка. А кішка заходить до кухні. Вона поспішає.

Ось Данило. Він заходить до кімнати. Данило несе подарунок. А Марта виходить із кімнати. Вона поспішає.



Сім'я вітає. Тато тримає Івасика. Дідусь і Марта грають. Ось подарунки. І кішка має подарунок. Івасик радий. Це його перший день народження.

70

поспішає, тримає) або показавши малюнки предметів чи їхні муляжі (*торт, свічка*), спільне фото своєї родини (*сім'я*).

3. Обговоріть малюнки, поставивши відповідні до прослуханого тексту запитання. Чекайте відповіді учнів. Якщо хтось із учнів надає відповідь рідною мовою, ініціюйте інших учнів відповісти українською. Допомогайте учням у разі потреби правильно вимовляти слова.

Малюнок 1:

Що сьогодні? (Сьогодні свято. / Сьогодні день народження.)

Що робить сім'я? (Сім'я прикрашає кімнату.)

Що роблять бабуся і Марта? (Бабуся і Марта вішають кульки.)



2. Це перша кулька. Вона рожева.
Це друга кулька. Вона фіолетова.
Це третя кулька. Вона...
Це четверта кулька. Вона...
Це п'ята кулька. Вона...
Це шоста кулька. Вона...
Це сьома кулька. Вона...
Це восьма кулька. Вона...
Це дев'ята кулька. Вона...
Це десята кулька. Вона...



Черепашка іде до парку.



Черепашка іде з парку.



71

Малюнок 2:

Хто заходить до кімнати? (Даніло заходить до кімнати.)

Хто виходить із кімнати? (Марта виходить із кімнати.)

Що несе Даніло? (Даніло несе подарунок.)

Хто поспішає? (Марта поспішає.)

Малюнок 3:

Хто виходить із кухні? (Мама виходить із кухні.)

Хто заходить до кухні? (Кішка заходить до кухні.)

Що несе мама? (Мама несе торт.)

Що на торті? (На торті свічка.)

Хто поспішає? (Кішка поспішає.)

Малюнок 4:

Що робить сім'я? (Сім'я вітає.)

Що робить тато? (Тато тримає Івасика.)

Що роблять дідусь і Марта? (Вони грають.)

Хто радіє? (Івасик радіє.)

Що має кішка? (Кішка має подарунок.)

4. Озвучте текст ще раз, пропонуючи учням повторювати не окремі речення, а смислові частини тексту до кожного малюнка.

Наприклад.

Сьогодні свято. Це день народження. Сім'я прикрашає кімнату. Бабуся і Марта вішають кульки.

Ось Даніло. Він заходить до кімнати. Даніло несе подарунок. А Марта виходить із кімнати. Вона поспішає.

Мама виходить із кухні. Вона несе торт. На торті свічка. А кішка заходить до кухні. Вона поспішає.

Сім'я вітає. Тато тримає Івасика. Дідусь і Марта грають. Ось подарунки. І кішка має подарунок. Івасик радіє. Це його перший день народження.

5. Об'єднайте учнів у групи. Учні розподіляють між собою малюнки і по черзі переказують відповідний фрагмент тексту з пам'яті.

Події в родині



1. Сьогодні свято. Це день народження. Сім'я прикрашає кімнату. Бабуся і Марта вішають кульки.



Мама виходить із кухні. Вона несе торт. На торті свічка. А кішка заходить до кухні. Вона поспішає.

Ось Данило. Він заходить до кімнати. Данило несе подарунок. А Марта виходить із кімнати. Вона поспішає.



Сім'я вітає. Тато тримає Івасика. Дідусь і Марта грають. Ось подарунок. Івасик радий. Це його перший день народження.

70

Навчальний посібник ч. 1, с. 71

Лексика: рожевий (роже́ва), фіолетовий (фіоле́това); іті́ (іде́).

Граматика: вживання прийменників *до*, *з* на позначення напрямку руху.

Ресурси: навчальний посібник, робочий зошит.

Завдання 2. Слухай, повторюй, називай.

1. Заздалегідь підготуйте 10 різнокольорових повітряних кульок (або виріжте кульки із паперу).
2. Запросіть 10 учнів. Давайте кожній дитині кульку та ініціюйте будувати власне висловлювання за поданою

моделлю, яку ви продемонструйте на перших двох кульках:

Це перша кулька. Вона́ роже́ва.

Це друга кулька. Вона́ фіоле́това.

Це третя кулька. Вона́ ...

Це четверта кулька. Вона́ ...

Це п'ята кулька. Вона́ ...

Це шоста кулька. Вона́ ...

Це сьома кулька. Вона́ ...

Це восьма кулька. Вона́ ...

Це дев'ята кулька. Вона́ ...

Це десята кулька. Вона́ ...

3. Запросіть інших 10 учнів. Мовчки роздайте кульки учням і попросіть віддавати тепер кульки вам, промовляючи відповідні речення.
4. Повторіть вправу декілька разів, щоб охопити всіх учнів.



2. Це перша кулька. Вона рожева.
Це друга кулька. Вона фіолетова.
Це третя кулька. Вона...
Це четверта кулька. Вона...
Це п'ята кулька. Вона...
Це шоста кулька. Вона...
Це сьома кулька. Вона...
Це восьма кулька. Вона...
Це дев'ята кулька. Вона...
Це десята кулька. Вона...



Черепашка іде до парку.



Черепашка іде з парку.



71

5. Спостерігайте за вимовою учнів та дотриманням ними граматичної моделі, у разі потреби надавайте допомогу.

Завдання 3. Слухай, повторюй, називай.

1. Обговоріть малюнок, поставивши запитання «Хто це?» (*Черепашка*), «Що це?» (*парк*). Озвучте речення та попросіть учнів повторити почуте.
Черепашка іде до парку.
Черепашка іде з парку.
2. Пригадайте значення вже відомих учням піктограм, поставивши запитання «Що це?» (*басейн, їдальня, лікарня, туалет*).
3. Запропонуйте учням завершувати речення відповідним словом, урахувавши ту піктограму, на яку ви покажете.

Черепашка іде до ... (басейну, їдальні, лікарні, туалету).

Черепашка іде з ... (басейну, їдальні, лікарні, туалету).

4. Запропонуйте учням у парі пограти з персонажами лялькового театру, які вони раніше створювали (Марта, Данило, мама Христина, тато Орест; завдання 7, с. 63). Один учень обирає персонажа і вказує на певну піктограму, інший учень / інша учениця буде речення (наприклад: Марта іде до парку. Данило іде до їдальні. Мама Христина іде до лікарні. Тато Орест іде до туалету.). Потім учні в парі міняються ролями.
5. Спостерігайте за вимовою учнів і дотриманням ними граматичної моделі, у разі потреби надавайте допомогу.

Граматика: уживання відмінкових форм займенників: *я — мені, ти — тобі; він — йому, вона — їй;* питальне речення *Скільки тобі років?*

Ресурси: навчальний посібник, робочий зошит.

Завдання 4. Слухай, повторюй, називай.

1. Заздалегідь підготуйте на окремих картках 8 малюнків (хом'як, кішка, собака, папуга, Данило, миша, Марта, сова). Шляхом жеребкування розподіліть малюнки між учнями. Собі візьміть один малюнок (наприклад, хом'яка). Покажіть учням, що ви знайшли малюнок хом'яка на числовій прямій. Потім запропонуйте учням зразок представлення:

Привіт! Я хом'як. Мені два роки.

2. Кожен з учнів знаходить свого персонажа на числовій прямій і представляється за наданим зразком.

Привіт! Я кішка. Мені три роки.

Привіт! Я собака. Мені чотири роки.

Привіт! Я папуга. Мені п'ять років.

Привіт! Я Данило. Мені шість років.

Привіт! Я миша. Мені сім років.

Привіт! Я Марта. Мені вісім років.

Привіт! Я сова. Мені дев'ять років.

3. Запросіть інших учнів і повторіть вправу. Повторюйте вправу доти, доки будуть охоплені всі учні.

4. 

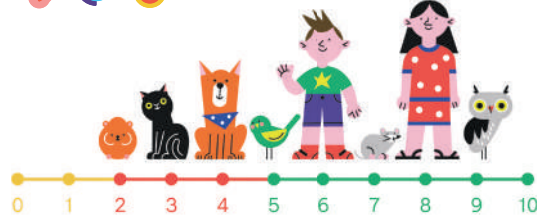

Привіт! Я хом'як.
Мені два роки.

Привіт! Я папуга.
Мені п'ять років.

5. 



— Привіт, Марто! Скільки тобі років?
— Привіт, Ахо! Мені вісім років.
— А це хто?
— Це моя кішка.
— Скільки їй років?

— Їй три роки.
— А це хто?
— Це папуга.
— Скільки йому років?
— Йому п'ять років.
— Ахо, а скільки тобі років?
— О-о-о!

72

4. Спостерігайте за вимовою учнів та дотриманням ними граматичної моделі, у разі потреби надавайте допомогу.

Завдання 5. Слухай, повторюй.

1. Візьміть персонажів попередніх лялькових вистав — черепаху Аху (завдання 9, с. 9) та дівчинку Марту (завдання 7, с. 63) — і розіграйте діалог:

— *Привіт, Марто! Скільки тобі років?*

— *Привіт, Ахо! Мені вісім років.*

— *А це хто?*

— *Це моя кішка.*

— *Скільки їй років?*

— *Їй три роки.*

— *А це хто?*

6.  

— Івасику, що ти робиш?
Це вареник?



— Тату, Івасик допомагає.
Він ліпить. Це його
перший вареник.



— Сьогодні неділя.
Зараз день вареника.
Мамо, це мій п'ятий
вареник!



— Марто, скільки
вареників маєш ти?
— Я маю сім вареників!

73

— Це папуга.

— Скільки йому років?

— Йому п'ять років. Ахо, а скільки тобі
років?

— О-о-о!

2. Організуйте роботу учнів у парах.
Учні домовляються, хто виконує роль
Черепахи Ахи, а хто — дівчинки Марти,
і відтворюють діалог із пам'яті.

3. Спостерігайте за вимовою учнів, у разі
потреби надавайте допомогу.

Навчальний посібник  ч. 1, с. 73

Лексика: варéник.

Граматика: питальне речення
Скільки маєш ...?

Ресурси: навчальний посібник, робочий
зошит.

Завдання 6. Слухай, повторюй.

1. Озвучте текст до малюнків коміксу.

— Івасику, що ти робиш? Це варéник?

— Тату, Івасик допомагає. Він ліпить.
Це його перший вареник.

— Сьогодні неділя. Зараз день вареника.
Мамо, це мій п'ятий вареник!

— Марто, скільки вареників маєш?

— Я маю сім вареників.

Повторіть текст із паузами, щоб учні
повторювали почуте.

2. Поставте запитання до тексту:

Сьогодні вівторок? (Ні, сьогодні неділя.)

Сьогодні день народження Івасика? (Ні,
сьогодні день вареника.)

Що робить Івасик? (Івасик допомагає. /
Івасик ліпить перший вареник.)

Скільки вареників має Марта? (Марта
має сім вареників.)

Скільки вареників має Даніло? (Даніло
має п'ять вареників.)

Навчальний посібник ч. 1, с. 74

Завдання 7. Слухай, повторюй, майструй.

1. Заздалегідь зробіть листівку до дня народження за наданим зразком. Продемонструйте листівку й озвучте віршовані рядки:

*З днем народження вітають
Кішка, кіт і кошеня.
З привітанням поспішають
Цап, коза і козеня.
І співають цілий день
Купу радісних пісень!*

Повторіть вірш декілька разів з учнями, щоб вони його запам'ятали.

2. Роздайте учням набори для виготовлення поробки та виготовте поробку послідовно за інструкцією (зображеннями) в посібнику.
3. Називайте знайомі учням слова під час виготовлення поробки: *ножиці, олівці, клей, бері, вирізай, розмальовуй, наклеюй*. Заохочуйте учнів говорити між собою українською під час створення поробки.
4. Після завершення учнями створення листівки повторіть із ними віршовані рядки.

7. 



З днем народження вітають
Кішка, кіт і кошеня.
З привітанням поспішають
Цап, коза і козеня.
І співають цілий день
Купу радісних пісень!

74

5. Учні представляють власні листівки, відтворюючи з пам'яті вірш. У разі потреби допомагайте учням пригадувати певні рядки.
6. Спостерігайте за роботою учнів: чи спілкуються з однокласниками українською під час виготовлення поробки, як презентують власну поробку.

Навчальний посібник ч. 1, с. 75

Завдання 8. Слухай, повторюй, майструй, грай.

Ця фінальна вправа ставить за мету узагальнити та повторити вивчене впродовж навчального тижня.

8. 

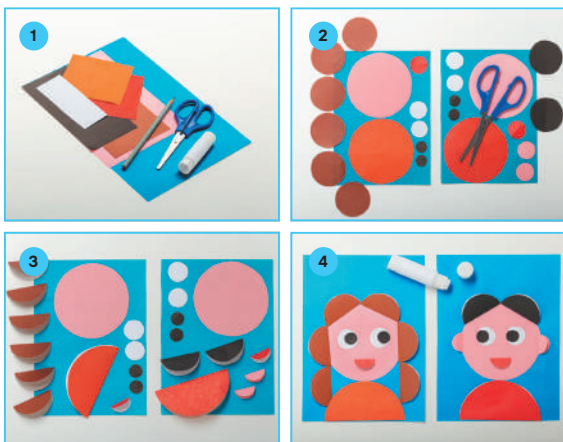

- Христіно! Бери телефон! Це мій брат!
- Тсс! Івасик спить! Хто це? Твій брат Василь?
- Ні, не Василь, а Тарас.
- Алло! Привіт, Тарасе! Ми готуємо обід! Чекаємо! Оресте, сьогодні твій брат Тарас обідає тут!
- Добре, я готую борщ! Христіно, а ти що готуєш?
- А я готую вареники!
- І робимо салат?
- Так! Ми маємо огірки, помідори, кріп і перець!
- А ми маємо сметану?
- Так! Вона в холодильнику!
- Добре! Готуємо!

75

1. Заздалегідь підготуйте з кружечків персонажів — маму Христіну і тата Ореста (аналогічно до виготовлення бабусі й дідуса в завданні 9 на с. 57 та Марти і Данила в завданні 7 на с. 69) та розіграйте лялькову виставу, озвучуючи діалог.

- *Христіно! Бери телефон! Це мій брат!*
- *Тсс! Івасик спить! Хто це? Твій брат Василь?*
- *Ні, не Василь, а Тарас.*
- *Алло! Привіт, Тарасе! Ми готуємо обід! Чекаємо! Оресте, сьогодні твій брат Тарас обідає тут!*
- *Добре, я готую борщ! Христіно, а ти що готуєш?*
- *А я готую вареники!*
- *І робимо салат?*

- *Так! Ми маємо огірки, помідори, кріп і перець!*
- *А ми маємо сметану?*
- *Так! Вона в холодильнику!*
- *Добре! Готуємо!*

2. Роздайте учням набори для виготовлення персонажів. Назвіть з учнями кольори, які знадобляться, кількість кружечків різного кольору. Виготовте персонажів за інструкцією (зображеннями) в посібнику.

3. Після того як учні завершать виготовляти персонажів, озвучте знайомий їм діалог, потім розіграйте цей діалог з кимось із учнів пари.

4. Запропонуйте учням об'єднатися в групи. Двоє учнів — «актори», інші глядачі. «Актори» домовляються, хто яку роль виконує, і з пам'яті відтворюють діалог. Потім глядачі і «актори» міняються ролями і розіграють виставу в групі ще раз.

5. Спостерігайте і допомагайте та заохочуйте говорити. Якщо учні використовують слова рідної мови, ініціюйте інших дітей перекладати українською та просить виконавців повторити діалог ще раз.

Події в родині

1 Малюй, називай.

1 2 3 4 5 6 7 8 9 10



2 Називай, продовжуй.

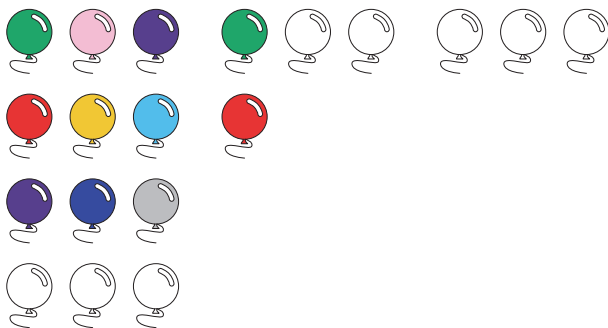

3 З'єднай, називай.



4 З'єднай, малюй, називай.



30

31

Робочий зошит ч. 1, с. 30

Вправа 1. Малюй, називай.

- Обговоріть малюнок, поставивши запитання: «Що це?» (торти), «Скільки тортів?» (Чотири торти.).
- Продемонструйте зразок виконання завдання на дошці: розфарбуйте торт різними кольорами залежно від номера.
- Ініціюйте учнів продовжити розфарбовувати торти самостійно.

Вправа 2. Називай, продовжуй.

- Продемонструйте зразок виконання завдання: «зелена кулька, рожева кулька, сіня кулька; зелена кулька... (зверніться по допомогу до учнів), рожева кулька, фіолетова кулька...».
- Обговоріть за наведеним зразком наступні два рядки.

- Обговорюючи останній рядок, попросіть декількох учнів навести свої варіанти.

- Ініціюйте учнів розфарбувати кульки.
- Учні роблять самооцінювання, обравши відповідні смайли на сторінці.

Робочий зошит ч. 1, с. 31

Вправа 3. З'єднай, називай.

- Обговоріть малюнок, поставивши запитання «Хто це?» (Даніло, мама Христіна, тато Орест, Марта); «Що це?» (гітари, роботи, вареники, торти).
- Запитайте «Що має Даніло?» і зачекайте відповіді (Даніло має вареники.) «Скільки вареників має Даніло?» (Даніло має чотири вареники.) «Що має Марта?» (Марта має роботів.) «Скільки роботів має Марта?» (Марта має два роботи.)

5 Називай, розмальовуй.



6 Малюй.



32

33

«Що має мама Христіна?» (Мама Христіна має тортів.) «Скільки тортів має мама Христіна?» (Мама Христіна має три тортів.)

«Що має тато Орест?» (Тато Орест має гітари.) «Скільки гітар має тато Орест?» (Тато Орест має дві гітари.)

Вправа 4. З'єднай, малюй, називай.

1. Обговоріть малюнки, поставивши запитання *«Що це?»* (слоненя або слон, жабеня або жаба, торт, свічка).
2. Продемонструйте зразок виконання завдання, з'єднуючи крапки контура і виконуючи штрихування.
3. Ініціюйте учнів продовжити роботу самостійно.
4. Учні роблять самооцінювання, обравши відповідні смайли на сторінці.

Робочий зошит ч. 1, с. 32

Вправа 5. Називай, розмальовуй.

1. Об'єднайте учнів у випадкові пари (за жеребом), щоб позмагатися, хто назве більше слів. Надайте зразок гри в парі з кимось із учнів. Називайте по черзі слова, показуючи на відповідний малюнок.
2. Ініціюйте учнів розфарбувати малюнки за бажанням.

Робочий зошит ч. 1, с. 33

Вправа 6. Малюй.

1. Намалюйте на дошці умовний сімейний портрет і скажіть *«Моя сім'я»*.
2. Ініціюйте учнів намалювати власний сімейний портрет.
3. Учні роблять самооцінювання, обравши відповідні смайли на сторінці.

ГРУДЕНЬ. ТЕМА 4. МОЇ ПОЧУТТЯ

Тижні 13–15

Назва тижня	Комунікативні ситуації	Розуміння мови	
		лексика	фонетика та граматики
Тиждень 13. Мій день	З'ясування інформації про невідоме. Запитання про ознаки предметів і осіб. Розповідь про дії та обставини. Привертання уваги. Привітання	Концерт, вежа, горобець — Горобчик, синиця — Синичка, годівниця — годівничка, зима, мороз, весна, дощ, літо, спека, осінь, туман; смачний, бадьорий, веселий, втомлений, щасливий, здивований (здивована), злий (зла), ситий (сита), радісний (радісна); вставати (у формі <i>встаю</i>), будувати (будуємо), засинати (засинаю), шукати (шукаю); сумно, цікаво, весело, жарко, холодно	Слова зі звуками [ц] — [ц']. Наголос. Інтонація (питальна, розповідна). Іменники у формі Кл. в. Прикметники у формі чоловічого, жіночого та середнього роду. Особовий займенник <i>я</i> (<i>ми</i>). Особові займенники <i>я</i> (<i>мені</i>), <i>він</i> (<i>йому</i>), <i>вона</i> (<i>їй</i>), <i>вони</i> (<i>їм</i>) у формі Д. в. Конструкція <i>мені / йому / їй / їм</i> + прислівник
Тиждень 14. Театр у школі	З'ясування інформації про невідоме. Називання осіб і їхніх імен. Розповідь про дії та обставини. Запитання при зустрічі. Прохання. Вимога	Театр, глядач, глядачка, вистава, актор, акторка, маска, лисиця, ряд, місце, рукавичка, мишка-шкряботушка, жабка-скрекотушка, зайчик-побігайчик, лисичка-сестричка, вовчик-братик, кабан-іклан, ведмідь-набрідь; цікавий (цікава); наш; плескати (плескають), пустити (пусти, пустіть); голосно, тихо, високо, низько, далеко, близько; теж; ой!	Слова зі звуками [л] — [л']. Наголос. Інтонація (розповідна, питальна, спонукальна). Порядкові числівники. Конструкція <i>Ти хто?</i> Конструкція <i>Грати</i> (когось). Конструкції на кшталт <i>Де сидить ...? — П'ятий ряд, четверте місце.</i> Спонукальні речення
Тиждень 15. Святкуємо	З'ясування інформації про невідоме. Розповідь про предмет, ознаку та дію. Привітання зі святом. Подяка	Сніг, ялинка, цукерка, горіх, гірлянда, ярмарок, продавець, продавчиня, намисто, колядка, сніговик, ніс, капелюх, відро, лист, День Святого Миколая; пухнастий (пухнаста), гарний (гарна, гарне), кумедний, чемний (чемна); падати (падає), писати (пишемо); Щасливих свят! З Новим роком! Веселих свят! Гарних свят! Радісних свят! Смачних свят!	Слова з наголошеним і ненаголошеним [е]. Наголос. Інтонація (оклична, неоклична). Іменники у формі Н. в., Зн. в. та Кл. в. однини. Займенники <i>я</i> (<i>мені</i>), <i>ти</i> (<i>тобі</i>), <i>ми</i> (<i>нам</i>), <i>ви</i> (<i>вам</i>) у формі Д. в. Дієслова у формі 3-ї особи однини та множини теперішнього часу

Таблиця 2.4

Види навчальної діяльності	Розуміння літератури й культури	Використання мови, що підтримує весь процес навчання
<p>Слухання й реагування на почуте, зокрема під час перегляду фото, ілюстрацій, пантоміми, коміксу. Відтворення почутого (монолог, діалог, вірш, театралізація). Відповідь на запитання. Називання предметів, ознак і дій. Виконання дій за інструкцією (майстрування поробки, пантоміма). Графічні вправи. Самооцінювання</p>	<p>Етикетні форми привітання. Ольга Сміян «Годівничка в нас чудова...»</p>	<p>Емоції. Лічба. Спостереження за птахами та допомога їм. Ігрова діяльність. Самооцінювання</p>
<p>Слухання та реагування на почуте, зокрема в рольовій грі, під час перегляду фото, ілюстрацій, скрайбінгу. Відтворення почутого (монолог, діалог, вірш, рольова гра, лялькова вистава). Відповідь на запитання. Називання предметів та ознак. Виконання дій за інструкцією (майстрування поробки). Графічні вправи. Самооцінювання</p>	<p>Традиційні фольклорні означення на кшталт <i>зайчик-побігайчик</i>. Українська народна казка «Рукавичка»</p>	<p>Казка. Театр, елементи театру. Орієнтування в просторі. Лічба. Ігрова діяльність. Самооцінювання</p>
<p>Слухання та реагування на почуте, зокрема в рольовій грі, під час перегляду ілюстрацій, анімаційного фільму. Відтворення почутого (монолог, діалог, вірш, пісня, лялькова вистава). Відповідь на запитання. Називання предметів, ознак і дій. Виконання дій за інструкцією (майстрування поробки, лялькова вистава). Графічні вправи. Самооцінювання</p>	<p>Календарна обрядовість (Свято Миколая, Різдво). Колядка «Тиха ніч». Українська народна пісня «Ой, хто, хто Миколая любить...»</p>	<p>Ярмарок. Загадка. Ігрова діяльність. Спів. Самооцінювання</p>

Тема 4. МОЇ ПОЧУТТЯ МІЙ ДЕНЬ

Лексика: концерт, вежа; смачний, бадьорий, веселий, втомлений, щасливий; вставати (встаю), будувати (будуємо), засинати (засинаю).

Грамматика: вживання особових займенників я, ми.

Ресурси: навчальний посібник, робочий зошит.

Завдання 1. Слухай, повторюй.

1. Обговоріть малюнки, ставлячи до кожного запитання, на яке учні спроможні відповісти, урахувавши відомі їм слова та граматичні конструкції.

Малюнок 1: *Хто це? (Це хлопчик.) Це ніч? (Ні, це ранок.)*

Малюнок 2: *Де діти? (Діти у класі.) Зараз фізкультура? (Ні, зараз математика.)*

Малюнок 3: *Де діти? (Діти у спортзалі.) Зараз мистецтво? (Ні, зараз фізкультура.)*

Малюнок 4: *Де діти? (Діти у їдальні.)*

Малюнок 5: *Де хлопчик? (Хлопчик на сцені.)*

Малюнок 6: *Що робить хлопчик? (Хлопчик спить.)*

2. Озвучте текст до кожного з малюнків, привертаючи увагу до нових слів, які позначають почуття і стан (*бадьорий, веселий, втомлений, голодний, схвильований, щасливий*). Заздалегідь підготуйте набір смайлів, які будуть відповідати певному стану або емоції.

Тема 4. Мої почуття

Мій день

1. 



Зараз ранок. Я встаю.
Я бадьорий. Я іду до школи.



Зараз перший урок. Я у класі.
Тут друзі. Ми будуємо вежу.
Я веселий.



Зараз третій урок. Це фізкультура. Ми в спортзалі.
Ми стрибаємо. Я втомлений.



Зараз день. Ми в їдальні.
Я голодний. Тут смачний обід.

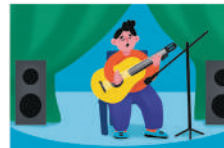

Це вечір. Я на сцені. Я граю на гітарі. Це мій перший концерт. Я схвильований.



Зараз ніч. Я щасливий.
Я засинаю.

76

3. Повправляйтеся в запам'ятовуванні нових слів, використовуючи смайли і пантоміму. Покажіть відповідний смайл — а учні назвуть слово. Запропонуйте якісь жести або дії для зображення певного стану або емоції, ініціюйте дітей вигадати власні жести або дії, щоб показати значення слів *бадьорий, веселий, втомлений, голодний, схвильований, щасливий*.
4. Повправляйтеся в називанні порядкових числівників від 1 до 10. При цьому використовуйте іменники різного роду: *ручка, олівець, яблуко*. Запропонуйте 10 різних предметів (10 ручок, 10 олівців, 10 яблук). Це завдання можна пропонувати час від часу на різних заняттях доти, доки учні запам'ятають усі порядкові числівники.



Рисеня втомлене. Йому нудно.
Йому сумно. А Черепаха
бадьора. Їй цікаво. Їй весело.



Черепаха втомлена. Їй нудно.
Їй сумно. А Рисеня бадьоре.
Йому цікаво. Йому весело.



Це хлопчик. Йому жарко.
А це його кішка і його
папуга. Їм теж жарко.

Це дівчинка. Їй холодно.
А це горобець і синиця.
Їм теж холодно.

77

Навчальний посібник  ч. 1, с. 77

Лексика: сумно, цікаво, весело, жарко,
холодно; горобець, синиця,
годівничка.

Граматика: вживання форм роду
прикметників; вживання
відмінкових форм
займенників *він (йому), вона
(їй), вони (їм)*; конструкції
їй / йому / їм + прислівник.

Ресурси: навчальний посібник, робочий
зошит.

Завдання 2. Слухай, повторюй.

- Обговоріть перший малюнок:
*Хто це? (Це Рисеня і Черепаха.)
Де Рисеня і Черепаха? (Вони у басейні.)*

- Озвучте текст до першого малюнка, намагаючись за допомогою інтонацій, міміки, жестів зобразити відмінності в стані Рисеня та Черепахи. Учні повторюють почуте.
- Обговоріть другий малюнок, ставлячи учням запитання. Дочекайтеся відповіді. Допомогайте учням правильно утворювати форми у разі, якщо вони утруднюються.
*Черепаха бадьора? (Ні, Черепаха втомлена.)
Рисеня втомлене? (Ні, Рисеня бадьоре.)*

- Озвучте текст до другого малюнка. Учні повторюють почуте.
- Повправляйтеся з учнями в запам'ятовуванні відмінкових форм займенників: Рисеня — *йому* цікаво, *йому* весело; Черепаха — *їй* цікаво, *їй* весело.

Завдання 3. Слухай, повторюй.

- Обговоріть малюнок, поставивши запитання й очікуючи від учнів відповіді в межах знайомої лексики:
Хто це? (Це хлопчик, це дівчинка, це кішка, це папуга).
Заздалегідь підготуйте фотографії птахів (горобця, синиці), годівнички і ознайомте учнів із новими словами.
- Озвучте текст, намагаючись за допомогою міміки, жестів зобразити відмінності в значеннях слів *жарко* і *холодно*. Учні повторюють почуте.
- Повправляйтеся з учнями в запам'ятовуванні відмінкових форм займенників: хлопчик — *йому* жарко; кішка, папуга — *їм* жарко; дівчинка — *їй* холодно; горобець, синиця — *їм* холодно.

Лексика: зимá, морóз, весна́, дощ, літо, спéка, óсiнь, тумáн; здивóваний (здивóвана), злий (зла), сiтий (сiта), радiсний (радiсна).

Граматика: вживання форм роду прикметників; вживання відмінкових форм займенника я (мені); конструкція мені + прислівник.

Ресурси: навчальний посібник, робочий зошит.

Завдання 4. Слухай, повторюй.

- Заздалегідь підготуйте типові фотографії або малюнки чотирьох пір року і деякий реквізит: теплий шарф, парасольку, сонячні окуляри, плащ.
- Покажіть по черзі фотографії або малюнки і назвіть пори року. Повправляйтеся з учнями в запам'ятовуванні нових слів.
- Одягніть маску Рисеняти. Обгорніться шарфом; жестами, мімікою робіть вигляд, що вам холодно. Озвучте текст до першого малюнка:
Це зимá. Зáраз морóз. Мені хóлодно.
Учні повторюють почуте.
- Розгорніть парасольку і зробіть веселий вираз обличчя. Озвучте текст до другого малюнка:
Це весна́. Зáраз дощ. Мені вéсело.
Учні повторюють почуте.
- Надіньте сонцезахисні окуляри і робіть вигляд, що вам жарко. Озвучте текст до третього малюнка:
Це літо. Зáраз спéка. Мені жáрко.
Учні повторюють почуте.

4. 



Це зима. Зараз мороз.
Мені холодно.



Це весна. Зараз дощ.
Мені весело.



Це літо. Зараз спека.
Мені жарко.



Це осiнь. Зараз туман.
Мені сумно.

5. 



— Еня здивований.
А ти здивована?
— Ні, я зла.

— Еня голодний.
А ти голодний?
— Ні, я ситий.

78

- Одягніть плащ і робіть вигляд, що вам сумно. Озвучте текст до четвертого малюнка.
Це óсiнь. Зáраз тумáн. Мені сiмно.
Учні повторюють почуте.
- Покличте четвірку учнів, роздайте їм відповідний реквізит і запропонуйте відтворити з пам'яті відповідні фрагменти тексту. Вправу можете повторювати доти, доки охопите всіх учнів.

Завдання 5. Слухай, повторюй, відповідай.

- Покажіть емоцію, яку зображено на малюнку, та скажіть: я здивована (або здивований). Попросіть учнів у парі продемонструвати цю емоцію одне одному, називаючи її за зразком.

6.



Годівничка в нас чудова:
Повна корму, кольорова.
І синичка, й горобець
Будуть раді в морозець
До ідальні завітати
Та зерняток скуштувати.
Ольга Сміян

79

4. Якщо можливо, зробіть фотографії учнів, на яких вони зображують різні емоції, та розмістіть їх у куточку класу.

Навчальний посібник ч. 1, с. 79

Завдання 6. Слухай, повторюй, майструй.

1. Підготуйте поробку годівнички. Продемонструйте поробку учням і озвучте вірш Ольги Сміян.

*Годівничка в нас чудова:
Повна корму, кольорова.
І синичка, й горобець
Будуть раді в морозець
До ідальні завітати
Та зерняток скуштувати.*

Повторіть вірш декілька разів, щоб учні його запам'ятали.

2. Роздайте учням набори для виготовлення поробки та виготовте поробку послідовно за інструкцією (зображеннями) в посібнику.
3. Під час роботи над поробкою час від часу повторюйте з учнями віршовані рядки.
4. Після того як учні завершили майструвати, вони представляють власні поробки, відтворюючи з пам'яті вірш.
5. Спостерігайте за роботою учнів: чи спілкуються вони під час створення поробки українською, як презентують власну поробку.

2. Продовжте знайомство з назвами емоцій та стану за аналогією:
 - 1 — здивування (здивований, здивована);
 - 2 — радість (радісна, радісний);
 - 3 — сум (сумний, сумна);
 - 4 — злість (злий, зла);
 - 5 — хвилювання (схвильований, схвильована);
 - 6 — втома (втомлений, втомлена);
 - 7 — голод (голодний, голодна);
 - 8 — ситість (ситий, сита);
 - 9 — щастя (щасливий, щаслива).
3. Після ознайомлення з назвами емоцій та стану поговоріть по черзі з учнями про емоції або стан за наведеним у посібнику зразком: «*Еня здивований. А ти здивована?*». Учень або учениця відповідає, обираючи одну із зображених емоцій, наприклад: «*Ні, я злий / зла*».

Навчальний посібник ч. 1, с. 80

Завдання 7. Слухай, повторюй, відповідай.

Обговоріть малюнок, озвучуючи запитання.

Де діти? (Діти у класі. / Діти у школі.)

Для зручності порахуйте з учнями дітей на малюнку в певному напрямку, називаючи номер кожного (наприклад, зліва направо): дівчинка номер один; хлопчик номер два тощо.

У відповідях на такі запитання учні можуть використовувати певний номер:

— *Хто сумний або сумна? (Хлопчик номер три.)*

— *Хто веселий або весела? (Дівчинка номер сім.)*

— *Хто здивований або здивована? (Дівчинка номер п'ять.)*

— *Хто злий або зла? (Хлопчик номер два./Дівчинка номер десять.)*

— *Хто голодний або голодна? (Дівчинка номер один.)*

7. 



Де діти?
Хто сумний або сумна?
Хто веселий або весела?
Хто здивований або здивована?
Хто злий або зла?
Хто голодний або голодна?
Хто щасливий або щаслива?
Хто втомлений або втомлена?
Хто схвильований?

80

— *Хто щасливий або щаслива?
(Хлопчик номер шість./Дівчинка номер дев'ять.)*

— *Хто втомлений або втомлена?
(Хлопчик номер вісім.)*

— *Хто схвильований? (Хлопчик номер чотирі.)*

Навчальний посібник ч. 1, с. 81

Лексика: Горобчик, Синічка, годівниця; шукати (шукáю).

Граматика: вживання іменників у формі Кл. в.

Ресурси: навчальний посібник, робочий зошит.

8. 



— Привіт, Горобчику!
— Привіт, Синичко! Ти сумна?
— Так! Зараз зима. Мені холодно.
— Мені теж холодно. Я голодний! А ти голодна?
— Так, Горобчику, я голодна! Я шукаю обід!
— Зараз діти вішають годівницю у парку. Там наш обід.
— Сьогодні ми обідаємо там?
— Так! А завтра там снідаємо! Чекаю у парку!

81

Завдання 8. Слухай, повторюй, майструй, грай.

Ця фінальна вправа ставить за мету узагальнити та повторити вивчене впродовж навчального тижня.

1. Заздалегідь виготовте персонажів лялькової вистави — горобця та синицю — і розіграйте діалог.
— *Привіт, Горобчику!*
— *Привіт, Синичко! Ти сумна?*
— *Так! Зараз зима. Мені холодно.*
— *Мені теж холодно. Я голодний! А ти голодна?*
— *Так, Горобчику, я голодна! Я шукаю обід!*
— *Зараз діти вішають годівницю у парку. Там наш обід.*

— *Сьогодні ми обідаємо там?*
— *Так! А завтра там снідаємо! Чекаю у парку!*

2. Запросіть когось із учнів розіграти з вами діалог ще раз. Допомогайте учневі або учениці пригадувати репліки.
3. Підготуйте та роздайте учням необхідні матеріали для виготовлення персонажів.
4. Назвіть з учнями кольори, кількість елементів кожного кольору.
5. Продемонструйте послідовність роботи.
6. Після завершення роботи зі створення персонажів розіграйте в парі з кимось із учнів діалог, щоб нагадати дітям репліки.
7. Учні працюють у парах, розігруючи з пам'яті діалог.
8. Не вимагайте від дітей точного відтворення реплік, допомагайте їм у разі утруднень пригадати певні слова.

1 Малюй, називай.

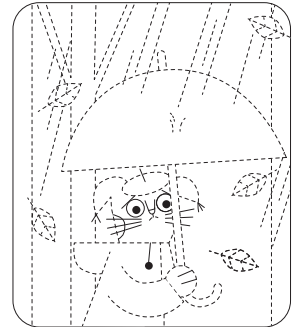
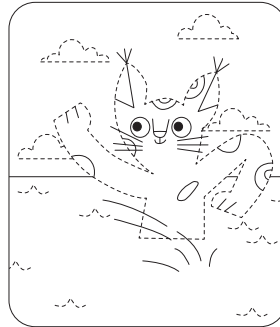
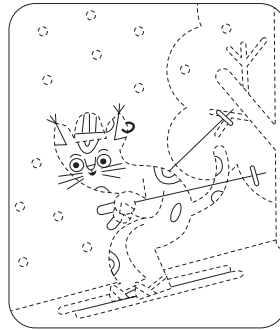

34

Робочий зошит ч. 1, с. 34

Вправа 1. Малюй, називай.

1. Обговоріть з учнями малюнки, ставлячи запитання:

Малюнок 1:

Це літо? (Ні, це зима.)

Це Черепáха? (Ні, це Рисеня.)

Рисеня сумне? (Ні, Рисеня веселе.)

Малюнок 2:

Це осінь? (Ні, це весна.)

Рисеня схвильоване? (Так, Рисеня схвильоване.)

Малюнок 3:

Це літо? (Так, це літо.)

Рисеня втомлене? (Ні, Рисеня бадьоре.)

Малюнок 4:

Це зима? (Ні, це осінь.)

Рисеня сумне? (Так, Рисеня сумне.)

2. Запропонуйте учням розфарбувати малюнки.

3. Учні роблять самооцінювання, обираючи відповідний смайл.

2 Продовжуй, називай.

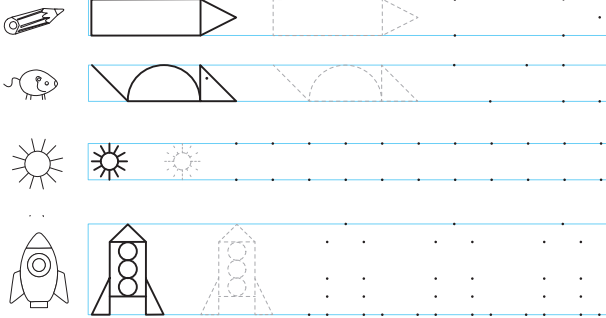

3 Продовжуй, називай.

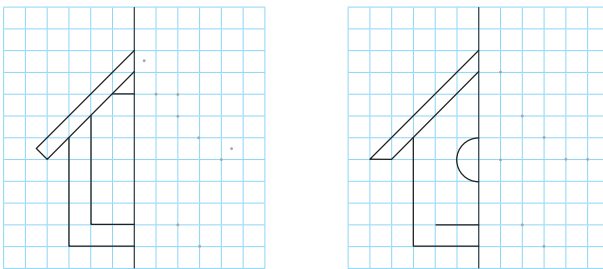

35

Робочий зошит ч. 1, с. 35

Вправа 2. Продовжуй, називай.

1. Обговоріть малюнки, ставлячи запитання «Що це?» (олівець, миша, сонце, ракета).
2. Озвучте умову завдання («Продовжуй») та продемонструйте зразок виконання завдання.
3. Учні роблять самооцінювання, обравши відповідний смайл.

Вправа 3. Продовжуй, називай.

1. Заздалегідь підготуйте фотографії різних за формою годівниць, покажіть їх учням. Потім розгляньте малюнки в зошиті, з'ясуйте, що це намальовані годівниці. Озвучте завдання: «Продовжуй».
2. Учні домальовують зображення, дотримуючись симетрії.
3. Учні роблять самооцінювання, обравши відповідний смайл.

ТЕАТР У ШКОЛІ

Лексика: театр, глядач, глядачка, вистава, актёр, акторка, маска, лисиця; цікавий (цікава); наш; плéскати (плéскають); теж.

Граматика: конструкція *грати* (когось).

Ресурси: навчальний посібник, робочий зошит, матеріали інтернет-підтримки (скрайбінг «Вистава у школі»).

Завдання 1. Слухай, повторюй, практикуй.

1. Перегляньте з учнями скрайбінг «Вистава у школі».
2. Заздалегідь підготуйте маски вовка та лисиці, декілька фотографій театральної зали зі сценою та завісою (без акторів), фотографію театральної вистави з акторами на сцені.
3. Покажіть учням фотографії театральної зали зі сценою та завісою (без акторів): «*Це театр*».
4. Обговоріть перший малюнок, ставлячи запитання:
Де театр? (Театр у школі.)
Хто у залі? (У залі вчителі і діти.)
Хто глядач? (Данило глядач.)
Хто глядачка? (Марта глядачка.)
Що роблять діти? (Вони чекають.)
 Озвучте текст до першого малюнка.
 Повправляйтеся з учнями та ученицями, кого з них назвати глядачем, а кого — глядачкою.
5. Покажіть учням фотографію театральної вистави з акторами на сцені: «*Це вистава. Це актёр, а це акторка*».
 Озвучте текст до другого малюнка.

Театр у школі



1. Це наша школа. Сьогодні тут театр. У залі вчителі і діти. Данило і Марта теж тут. Зараз Данило глядач, а Марта глядачка. Вони чекають.

Скоро вистава. Назар — актёр, а Олена — акторка. Біля Назара маска. Це вовк. Олена теж має маску. Це лисиця.

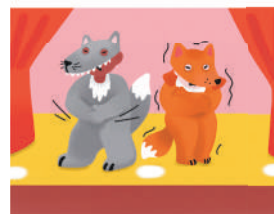

Зараз вистава. На сцені Назар і Олена. Вони схвилювані. Назар грає вовка, а Олена грає лисицю. Вовк голодний. Йому сумно. Лисиця теж голодна. Їй холодно.

Вистава цікава. Глядачі раді. Вони плескають. Марта дарує букет. Актори щасливі. Вони дякують.

82

Запросіть учня й ученицю та дайте їм маски вовка і лисиці. Вони представляються і говорять: «*Я актёр. Я вовк*», «*Я акторка. Я лисиця*».

6. Озвучте текст до третього малюнка.
 Попросіть учнів, які в масках, показати, що вовк голодний, що йому сумно, так само і лисиця голодна, їй сумно.
7. Підкажіть учням у масках, щоб вони вклонилися глядачам, а глядачі поплескали в долоні.
8. Озвучте текст до четвертого малюнка.
9. Поставте запитання до останнього малюнка:
 — *Що роблять глядачі?*
 — *Що робить Марта?*
 — *Що роблять актори?*



— Де сидить Марта?
— П'ятий ряд,
четверте місце.



Вовк говорить голосно,
а Лисиця говорить тихо.
Вовк говорить швидко,
а Лисиця говорить
повільно.



Жаба стрибає високо,
а Миша стрибає
низько. Жаба стрибає
далеко, а Миша
стрибає близько.

83

Навчальний посібник ч. 1, с. 83

Лексика: ряд, місце; гóлосно, тiхо,
вiсоко, нiзько, далéко,
блiзько.

Граматика: конструкції *Де сидить ...?*,
п'ятий ряд, четверте місце.

Ресурси: навчальний посібник, робочий
зошит, матеріали інтернет-
підтримки (гра «Знайди місце
в залі»).

Завдання 2. Слухай, повторюй, називай, відповідай, практикуй.

- Облаштуйте умовну глядацьку залу:
поставте ряди стільців і на підлозі
наклейте номери рядів, а на стільцях —
номери місць. Потім запросіть учнів
і роздайте їм квитки «на виставу».
Назвіть для прикладу: *«П'ятий ряд,*



четверте місце» — і покажіть зразок
пошуку місця. Далі називайте кожній
дитині, який ряд та місце вказані
в квитку і в разі потреби допомагайте
знаходити відповідне місце.

- Після того як учні сіли на свої місця,
запитайте: *«Де сидить ...?»* (назвіть ім'я
певного учня). Учень, ім'я якого назвали,
відповідає: *«Третій ряд, друге місце»*.
Повторіть запитання до кожного з учнів.
- Запропонуйте учням об'єднатися в пари
і обговорити малюнок глядацької зали
за зразком у навчальному посібнику.
Де сидить Бédрик? — *Другий ряд, перше
місце.*
Де сидить Данiло? — *Четвертий ряд,
друге місце.*
Де сидить Рисеня? — *Третій ряд,
четверте місце.*
Де сидить Черепáха? — *Перший ряд,
третє місце.*
- Хтось із учнів або учитель спостерігає
за учнями та здійснює оцінювання.
- Гра «Знайди місце в залі».

Завдання 3. Слухай, повторюй.

- Заздалегідь підготуйте маски вовка,
лисиці, жаби, миші.
- Запросіть двох учнів / учениць, дайте
їм маски вовка та лисиці, пошепки
попросіть вовка говорити голосно
і швидко (наприклад: *Я вовк. Я сiрий.
Я голóдний.*), а лисицю попросіть
говорити повільно і тихо (наприклад:
Я лисiця. Я рудá. Я голóдна.).
- Озвучте текст до першого малюнка.
Учні хором повторюють почутий текст.
- Запросіть інших двох учнів / учениць,
дайте їм маски миші і жаби. Пошепки
попросіть жабу стрибати високо
і далеко, а мишу — низько і близько.
- Озвучте текст до другого малюнка.
- Учні хором повторюють почутий текст.

4.   

 — Пі-пі-пі! О! Рукавичка!
 — Ква-ква! Хто тут живе?
— Я мишка-шкряботушка.
А ти хто?
— Я жабка-скрекотушка!
Пусті мене!
— Іди!

 — Хто тут живе?
— Я мишка-шкряботушка.
— Я жабка-скрекотушка!
А ти хто?
— Я зайчик-побігачик!
Пустіть мене!
— Іди!

 — Хто тут живе?
— Я мишка-шкряботушка.
— Я жабка-скрекотушка!
— Я зайчик-побігачик!
А ти хто?
— Я лисичка-сестричка!
Пустіть мене!
— Іди!



84

Навчальний посібник  ч. 1, с. 84–85

Лексика: рукавичка, мишка-шкряботушка, жабка-скрекотушка, зайчик-побігачик, лисичка-сестричка, вовчик-братик, кабан-іклан, ведмідь-набрідь; пустити (пусті, пустіть).

Граматика: конструкції *Хто тут живе? Ти хто? Пустіть мене!*

Ресурси: навчальний посібник, робочий зошит, матеріали інтернет-підтримки (скрайбінг «Казка “Рукавичка”»).

Завдання 4. Слухай, повторюй, практикуй.

1. Перегляньте з учнями скрайбінг «Казка “Рукавичка”».

2. Заздалегідь виготовте персонажів лялькової вистави (мишка, жабка, зайчик, лисичка, вовчик, кабан, ведмідь, завдання 6, с. 87) і після перегляду пригадайте назви всіх персонажів. Повторіть назви декілька разів, щоб учні їх запам'ятали.

3. Розіграйте виставу, залучаючи дітей. Робіть паузи в реченнях, де треба назвати персонажа, піднімайте вгору фігурку персонажа та ініціюйте учнів, щоб вони хором називали його.

— *Пі-пі-пі! О! Рукавичка!*
— *Ква-ква! Хто тут живе?*
— *Я мишка-шкряботушка. А ти хто?*
— *Я жабка-скрекотушка! Пусті мене!*
— *Іді!*

— *Хто тут живе?*
— *Я мишка-шкряботушка.*

 — Хто тут живе?
— Я мишка-шкряботушка.
— Я жабка-скрекотушка!
— Я зайчик-побігачик!
— Я лисичка-сестричка! А ти хто?
— Я вовчик-братик! Пустіть мене!
— Іди!



 — Хро-хро-хро! Хто тут живе?
— Я мишка-шкряботушка.
— Я жабка-скрекотушка!
— Я зайчик-побігачик!
— Я лисичка-сестричка!
— Я вовчик-братик! А ти хто?
— Я кабан-іклан! Пустіть мене!
— Іди!



 — Хто тут живе?
— Я мишка-шкряботушка.
— Я жабка-скрекотушка!
— Я зайчик-побігачик!
— Я лисичка-сестричка!
— Я вовчик-братик!
— Я кабан-іклан. А ти хто?
— Я ведмідь-набрідь! Пустіть мене!
— Ой! Ні!
— Пустіть мене!
— Іди!



85

— Я жабка-скрекотушка! А ти хто?
— Я зайчик-побігачик! Пустіть мене!
— Іди!

— Хто тут живе?
— Я мишка-шкряботушка.
— Я жабка-скрекотушка!
— Я зайчик-побігачик! А ти хто?
— Я лисичка-сестричка! Пустіть мене!
— Іди!

— Хто тут живе?
— Я мишка-шкряботушка.
— Я жабка-скрекотушка!
— Я зайчик-побігачик!
— Я лисичка-сестричка! А ти хто?
— Я вовчик-братик! Пустіть мене!
— Іди!

— Хто тут живе?
— Я мишка-шкряботушка.
— Я жабка-скрекотушка!
— Я зайчик-побігачик!
— Я лисичка-сестричка! А ти хто?
— Я вовчик-братик! Пустіть мене!
— Іди!

— Я лисичка-сестричка!
— Я вовчик-братик! А ти хто?
— Я кабан-іклан! Пустіть мене!
— Іди!

— Хто тут живе?
— Я мишка-шкряботушка.
— Я жабка-скрекотушка!
— Я зайчик-побігачик!
— Я лисичка-сестричка!
— Я вовчик-братик!
— Я кабан-іклан! А ти хто?
— Я ведмідь-набрідь! Пустіть мене!
— Ой! Ні!
— Пустіть мене!
— Іди!

5. 

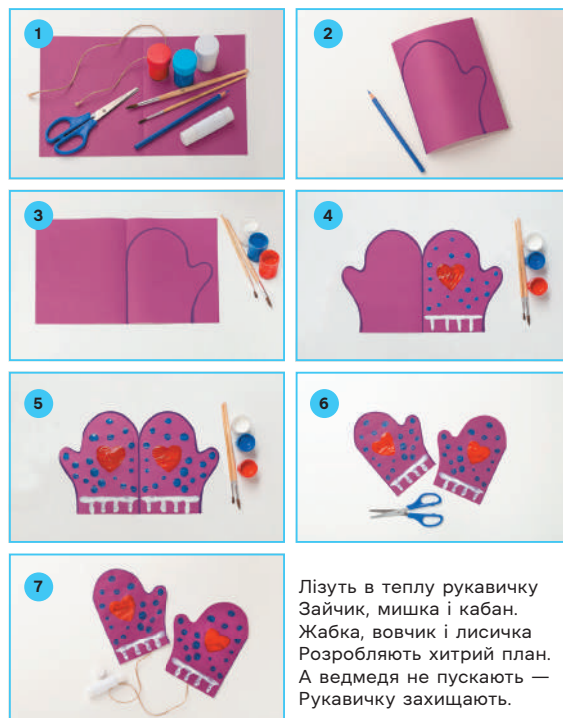

86

Навчальний посібник  ч. 1, с. 86

Завдання 5. Слухай, повторюй, майструй.

1. Заздалегідь підготуйте поробку «Рукавичка». Продемонструйте її та озвучте віршовані рядки:

*Лізуть в теплу рукавичку
Зайчик, мишка і кабан.
Жабка, вовчик і лисичка
Розробляють хитрий план.
А ведмедя не пускають —
Рукавичку захищають.*

Повторіть вірш декілька разів, щоб учні запам'ятали його.

2. Роздайте учням набори для виготовлення поробки та виготовте поробку послідовно за інструкцією (зображеннями) в посібнику.
3. Під час вироблення поробки час від часу пропонуйте учням повторювати віршовані рядки.
4. Після того як учні завершили майструвати, вони представляють власні поробки, відтворюючи віршовані рядки.

6. 



87

Навчальний посібник  ч. 1, с. 87

Завдання 6. Слухай, повторюй, майструй, грай.

Ця фінальна вправа ставить за мету узагальнити та повторити вивчене впродовж навчального тижня.

1. Учні виготовляють персонажів лялькового театру (див. вкладку в ч. 1 робочого зошита), вирізаючи їх із розгортки.
2. Запросіть групу учнів із 7 осіб. Учні домовляються, хто яку роль виконує.

3. Група учнів розіграє виставу перед іншими дітьми. Допомагайте учням у разі, якщо вони забувають свої репліки.
4. Запросіть по черзі інші групи дітей і повторіть виставу стільки разів, скільки треба, щоб охопити всіх учнів.

Театр у школі

1 Називай, малюй.

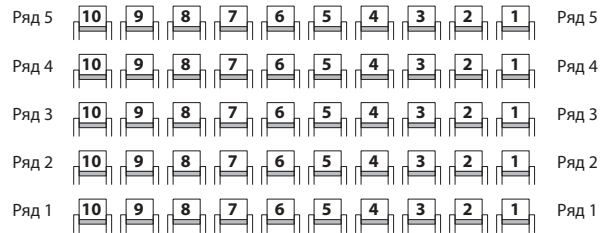

2 З'єднай, називай, малюй.

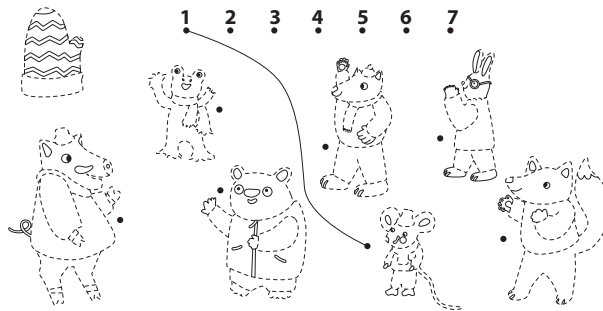

36

Робочий зошит ч. 1, с. 36

Вправа 1. Називай, малюй.

- Продемонструйте на дошці зразок виконання вправи: розфарбуйте персонажів у різні кольори (наприклад, Бедрик — червоний, Рисеня — коричневе, Черепаха — зелена), потім покличте учня або ученицю, дайте йому / їй, скажімо, червоний фломастер (місце для Бедрика) і назвіть будь-який ряд і місце («другий ряд, шосте місце»). Учень або учениця має червоним фломастером пофарбувати відповідне місце в глядацькій залі.
- Організуйте роботу в парах, де учні називають одне одному ряд і місце для кожного з персонажів.

Вправа 2. З'єднай, називай, малюй.

- Обговоріть малюнок, поставивши запитання: «Хто це?» (мішка-шкряботушка, жабка-скрекотушка, зайчик-побігійчик, лисичка-сестричка, вовчик-братик, кабан-іклан, ведмідь-набрідь), «Хто перший?» (мішка-шкряботушка), «Хто другий?» (жабка-скрекотушка) тощо.
- Продемонструйте, як з'єднати персонажа з відповідним порядковим номером.
- Запропонуйте учням розмалювати персонажів.
- Учні роблять самооцінювання, обравши відповідні смайли на сторінці.

3 Продовжуй.

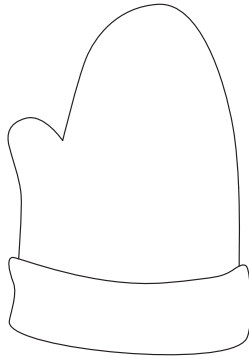
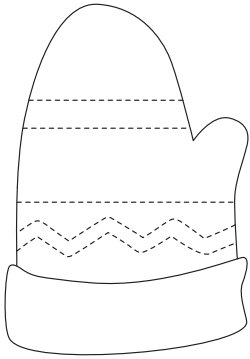
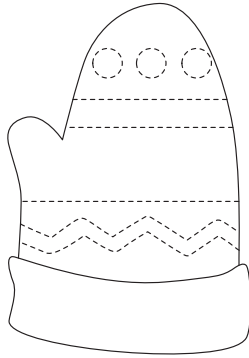
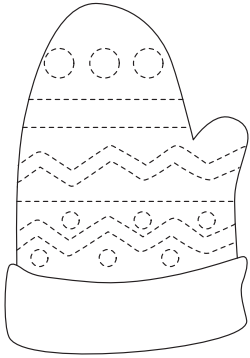

37

Робочий зошит ч. 1, с. 37

Вправа 3. Продовжуй.

1. Озвучте умову завдання і продемонструйте зразок його виконання.
2. Учні роблять самооцінювання, обравши відповідний смайл.

Святкуємо

1. 

Зараз зима. Падає сніг.
Це наша ялинка.
Вона висока і пухнаста.
Батьки і діти
прикрашають
ялинку.
Ось цукерка і горіх.
А це гірлянда.



Тут ярмарок. Дідусь продавець. Він продає.
Тут є смачний горіх, смачна цукерка і смачне
печиво. Бабуся продавчиня. Вона теж продає.
Тут є гарний горщик, гарна лялька і гарне намисто.

88

Навчальний посібник ч. 1, с. 88–89

СВЯТКУЄМО

Лексика: сніг, ялинка, цукерка, горіх, гірлянда, ярмарок, продавець, продавчиня, намисто, колядка, сніговік, ніс, капелюх, відрі; пухнастий (пухнаста), гάρний (гάρна, гάρне); кумédний; па́дати (па́дає).

Граматика: вживання особових форм дієслова (3-тя особа однини та множини); вживання відмінкових форм іменників (Н. в. та Зн. в. однини).

Ресурси: навчальний посібник, робочий зошит, матеріали інтернет-підтримки (анімація «Різдвяний ярмарок»).

Завдання 1. Слухай, повторюй, співай, практикуй.

1. Перегляньте анімаційний фільм «Різдвяний ярмарок».
2. Заздалегідь приготуйте предмети, згадані на с. 88 (горіх, цукерка, печиво, горщик, лялька, намисто). Продемонструйте їх учням, щоб повторити як відомі, так і нові назви.
3. Обговоріть малюнки на с. 88, ставлячи запитання та демонструючи предмети.
Що роблять батькі і діти? (Вони прикрашають ялинку.)
Хто продавець? (Дідусь продавець.)
Що є у дідуся? (Смачний горіх, смачна цукерка і смачне печиво.)

До ялинки ідуть діти. Вони мають зірку.
Вона велика і жовта. Діти співають. Це колядка.

Тиха ніч,
Свята ніч,
Гей, утри сльози з віч,
Бо Син Божий йде до нас,
Цілий світ любов'ю спас.



Діти люблять сніг. Вони ліплять замок.
Він гарний і високий. А ось сніговик.
Він кумедний і товстий. Сніговик має ніс
і капелюх. Його ніс — це морква.
Його капелюх — це відро. Діти раді.

89

*Хто продавчиня? (Бабуся продавчиня.)
Що є у бабусі? (Гарний горищик, гарна
лялька, гарне намисто.)*

4. Озвучте текст на с. 88. Учні слухають і повторюють почуті фрази.

*Зараз зима. Падає сніг. Це наша ялінка.
Вона висока і пухнаста. Батькі і діти
прикрашають ялінку. Ось цукерка
і горіх. А це гірлянда.*

*Тут ярмарок. Дідуць продавець. Він продає.
Тут є смачний горіх, смачна цукерка
і смачне печиво. Бабуся продавчиня. Вона
теж продає. Тут є гарний горищик, гарна
лялька і гарне намисто.*

5. Увімкніть знов анімаційний фільм на фрагменті, де діти співають колядку.

До ялинки ідуть діти. Вони мають зірку.

*Вона велика і жовта. Діти співають.
Це колядка.*

*Тиха ніч,
Свята ніч,
Гей, утри сльози з віч,
Бо Син Божий йде до нас,
Цілий світ любов'ю спас.*

6. Ініціюйте учнів заспівайте заспівати колядку.

7. Продовжте урок на вулиці. Якщо є можливість, зліпіть сніговика та замок. Озвучте текст:

*Діти люблять сніг. Вони ліплять замок.
Він гарний і високий. А ось сніговик. Він
кумедний і товстий. Сніговик має ніс
і капелюх. Його ніс — це морква. Його
капелюх — це відро. Діти раді.*

Лексика: День Святого Миколая, лист; чемний (чемна); писати (пишемо).

Граматика: вживання відмінкових форм іменників (Кл. в., Зн. в.).

Ресурси: навчальний посібник, робочий зошит.

Завдання 2. Слухай, повторюй.

1. Заздалегідь підготуйте різні листівки із зображенням Святого Миколая, Покажіть листівки учням, щоб створити смисловий контекст.

2. Озвучте текст:

— *Діти! Скоро День Святого Миколая! Ви раді?*

— *Так, ми раді. Я чемна і Данило чемний! Ми пишемо лист Святому Миколаю!*

— *Данило і Марта? Так, ви чемні. Є вам подарунки.*

— *Мамо, тату! Ми щасливі! Нам Святий Миколай дарує книгу і робота!*



Завдання 3. Слухай, повторюй, відповідай.

1. Заздалегідь підготуйте різні предмети (капелюх, глобус, блокнот, телефон, гітара, лялька, книга).

2. Спочатку обговоріть перший малюнок, поставивши запитання «Хто це?» (Це хлопчик і дівчинка.)

Озвучте діалог до першого малюнка, тембром голосу зображуючи різних співрозмовників:

— *Що тобі дарує Миколай?*
 — *Мені Миколай дарує свистунець. Я радію.*

Лексика: Щасливих свят! З Новим роком! Веселих свят! Гірних свят! Радісних свят! Смачних свят!

Граматика: вживання відмінкових форм займенників: *тобі — мені; вам — нам.*

Ресурси: навчальний посібник, робочий зошит.

3.   

Що тобі дарує Миколай?

Мені Миколай дарує свистунець. Я радію.

А що вам дарує Миколай?

Нам Миколай дарує картину. Ми радіємо.



4.  



Веселих свят!
Гарних свят!

Щасливих свят!
З Новим роком!

Радісних свят!
Смачних свят!

91

3. Запросіть пару учнів, дайте одному з них капелюх і попросіть відтворити діалог за зразком. Повторіть діалог з іншими парами і предметами.

- Що тобі дарує Миколай?
- Мені Миколай дарує капелюх. Я радію.
- Що тобі дарує Миколай?
- Мені Миколай дарує глобус. Я радію.
- Що тобі дарує Миколай?
- Мені Миколай дарує блокнот. Я радію.
- Що тобі дарує Миколай?
- Мені Миколай дарує телефон. Я радію.

4. Обговоріть другий малюнок, поставивши запитання «Хто це?» (Це бабуся, Марта і Даніло.)

Озвучте діалог до другого малюнка:
— А що вам дарує Миколай?
— Нам Миколай дарує картину. Ми радіємо.

5. Запросіть трійку учнів, дайте двом із них книгу і попросіть відтворити діалог за зразком. Повторіть діалог з іншими групами учнів і предметами.

- А що вам дарує Миколай?
Нам Миколай дарує гітару. Ми радіємо.
- А що вам дарує Миколай?
Нам Миколай дарує ляльку. Ми радіємо.
- А що вам дарує Миколай?
Нам Миколай дарує гоїдалку. Ми радіємо.
- А що вам дарує Миколай?
Нам Миколай дарує книгу. Ми радіємо.

Завдання 4. Слухай, повторюй.

Зверніться до учнів з новорічними привітаннями, повторіть їх, щоб учні запам'ятали:

- Гарних свят!
- Веселих свят!
- Радісних свят!
- Смачних свят!
- Щасливих свят!
- З Новим роком!

5. 

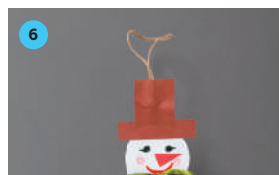

Він не лялька й не людина,
На снігу стоять звук.
В нього ніс —
Смачна морквина.
Хто це? Звісно,

92

Навчальний посібник  ч. 1, с. 92

Завдання 5. Слухай, повторюй, майструй.

1. Заздалегідь підготуйте поробку сніговика.
2. Продемонструйте готову поробку та озвучте загадку. Повторіть загадку декілька разів, щоб учні запам'ятали її.

*Він — не лялька й не людина,
На снігу стоять звук.
В нього ніс — смачна морквина,
Хто це?
Звісно,*

4. Роздайте учням набори для виготовлення поробки та виготовте поробку послідовно за інструкцією (зображеннями) в посібнику.

5. Під час виготовлення поробки час від часу нагадуйте учням віршовані рядки загадки.

6. Після того як учні завершили майструвати, вони представляють власні поробки, відтворюючи віршовані рядки загадки.

Навчальний посібник  ч. 1, с. 93

Завдання 6. Слухай, повторюй, майструй, грай, співай.

Ця фінальна вправа ставить за мету узагальнити та повторити вивчене впродовж навчального тижня.

1. Розіграйте лялькову виставу:
 - *Вітаю, дітум!*
 - *Хто ти?*

6. 



- Вітаю, діти!
- Хто ти?
- Я Святий Миколай!
- Сьогодні свято. Ось наша ялинка. Тут іграшки і гірлянди.
- Я маю подарунки. Ось цукерки і горіхи.
- Ми співаємо пісню. І ти співай, будь ласка!
- Ой, хто, хто Миколая любить,
Ой, хто, хто Миколаю служить,
Тому Святий Миколай,
На всякий час помагай,
На всякий час помагай,
Миколаю!
- Дякую, діти! Я щасливий! Ось ваші подарунки!
- Дякуємо, Миколаю!

93

- *Я Святий Миколай!*
- *Сьогодні свято. Ось наша ялинка. Тут іграшки і гірлянди.*
- *Я маю подарунки. Ось цукерки і горіхи.*
- *Ми співаємо пісню. І ти співай, будь ласка!*
- *Ой, хто, хто Миколая любить,
Ой, хто, хто Миколаю служить,
Тому Святий Миколай,
На всякий час помагай,
На всякий час помагай,
Миколаю!*
- *Дякую, діти! Я щасливий! Ось ваші подарунки!*
- *Дякуємо, Миколаю!*

2. Запропонуйте учням виготовити для власної лялькової вистави ляльку

Святого Миколая, розфарбовуючи та вирізаючи її з розгортки (див. вкладку в ч. 1 робочого зошита). Ляльки Данила і Марти були виготовлені раніше.

3. Об'єднайте учнів у групи (трое акторів і трое глядачів). Діти домовляються, хто буде акторами, а хто — глядачами. Актори домовляються, хто яку роль виконуватиме. Актори грають, а глядачі дивляться. Потім міняються ролями.
4. Спостерігайте і в разі потреби допомагайте дітям пригадувати репліки. Не вимагайте, щоб учні дослівно відтворювали діалог. Якщо учні використовують слова іншої мови, перекладайте слова українською та просіть повторити діалог ще раз.

Святкуємо

1 Малюй, називай.



2 Малюй, називай.

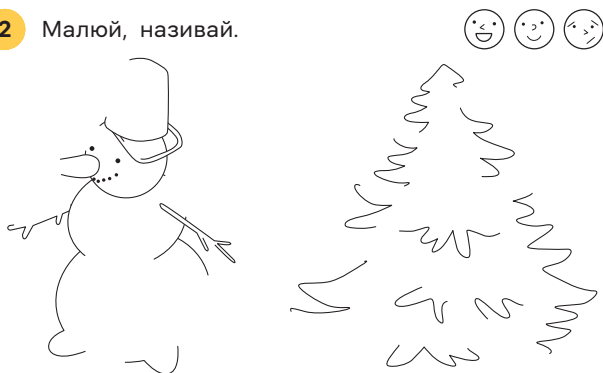

3 Продовжуй.

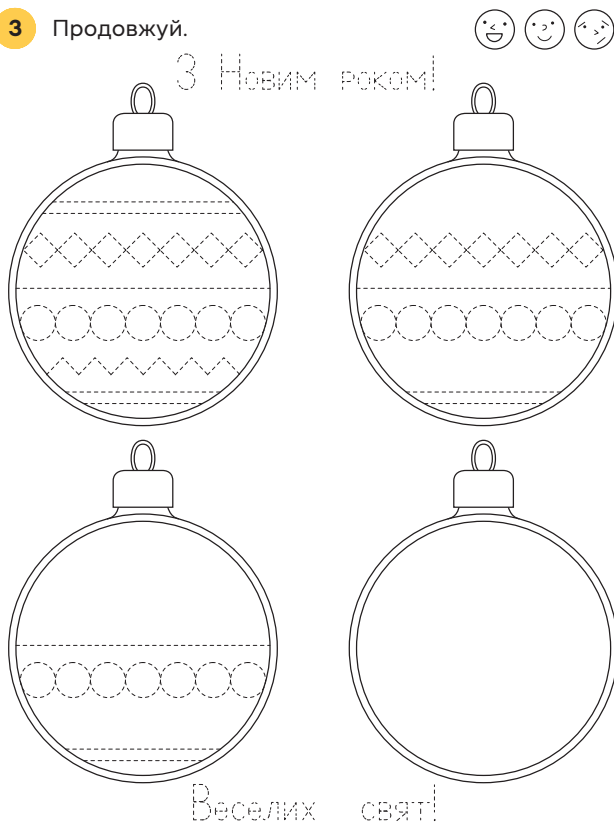

38

39

Робочий зошит ч. 1, с. 38

Вправа 1. Малюй, називай.

1. Обговоріть малюнки, поставивши запитання «Що це?» (дощ — весна, сонце — літо, сніг — зима, туман — осінь).
2. Продемонструйте зразок виконання завдання на дошці, малюючи на обличчі ту чи іншу емоцію відповідно до пори року (усі обличчя можуть виражати радість).
3. Учні позначають емоції.
4. Учні роблять самооцінювання, обравши відповідний смайл

Вправа 2. Малюй, називай.

1. Обговоріть малюнки, поставивши запитання «Що це?» (сніговік, ялінка).

2. Учні домальовують зображення і розфарбовують їх.

3. Учні роблять самооцінювання, обравши відповідний смайл.

Робочий зошит ч. 1, с. 39

Вправа 3. Продовжуй.

1. Озвучте умову завдання і продемонструйте зразок його виконання.
2. Учні відтворюють на кожній із кульок заданий на першій кульці візерунок і наводять пунктирні лінії з поздоровленнями.
3. Учні роблять самооцінювання, обравши відповідний смайл.

СІЧЕНЬ. ТЕМА 5. МОЇ ІГРИ

Тижні 16-18

Назва тижня	Комунікативні ситуації	Розуміння мови	
		Лексика	Фонетика та граматики
Тиждень 16. Розмови на майданчику	З'ясування інформації про невідоме. Запитання про предмети, осіб, дії та обставини. Розповідь про дії та обставини. Прохання про допомогу. Уболівання	Зоряна, Назар, сніжинка, ковзанка, ковзани, лижі, санки, майданчик, змагання, ключка, шайба, хокей, команда, форма, воротар, гравець, номер, слово, рука, гол; правий (права), лівий (ліва); кататися (катаюся, катаєшся), грати (граю, грають), тренуватися (тренуються), дивуватися (дивується), кататися (катається), боятися (боюся), триматися (тримайся), дивитися (дивляться), змагатися (змагаються), наближатися (наближається), хвилюватися (хвилюється), лунати (лунає); праворуч, ліворуч	Слова зі звуками [с] — [с'], [ц] — [ц']. Наголос. Дієслова у формі 1-ї, 2-ї особи однини та 3-ї особи однини і множини теперішнього часу. Прислівники на позначення місця
Тиждень 17. Настільні ігри	З'ясування інформації про невідоме. Запитання про предмети, осіб, дії та обставини. Розповідь про дії та обставини. Спонування до дії. Діалог продавця та покупця. Інструкція. Правила	Оксана, Назар, Марта, мама, тато, шахи, лото, доміно, конструктор, цеглинка, мозаїка, гравець, вежа, трикутник, чотирикутник, перемога, поле, фішка, хід, крок, стрілка; брати (бери) класти (клади, кладу), перемагати (перемагаю); вперед, назад, спочатку, потім, багато, знизу, зверху; над, під, перед, за; або	Слова з [е], [и]. Наголос. Іменники у формі однини та множини. Дієслова у формі 1-ї, 2-ї особи однини та 3-ї особи однини і множини теперішнього часу. Дієслова у формі 2-ї особи однини наказового способу. Прийменники <i>над, під, перед, за</i> . Конструкції <i>грає (з ким?), грає (як?)</i>
Тиждень 18. Рухливі ігри	З'ясування інформації про невідоме. Розповідь про предмет, ознаку та дію. Спонування до дії. Інструкція. Правила	Яструб, шукач; ловити (лови), тримати (тримай, тримайте), крутити (крутить), тікати (тікайте); уже	Слова зі звуками [к] — [к']. Наголос. Іменники в однині і множині. Іменники у Кл. в. Кількісні та порядкові числівники. Дієслова у формі 1-ї, 2-ї особи однини та 3-ї особи однини і множини теперішнього часу. Дієслова у формі 2-ї особи однини і множини наказового способу

Таблиця 2.5

Види навчальної діяльності	Розуміння літератури й культури	Використання мови, що підтримує весь процес навчання
<p>Слухання й реагування на почуте зокрема під час рольової гри, огляду предметів, перегляду ілюстрацій, скрайбінгу, коміксу. Відтворення почутого (монолог, діалог, вірш, лялькова вистава). Відповідь на запитання. Називання предметів, ознак і дій. Виконання дій за інструкцією (орієнтування в просторі, гра, майстрування витинанки, ляльок). Графічні вправи. Самооцінювання</p>	<p>Мапа України. Етикетні форми привітання. Оксана Сенатович «Падав сніг»</p>	<p>Лічба. Орієнтування в просторі (ліворуч, праворуч). Кольори. Зимові види спорту. Ігрова діяльність. Взаємопідтримка. Самооцінювання</p>
<p>Слухання та реагування на почуте, зокрема в рольовій грі, під час перегляду ілюстрацій. Відтворення почутого (монолог, діалог, гра, лялькова вистава). Відповідь на запитання. Називання предметів та ознак. Виконання дій за інструкцією (гра, майстрування). Графічні вправи. Самооцінювання</p>	<p>Етикетні форми спілкування продавця з покупцем</p>	<p>Орієнтування в просторі. Лічба. Естафета. Ігрова діяльність (настільні ігри). Взаємодія в команді. Самооцінювання</p>
<p>Слухання та реагування на почуте, зокрема в грі, під час перегляду ілюстрацій, анімаційного фільму. Відтворення почутого (монолог, діалог, лічилка, лялькова вистава). Відповідь на запитання. Називання предметів, ознак і дій. Виконання дій за інструкцією (гра, майстрування поробки, лялькова вистава). Графічні вправи. Самооцінювання</p>	<p>Традиційні рухливі ігри. Українська народна гра «Яструб». Лічилка</p>	<p>Орієнтування в часі та просторі. Лічба. Ігрова діяльність (рухливі ігри). Гральний кубик. Взаємодія в команді. Самооцінювання</p>



3

Навчальний посібник ч. 2, с. 3

1. Перегляньте анімацію «Мапа України».
2. Розгорніть с. 3 підручника, обговоріть малюнок, ставлячи запитання. Дочекайтеся відповідей учнів. Допомагайте учням правильно утворювати форми іменників.

Де Рисеня Ёня? (Рисеня Ёня в автобусі.)

Де Бєдрик Рик? (Бєдрик Рик на тракторі.)

Де Лелєка Ёка? (Лелєка Ёка в літаку.)

Хто корічневий? (Ведмідь, кабан, сова, кінь.)

Хто сірий? (Їжак, вовк, Лелєка Ёка.)

Хто зелєний? (Черепáха Áха, жаба.)

Що червоне? (Помідор, яблуко, буряк, кавун.)

Тема 5. Мої ігри

Розмови на майданчику

1. 

Зараз Івасик у парку.
Падає сніг. Ось перша
сніжинка. А ось друга
сніжинка. Івасик дивується.

Це ковзанка. Тут діти.
Вони тренуються.
Ось Марта.
Вона має білі ковзани.
Марта катається добре.



Ось Данило.
Біля Данила Олена.
— Даниле, допомагай мені!
Я боюся!
— Олено, ось моя рука!
Тримайся!

Біля ковзанки глядачі.
Вони дивляться і радіють.

4

Навчальний посібник ч. 2, с. 4

Тема 5. МОЇ ІГРИ

РОЗМОВИ НА МАЙДАНЧИКУ

Лексика: сніжинка, ковзанка, ковзані; тренуватися (тренуються), дивуватися (дивується), кататися (катається), боїтися (боюся), триматися (тримайся), дивітися (дивляться).

Граматика: вживання особових форм дієслова (3-тя особа однини і множини).

Ресурси: навчальний посібник, робочий зошит, матеріали інтернет-підтримки (скрайбінг «Зимові розваги»).

2. 



- Що це?
- Це мої ковзани. Я катаюся на ковзанах.
А ти катаєшся на ковзанах?
- Ні, я маю лижі. Я катаюся на лижах.
- А він теж катається на лижах?
- Ні, він має санки. Він катається на санках.

3. 

Це майданчик. Тут змагання.
Діти грають у хокей.
Ось перша команда. Її форма зелена.
Ось друга команда. Її форма біла.
Дві команди змагаються.
Ось ворота. Тут воротар.
Гравець номер сім швидко
наближається. Глядачі хвилюються.
Лунає слово «Гол!».

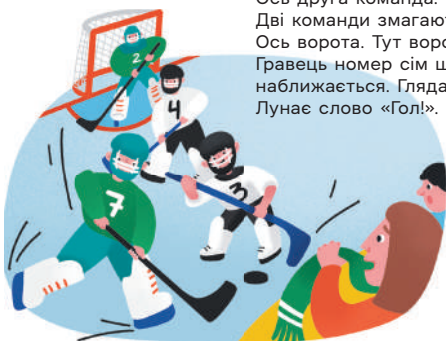

5

Завдання 1. Слухай, повторюй, практикуй.

1. Підготуйте декілька (до десяти) витинанок-сніжинок із білого паперу та розмістіть їх у класі (на вікнах, стінах, дверях). На початку уроку назвіть цей виріб: «*Це сніжинка*». Учні повторюють назву. Зверніть увагу на те, що у ваших руках перша сніжинка, а на вікні — друга. Рахуйте сніжинки разом з учнями. Попросіть учнів знайти всі сніжинки в класі та порохувати їх (до 10).
2. Перегляньте матеріали інтернет-підтримки (скрайбінг «Зимові розваги»).
3. Озвучте текст до першого малюнка. Робіть паузи, щоб учні повторювали почуте. Обговоріть малюнок, ставлячи запитання:

*Де Івасик? (Івасик у парку.)
Що робить Івасик? (Івасик дивіється.)*

4. Продемонструйте учням емоцію здивування. Для цього можна продемонструвати дві сніжинки-витинанки: одну крихітну, а іншу — у три-чотири рази більшу.
5. Заздалегідь принесіть до класу пару ковзанів. Продемонструйте учням ковзани. Скажіть: «*Це ковзані. Це білі ковзані*». Продемонструйте учням зображення ковзанів різних кольорів. Укажіть на ковзани, а учні нехай називають предмет і колір. Наприклад: *Це чорні ковзані. Це червоні ковзані.*
6. Якщо є змога, одягніть ковзани із захисними рамками на лезах. Потурбуйтеся про те, щоб процес демонстрації був безпечним. Станьте на ковзани, але стійте невпевнено. Попросіть учня або ученицю про допомогу. Скажіть, наприклад: «... (*Даніло, Ауріко, Руслане*), *допомагай мені. Я боюся!*»
7. Озвучте текст до другого-четвертого малюнків. Робіть паузи, щоб учні повторювали почуте. Обговоріть малюнки, ставлячи запитання:
*Що має Мάρта? (Мάρта має білі ковзані.)
Що робить Мάρта? (Мάρта катається.)
Де Даніло? (Даніло біля Олени.)
Де глядачі? (Глядачі біля ковзанки.)
Що роблять глядачі? (Вони дивляться і радіють.)*
8. Попросіть пару учнів вийти до вас. Розподіліть ролі: «*Ти Даніло, а ти — Олена*». Запропонуйте «Олені» стати в позу «ластівки». Попросіть «Данила» допомогти «Олені» тримати рівновагу. Заохочуйте учнів використовувати фрази: «*Даніло, допомагай мені! Я боюся*», «*Олено, ось моя рука! Тримайся!*». Повторіть цю гру з декількома парами.

Лексика: ліжі, сáнкí, майдáнчик, змагáння, кома́нда, фо́рма, ворота́р, граве́ць, но́мер, сло́во, рука́; змага́тися (змага́ються), наближа́тися (наближа́ється), хвилюва́тися (хвилюе́ться), луна́ти (луна́є).

Граматика: вживання особових форм дієслова (дієвідмінювання в однині).

Ресурси: навчальний посібник, робочий зошит.

Завдання 2. Слухай, повторюй.

- Заздалегідь принесіть до класу лижі й санки. Продемонструйте учням лижі і скажіть: *«Це мої ліжі. Я катаюся на ліжах»*. Запитайте когось із учнів: *«А ти катаєшся на ліжах?»* Учень / учениця відповідає *«так»* або *«ні»* і говорить: *«Так. Я катаюся на ліжах»* або *«Ні, я не катаюся на ліжах»*. Аналогічно повторіть діалог із санками.
- Розгляньте малюнок. Укажіть на зображення і запитайте в учнів: *«Що це?»* Учні називають зображення: *«Це ковзані, це ліжі, це сáнкí»*. Запитайте в учнів про колір: *«Які ліжі?»*, *«Які ковзані?»*, *«Які сáнкí?»* (*«Це сіні ліжі»*, *«Це сіні сáнкí»*, *«Блакíтні ковзані»*.) Запитайте в учнів про кількість ковзанів у Бедрика: *«Скільки ковзанів має Бедрик?»*
- Озвучте діалог. Учні повторюють почуте.
 - *Що це?*
 - *Це мої ковзані. Я катаюся на ковзанáх. А ти катаєшся на ковзанáх?*
 - *Ні, я маю ліжі. Я катаюся на ліжах.*
 - *А він теж катається на ліжах?*
 - *Ні, він має сáнкí. Він катається на сáнкáх.*

- Заздалегідь підготуйте малюнки ковзанів, лиж, санок. Запросіть групу з трьох учнів розіграти діалог. Роздайте їм картки. У разі потреби допомагайте учням розіграти діалог із пам'яті.
- Об'єднайте учнів у трійки та запропонуйте розіграти діалог за зразком, домовившись, хто з них має ковзани, хто лижі, а хто — санки.

Завдання 3. Слухай. Повторюй.

- Підготуйте «форму» для двох команд. Для цього візьміть три аркуші білого кольору та три аркуші зеленого кольору. На аркушах білого кольору напишіть цифри 4, 3, 6. На аркушах зеленого кольору — цифри 2, 5, 7.

Оберіть шістьох учнів та видайте їм «форму». Для цього прикріпіть аркуші-номери до одягу учнів. Нехай учні скажуть: *«Я но́мер два»*, *«Я но́мер сім»*, *«Я но́мер три»*, *«Я но́мер чоті́ри»* тощо.

Представте команди класу: *«Ось перша кома́нда. Її фо́рма зелéна. Ось дру́га кома́нда. Її фо́рма біла»*.

Зверніться до інших учнів у класі та скажіть: *«Тут змагáння. Кома́нди змага́ються. Ви глядачі»*.

Влаштуйте імпровізоване змагання команд. Запропонуйте всім членам команди кинути по черзі, скажімо, маленький м'ячик у кошик-коробку.

Змініть учасників команд і видайте «форму» іншим дітям у класі. Повторіть представлення команд. Дайте можливість учням назвати свої номери та колір форми. Можливо, вони захочуть придумати назву команди українською мовою.
- Після гри команд прочитайте текст, звертаючи увагу на нові слова. Учні повторюють почуте.

4. 



Це ліва рука!
Ліворуч сніговик, ...



Це права рука!
Праворуч лижі, ...

6

7

Навчальний посібник  ч. 2, с. 6–7

Лексика: ліва рука, права рука, ліворуч, праворуч.

Ресурси: навчальний посібник, робочий зошит.

Завдання 4. Слухай, повторюй, називай.

1. Обговоріть малюнки на с. 6, поставивши запитання «Що це?» (Цукерка, сніговик, ялинка, гірлянда, рукавичка, сніжинка, рука.)
2. Продемонструйте зразок дії та поставте ліву руку на зображення лівої руки в книжці. Скажіть: «Це ліва рука». Попросіть учнів зробити те саме. Далі скажіть: «Це ліва рука. Ліворуч цукерка». Тепер нехай наступний учень або учениця повторить і назве інший

предмет. Наприклад: «Це ліва рука. Ліворуч сніговик». Дайте можливість усім учням також проговорити ці дві фрази вголос, обравши те зображення, яке їм до вподоби.

3. Після того як усі учні повправляються, проведіть таку ж роботу із зображенням правої руки на с. 7.

Попросіть учнів поставити праву долоньку на зображення правої руки в книжці. Скажіть: «Це права рука». Повторіть: «Це права рука. Праворуч лижі». Тепер нехай наступний учень або учениця повторить і назве інший предмет. Наприклад: «Це права рука. Праворуч санки». Дайте можливість усім учням також проговорити ці дві фрази вголос, обравши те зображення, яке їм до вподоби (лижі, санки, ковзани, ключки, шайба, ворота).

Ресурси: матеріали інтернет-підтримки (відеоролик «Виготовлення витинанки»).

Завдання 5. Слухай, повторюй, майструй, практикуй.

1. Підготуйте до уроку поробку — витинанку з паперу. Продемонструйте поробку учням й озвучте віршовані рядки Оксани Сенатович:

*Падав сніг,
Падав сніг —
Для усіх, усіх, усіх:
І дорослих, і малих,
І веселих, і сумних.*

Повторіть вірш декілька разів з учнями, щоб вони його запам'ятали.

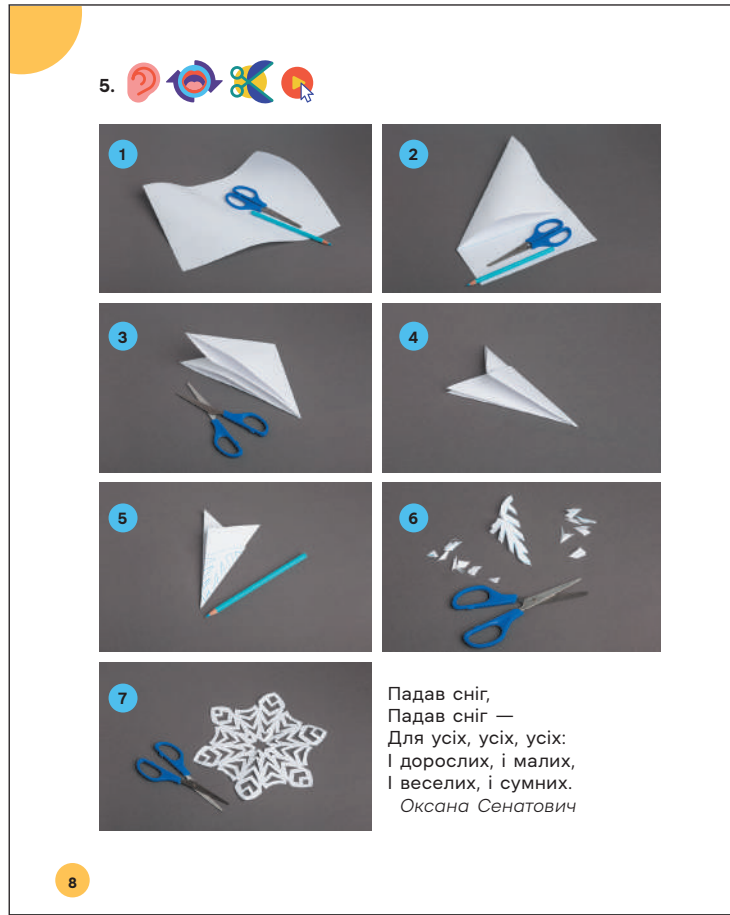

2. Перегляньте з учнями відео процесу виготовлення поробки (відеоролик «Виготовлення витинанки»).
3. Роздайте учням набори для виготовлення поробки та зверніть увагу дітей на фотографії з виготовлення витинанки в книжці. Назвіть з учнями предмети та дії до кожного з етапів роботи.
1. Аркуш, ножиці, олівець. 2. Згортай. 3. Вирізај. 4. Згортай. 5. Малюј. 6. Вирізај.
4. Після завершення роботи повторіть з учнями віршовані рядки.
5. Після завершення майстрування учні представляють власні поробки й відтворюють із пам'яті вірш. Підтримуйте учнів, у разі потреби повторюйте разом певні рядки, щоб вони не відчували розгубленості, коли щось забудуть.

6. 



- Привіт! Я Зоряна! А ти?
- Привіт! Я Назар.
- Я катаюся на ковзанах!
- А де ти катаєшся?
- Ліворуч є велика ковзанка. Там я катаюся на ковзанах. А ти маєш ковзани?
- Так! Я маю ковзани, ключку і шайбу. Я граю в хокей!
- А де ти граєш у хокей?
- Праворуч є майданчик. Там я граю в хокей.

9

Навчальний посібник  ч. 2, с. 9

Завдання 6. Слухай, повторюй, майструй, грай.

1. Заздалегідь виготовте персонажів лялькової вистави — хлопчика Назара та дівчинку Зоряну — і розіграйте діалог.
 - *Привіт! Я Зоряна! А ти?*
 - *Привіт! Я Назар.*
 - *Я катаюся на ковзанах!*
 - *А де ти катаєшся?*
 - *Ліворуч є велика ковзанка. Там я катаюся на ковзанах. А ти маєш ковзани?*
 - *Так! Я маю ковзани, ключку і шайбу. Я граю в хокей!*
 - *А де ти граєш у хокей?*
 - *Праворуч є майданчик. Там я граю у хокей.*

2. Запросіть когось із учнів розіграти з вами діалог ще раз. Допомогайте учневі пригадувати репліки.
3. Підготуйте та роздайте учням необхідні матеріали для виготовлення персонажів.
4. Назвіть з учнями кольори, кількість елементів кожного кольору.
5. Продемонструйте послідовність роботи з опорою на інструкцію в посібнику.
6. Після завершення роботи зі створення персонажів розіграйте в парі з кимось із учнів діалог, щоб нагадати дітям репліки.
7. Учні працюють у парах, розігруючи з пам'яті діалог.
8. Не вимагайте від дітей точного відтворення реплік, допомагайте їм у разі утруднень пригадати певні слова.

1 Малюй, називай.

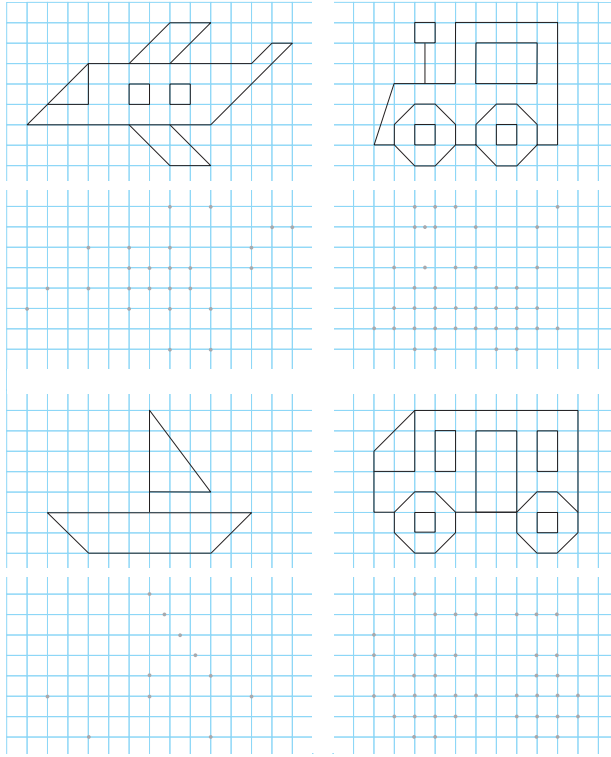

3

МОЇ ІГРИ. Розмови на майданчику

1 З'єднай, називай.

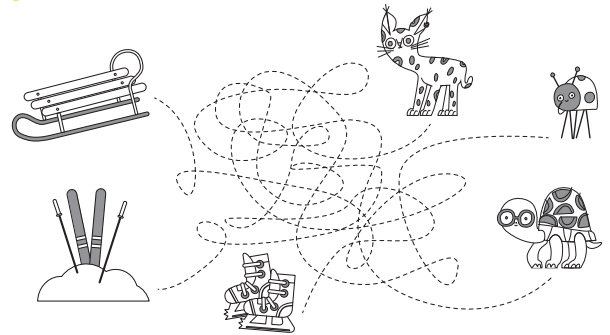

2 Називай, малюй.



Зліва — штрихуй, справа — розмальовуй.

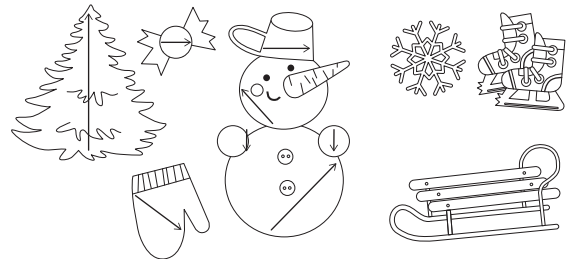

4

Робочий зошит ч. 2, с. 3

Вправа 1. Малюй, називай.

1. Обговоріть з учнями малюнки, ставлячи запитання «Що це?»
2. Учні розглядають зображення та називають їх: *літак, трактор, корабель, автобус*.
3. Продемонструйте зразок виконання завдання на першому графічному малюнку, з'єднаючи крапки.
4. Запропонуйте учням далі виконувати завдання самостійно.
5. Учні роблять самооцінювання, обравши відповідний смайл.

Робочий зошит ч. 2, с. 4

Вправа 1. З'єднай, називай.

1. Обговоріть з учнями малюнки, ставлячи запитання «Що це?» і «Хто це?»
2. Запитайте: «Що має Рисеня?» — і дочекайтеся відповіді учнів, які мають провести лінію, щоб відповісти. Потім запитайте: «Що має Бєдрик?» Дочекайтеся відповіді учнів. Запитайте: «Що має Черепáха?» Дочекайтеся відповіді.
3. Учні роблять самооцінювання, обравши відповідний смайл.

3 Продовжуй, називай.

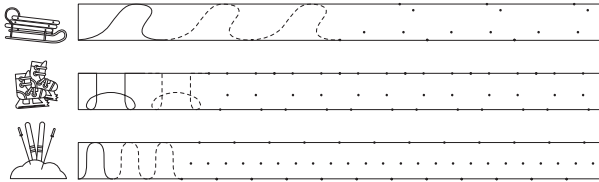

4 Продовжуй, називай.

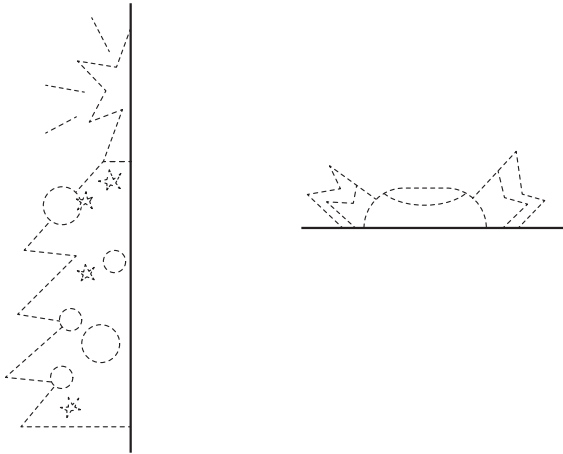

5

Вправа 2. Називай, малюй.

1. Обговоріть з учнями малюнки, ставлячи запитання «Що це?».
2. Учні називають зображення: *ялінка, цукерка, рукавичка, сніговік, сніжинка, санки, ковзані*.
3. Запитайте: «Що є ліворуч?» — і вкажіть на сніговика. За аналогією — «Що є праворуч?».
4. Продемонструйте зразок штрихування малюнків ліворуч від сніговика й розфарбовування малюнків праворуч.
5. Учні виконують штрихування малюнків, що розміщені ліворуч від сніговика (ялінка, цукерка, рукавичка), за наведеним зразком, а малюнки праворуч (сніжинка, ковзани, санки) розфарбовують.

6. Учні роблять самооцінювання, обравши відповідний смайл.

Робочий зошит ч. 2, с. 5

Вправа 3. Продовжуй, називай.

1. Обговоріть з учнями малюнки, ставлячи запитання «Що це?».
2. Учні називають зображені предмети: *санки, ковзані, ліжжі*.
3. Озвучте завдання «Продовжуй». Учні наводять пунктирні лінії за зразком, самостійно відтворюють лінії, орієнтуючись на крапки.
4. Учні роблять самооцінювання, обравши відповідний смайл.

Вправа 4. Продовжуй, називай.

1. Обговоріть з учнями малюнки, ставлячи запитання «Що це?».
2. Учні називають зображення, які домалювали: *ялінка, зірка, цукерка*.
3. Озвучте завдання «Продовжуй». Учні домальовують зображення симетрично.
4. Учні роблять самооцінювання, обравши відповідний смайл.

НАСТІЛЬНІ ІГРИ

Лексика: ша́хи, лотó, доміно́, констру́ктор, цегли́нка; зні́зу, зве́рху; кла́сти (кладу́).

Граматика: вживання особових форм дієслова в однині; вживання форм однини і множини іменника.

Ресурси: навчальний посібник, робочий зошит.

Завдання 1. Слухай, повторюй, називай.

1. Назвіть ігри, зображені на малюнку: *ша́хи, ша́шки, лотó, доміно́*. Бажано принести до класу шахи, лото, доміно, шашки, продемонструвати їх і назвати.
2. Розставте фігури на шаховій дошці і скажіть, звертаючись до когось із учнів: *Я маю ша́хи. Я граю в ша́хи. А ти граєш у ша́хи? (Так, я граю в ша́хи. / Ні, я не граю в ша́хи.)*
3. Звертаючись до учнів, повторіть ситуацію із шашками, лото, доміно.
4. Запропонуйте своєрідну естафету, коли учні стають у коло і по черзі говорять свої репліки та передають хід одне одному. Гра триває доти, доки кожен не змоделює ситуацію за поданим зразком. *Я маю ша́хи. Я граю в ша́хи. А ти граєш у ша́хи? — Ні, я не граю в ша́хи. Я маю доміно́. Я граю в доміно́. А ти граєш у доміно́? — Ні, я не граю в доміно́. Я маю ша́шки. Я граю в ша́шки. А ти граєш у ша́шки? — Ні, я не граю в ша́шки. Я маю лотó. Я граю в лотó. А ти граєш у лотó? ...*

Завдання 2. Слухай, повторюй.

1. Підготуйте цеглинки Лего шести кольорів (червоний, оранжевий, жовтий, зелений, синій, блакитний). Розкладіть їх перед собою на столі. Полічіть їх

Настільні ігри



Я маю шахи. Я граю в шахи.
А ти граєш у шахи?



Я маю конструктор. Я будую вежу. Ось перша цеглинка. Вона синя. Вона знизу. Друга цеглинка блакитна. Я кладу її зверху. Третя цеглинка зелена. Вона зверху. Я беру четверту цеглинку. Вона жовта. Я кладу її зверху. П'ята цеглинка оранжева. Я кладу її зверху. Шоста цеглинка червона. Моя вежа має шість цеглинок.

10

уголос та назвіть кольори, наприклад: *перша червона цеглинка, друга оранжева цеглинка...* Підготуйте такі набори для кожної пари учнів у класі.

2. Нехай кожен учасник пари порахує цеглинки та назве їх кольори. Наприклад: *перша, друга, третя, четверта, п'ята, шоста; червона, оранжева, синя, жовта, зелена, блакитна.*
3. Після того як учні порахували свої цеглинки та назвали їх кольори, продемонструйте їм алгоритм створення вежі. Для цього беріть цеглинки, будуйте вежу в тій послідовності, яка запропонована в посібнику, та промовляйте вголос такий текст.
Я маю конструктор. Я будую вежу. Ось перша цеглинка. Вона синя. Вона знизу.



3. Це мозаїка. Тут один гравець. Данило грає швидко.



Це вежа. Тут два гравці. Оксана грає з Назаром. Вони грають повільно.



Це гра у слова. Тут багато гравців. Ось дві команди. Мама і тато грають з Мартою. А Данило грає з дідусем і з бабусею.

11

Друга цеглінка блакитна. Я кладу її зверху. Третя цеглінка зелена. Вона зверху. Я беру четверту цеглінку. Вона жовта. Я кладу її зверху. П'ята цеглінка оранжева. Я кладу її зверху. Шоста цеглінка червона. Моя вежа має шість цеглинок.

Навчальний посібник  ч. 2, с. 11

Лексика: мозаїка, гравець.

Граматика: вживання особових форм дієслова (3-тя особа однини і множини); вживання форм однини і множини іменника; конструкції *грає з (з ким?)*, *грає (як?)*.

Ресурси: навчальний посібник, робочий зошит.

Завдання 3. Слухай, повторюй.

1. Підготуйте для демонстрації учням гру «Мозаїка». Покажіть її, назвіть кольори елементів, порахуйте їх. Попросіть учнів порахувати елементи мозаїки за кольорами. Нехай це зроблять дві-три пари учнів. Наприклад, одна пара рахує вголос елементи білого кольору від 1 до 10 або називає їх по порядку: *перший, другий, третій, четвертий, п'ятий, шостий, сьомий, восьмий, дев'ятий, десятий*, а інша пара рахуватиме елементи червоного кольору.
2. Озвучте текст до першого малюнка.
Це мозаїка. Тут один гравець. Данило грає швидко.
Учні повторюють почуте.
3. Підготуйте для демонстрації учням гру «Вежа». Покажіть її, назвіть кольори елементів, порахуйте їх. Попросіть учнів порахувати цеглинки вежі. Покладіть вежу на парту для двох учнів, попросіть їх скласти вежу.

Озвучте текст.

Це вежа. Тут два гравці. Оксана грає з Назаром. Вони грають повільно.

Учні повторюють почуте.

Запропонуйте двом учням скласти вежу, ще один учень або учениця коментує та озвучує з пам'яті текст, замінюючи імена персонажів на імена реальних гравців.

4. Погрупуйте учнів у дві команди (по три-чотири учні). Пограйте з учнями в слова: одна команда загадує учню з команди суперників слово, яке вивчили на попередніх уроках, наприклад *жаба*. Учні треба протягом хвилини відтворити відповідний образ за допомогою міміки й жестів. Учні відгадують загадане командою суперників слово і називають його вголос.

Тепер прочитайте вголос текст та попросіть учнів повторити його.

Лексика: трикутник, чотирикутник; над, під, перед, за.

Граматика: вживання прийменників *над, під, перед, за* для позначення просторових відносин.

Ресурси: навчальний посібник, робочий зошит, матеріали інтернет-підтримки (гра «Обери прийменник», відео «Гра "Танграм"»).

Завдання 4. Слухай, повторюй, називай, практикуй.

1. Візьміть три цеглинки синього, зеленого та блакитного кольору. Складіть цеглинки в тій послідовності, яка запропонована в посібнику. Озвучте перший текст та попросіть учнів повторити його.
2. Роздайте парам учнів набори із трьох цеглинок (синя, блакитна, зелена) та попросіть скласти їх за пропонованим вище зразком. Учні складають цеглинки й описують їх розташування.
3. Тепер візьміть три цеглинки зеленого, жовтого і червоного кольору. Складіть цеглинки за зразком, запропонованим у посібнику. Попросіть учнів описати розташування цеглинок. У разі, якщо учні утруднюються, допоможіть їм, озвучуючи частину речення, а учні завершують його.
Наприклад: *Зелена цеглінка є над... Червона цеглінка є під...*
4. Роздайте парам учнів набори з трьох цеглинок (зелена, жовта, червона) та попросіть скласти їх за пропонованим вище зразком. Учні складають цеглинки й описують їх розташування.
5. Тепер візьміть три цеглинки блакитного, червоного, синього кольору. Складіть цеглинки за зразком, запропонованим



4. Синя цеглінка над блакитною цеглінкою. Зелена цеглінка під блакитною цеглінкою.



Жовта цеглінка лежить перед червоною цеглінкою. Оранжева цеглінка лежить за червоною цеглінкою.



5. Це гра. Ось зелений трикутник. А це червоний, синій, блакитний і жовтий трикутники. Це чотирикутник. Він фіолетовий. А ось оранжевий чотирикутник. А це хата. Складай хату. Бери червоний трикутник. Клади праворуч зелений трикутник і жовтий трикутник. Клади ліворуч блакитний трикутник. Потім клади праворуч синій трикутник. А ліворуч — фіолетовий чотирикутник. Тепер клади оранжевий чотирикутник.

12

у посібнику. Попросіть учнів описати розташування цеглинок. У разі, якщо учні утруднюються, допоможіть їм, озвучуючи частину речення, а учні завершують його.

Наприклад: *Блакитна цеглінка є над... Сіня цеглінка є під...*

6. Роздайте парам учнів набори з трьох цеглинок (синя, червона, блакитна) і попросіть скласти їх за пропонованим вище зразком. Учні складають цеглинки й описують їх розташування.
7. Тепер працюйте з другим текстом та іншим розташуванням цеглинок. Візьміть три цеглинки жовтого, червоного й оранжевого кольору та покладіть їх так, як показано на малюнку в книжці. Озвучте другий текст і попросіть учнів повторити його.



6. — Це гра. Тут є поле, кубик, синя фішка і біла фішка. Граємо?
— Так, граємо.
— Зараз твій хід. Кидай кубик. Бери фішку.
— Один. Роблю один крок. Тепер твій хід.
— Чотири. Роблю чотири кроки. Я перемагаю!
— Зараз мій хід. П'ять! Роблю п'ять кроків!
— А тут стрілка! Роби три кроки назад!
— Цікава гра!
— Так! Цікава гра! Тепер мій хід. Роблю три кроки!
І тут стрілка.
— Роби три кроки вперед!



13

8. Тепер візьміть три цеглинки оранжевого, блакитного та червоного кольору. Складіть цеглинки за зразком у посібнику. Попросіть учнів описати розташування цеглинок. У разі, якщо учні утруднюються, допоможіть їм, озвучуючи частину речення, а учні завершують його.

*Червона цеглінка лежить перед...
Оранжева цеглінка лежить за...*

9. Роздайте парам учнів набори з трьох цеглинок (оранжева, блакитна та червона) і попросіть скласти їх за пропонуваним вище зразком. Учні складають цеглинки й описують їх розташування.

10. Тепер роздайте учням набори з трьох цеглинок (зеленого, синього та червоного кольору). Покладіть

їх так, як показано на малюнку в книжці. Попросіть учнів описати розташування цеглинок. У разі, якщо учні утруднюються, допоможіть їм, озвучуючи частину речення, а учні завершують його.

*Сіня цеглінка лежить перед...
Зелена цеглінка лежить за...*

11. Організуйте роботу в парах. Учні можуть самостійно визначати послідовність кольорів і називати ту послідовність, яку вони самостійно створили.

Завдання 5. Слухай, повторюй, називай, грай, практикуй.

1. Продемонструйте учням гру «Танграм». Назвіть кольори елементів гри та фігури, які складають гру. Наприклад, візьміть трикутник, назвіть його колір — *червоний*, порахуйте кути: *один, два, три*. А після цього скажіть: *трикутник*. Потім візьміть чотирикутник, назвіть його колір — *оранжевий*, порахуйте кількість кутів: *один, два, три, чотири*. Після цього скажіть: *чотирикутник*.

2. Запропонуйте одному з учнів узяти будь-яку фігуру танграма, продемонструвати її однокласникам, назвати колір та порахувати вголос кількість кутів і визначати назву фігури. Наприклад: *синій; один, два, три* — *трикутник*.

Запросіть іншого учня або ученицю повторити такий само алгоритм дій. Дійте так, поки всі елементи танграма не будуть названі.

Якщо є можливість, то забезпечте кожному парі учнів грою «Танграм», попросіть їх працювати в парі. Учні обирають фігуру, визначають її колір, рахують кути й називають саму фігуру.

3. Після того як учні ознайомилися з танграмом, перегляньте разом відео.

4. Запропонуйте учням скласти зображення хати. Озвучуйте текст-інструкцію та спостерігайте за діями учнів. Допомагайте учням у разі потреби.

Це гра. Ось зелений трикутник. А це червоний, синій, блакитний і жовтий трикутники. Це чотирикутник. Він фіолетовий. А ось оранжевий чотирикутник.

А це хата. Складай хату. Бері червоний трикутник. Кладі праворуч зелений трикутник і жовтий трикутник.

Кладі ліворуч блакитний трикутник.

Потім кладі праворуч синій трикутник.

А ліворуч — фіолетовий чотирикутник.

Тепер кладі оранжевий чотирикутник.

5. Потім запропонуйте учням скласти інші зображення, зразки яких розміщено на малюнках: ракета, кішка, ялинка, ведмідь, заєць.

6. Оголошуйте послідовність дій та спостерігайте за діями учнів. Учні можуть також виголошувати послідовність дій, за якими однокласники будуть складати наступне зображення.

Наприклад: Це ялинка. Складай ялинку. Бері зелений трикутник. Кладі зверху жовтий трикутник...

Навчальний посібник ч. 2, с. 13

Лексика: поле, фішка, хід, крок, стрілка; вперед, назад; перемагати (перемагати);

Граматика: вживання особових форм дієслова (1-ша особа однини і множини); вживання форми однини наказового способу.

Ресурси: навчальний посібник, робочий зошит.

Завдання 6. Слухай, повторюй, називай, грай.

1. Заздалегідь підготуйте для кожної пари учнів ігрове поле (див. вкладку

4. 

Синя цеглинка над блакитною цеглинкою. Зелена цеглинка під блакитною цеглинкою.



Жовта цеглинка лежить перед червоною цеглинкою. Оранжева цеглинка лежить за червоною цеглинкою.

5. 

Це гра. Ось зелений трикутник. А це червоний, синій, блакитний і жовтий трикутники. Це чотирикутник. Він фіолетовий. А ось оранжевий чотирикутник. А це хата. Складай хату. Бері червоний трикутник. Клади праворуч зелений трикутник і жовтий трикутник. Клади ліворуч блакитний трикутник. Потім кладі праворуч синій трикутник. А ліворуч — фіолетовий чотирикутник. Тепер кладі оранжевий чотирикутник.



12

в ч. 2 робочого зошита), дві фішки та кубик. Продемонструйте учням гру та її елементи. Розгорніть ігрове поле і скажіть: «Це поле». Візьміть фішки й продемонструйте їх. Попросіть учня або ученицю порахувати фішки й назвати їх кольори. Наприклад: *один, два, синя фішка, біла фішка*. Продемонструйте учням кубик. Попросіть одного учня або ученицю розглянути кубик та порахувати вголос кількість крапок на його гранях.

Покажіть, як фішка пересувається: «один крок», «п'ять кроків». Покажіть стрілку, назвіть її, покажіть, що, натрапляючи на стрілку, гравець робить перехід: «три кроки вперед», «п'ять кроків назад».

2. Оберіть одного з учнів та запросіть його до гри. Розгорніть поле, підготуйте



6. — Це гра. Тут є поле, кубик, синя фішка і біла фішка. Граємо?
— Так, граємо.
— Зараз твій хід. Кидай кубик. Бери фішку.
— Один. Роблю один крок. Тепер твій хід.
— Чотири. Роблю чотири кроки. Я перемагаю!
— Зараз мій хід. П'ять! Роблю п'ять кроків!
— А тут стрілка! Роби три кроки назад!
— Цікава гра!
— Так! Цікава гра! Тепер мій хід. Роблю три кроки!
І тут стрілка.
— Роби три кроки вперед!



13

кубик та розподіліть фішки. Змодельюйте гру на основі запропонованого в посібнику діалогу. Підкажіть дитині репліки, які вона має говорити. Почніть:

— *Це гра. Тут є поле, кубик, синя фішка і біла фішка. Граємо?*

Дочекайтеся учнівської відповіді. У разі потреби підкажіть:

— *Так, граємо.*

Далі продовжте:

— *Зараз твій хід. Кидай кубик. Бери фішку.*

Подивіться, яке число випало на кубіку. Попросіть учня або ученицю назвати це число. Скажіть слова, які він має за вами повторити. Наприклад:

— *Одін. Роблю одін крок. Тепер твій хід.*

Дитина віддає вам кубик. І ви кидаєте кубик, потім озвучуєте наступну репліку, зважаючи, яке число випало:

— *Чотири. Роблю чотири кроки. Я перемагаю!*

Дитина бере у вас кубик. Якщо вона вже зорієнтувалася в словах, то, ймовірно, уже сама скаже: «Зараз мій хід». Якщо дитина утруднюється щось сказати, то ви їй підказуєте:

— *Зараз мій хід. П'ять! Роблю п'ять кроків!*

Далі гра може вже суттєво відрізнятись від варіанта, змодельованого в посібнику. Грайте, поки не натрапите на стрілку («А тут стрілка. Роби ... кроки ...»). Після цього скажіть: «Цікава гра», подякуйте дитині й завершіть гру.

3. Озвучте текст від початку до кінця, пропонуючи учням повторювати почуте.

Це гра. Тут є поле, кубик, синя фішка і біла фішка. Граємо?

— *Так, граємо.*

— *Зараз твій хід. Кидай кубик. Бери фішку.*

— *Одін. Роблю одін крок. Тепер твій хід.*

— *Чотири. Роблю чотири кроки.*

Я перемагаю!

— *Зараз мій хід. П'ять! Роблю п'ять кроків!*

— *А тут стрілка! Роби три кроки назад!*

— *Цікава гра!*

— *Так! Цікава гра! Тепер мій хід. Роблю три кроки! І тут стрілка.*

— *Роби три кроки вперед!*

4. Запропонуйте учням пограти в парах, озвучуючи свої ходи.
5. Спостерігайте за роботою учнів у парах. За потреби підтримуйте їх, допомагайте говорити українською, якщо вони, захопившись грою, переходять на рідну мову.

Лексика: спочатку, потім; перемога; аб́.

Граматика: вживання особових форм дієслова (3-тя особа однини і множини); вживання форм однини і множини іменника.

Ресурси: навчальний посібник, робочий зошит, матеріали інтернет-підтримки (відео «Гра "Хрестики-нулики"»).

Завдання 7. Слухай, повторюй, майструй, грай, практикуй.

1. Заздалегідь виготовте поле для гри в «Хрестики-нулики» і продемонструйте учням. Озвучте правила гри і покажіть відповідні дії.

Грають два гравці.

Перший гравець має 5 фішок. Вони червоні. Другий гравець має 5 фішок. Вони зелені.

Спочатку перший гравець кладе фішку. Потім другий гравець кладе фішку.

Три червоні фішки або три зелені фішки у ряді — це перемога.

2. Перегляньте з учнями відео «Гра "Хрестики-нулики"» про виготовлення поля з паперу і фішок із половинок волоських горіхів.

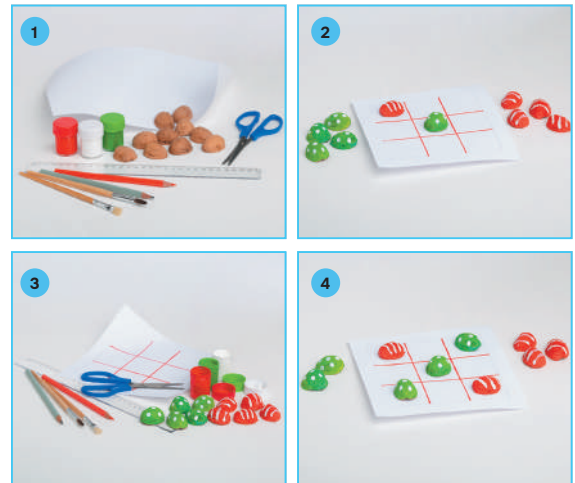

1. Грають два гравці.
2. Перший гравець має 5 фішок. Вони червоні. Другий гравець має 5 фішок. Вони зелені.
3. Спочатку перший гравець кладе фішку. Потім другий гравець кладе фішку.
4. Три червоні фішки або три зелені фішки у ряді — це перемога.

8. 



- Вітаю, діти!
- Добрий день! Ми шукаємо цікаву гру.
- Скільки гравців?
- Два гравці.
- Ось цікава гра. Це вежа! Тут два гравці!
- Дякуємо! Ми маємо вежу!
- Ось конструктор. Тут багато цеглинок. Червона цеглинка, синя цеглинка, зелена цеглинка, жовта цеглинка, блакитна цеглинка, оранжева цеглинка.
- Ми маємо конструктор у класі.
- Ось доміно! Тут малюнки. І два гравці.
- Цікава гра! Дякуємо!

15

Навчальний посібник ч. 2, с. 15

Завдання 8. Слухай, повторюй, майструй, грай.

1. Заздалегідь підготуйте персонажів лялькового театру. Виготовте ляльку продавчині з розгортки на вкладці до ч. 1 робочого зошита. Скористайтеся фігурками Данила і Марти з попередніх вистав.

- *Вітаю, діти!*
- *Добрий день! Ми шукаємо цікаву гру.*
- *Скільки гравців?*
- *Два гравці.*
- *Ось цікава гра. Це вежа! Тут два гравці!*
- *Дякуємо! Ми маємо вежу!*
- *Ось конструктор. Тут багато*

цеглинок. Червона цеглинка, синя цеглинка, зелена цеглинка, жовта цеглинка, блакитна цеглинка, оранжева цеглинка.

- *Ми маємо конструктор у класі.*
- *Ось доміно! Тут малюнки. І два гравці.*
- *Цікава гра! Дякуємо!*

2. Запросіть двох учнів розіграти з вами діалог ще раз. Домовтеся, хто яку роль виконує (продавчиня, Марта, Данило). Допомогайте учням пригадувати репліки.
3. Підготуйте та роздайте всім учням необхідні матеріали для виготовлення ляльки.
4. Продемонструйте послідовність роботи з опорою на інструкцію в посібнику.
5. Після завершення роботи зі створення ляльки розіграйте ще раз діалог із двома учнями, щоб нагадати репліки й задати зразок роботи в малій групі.
6. Учні працюють у трійках, розігруючи з пам'яті діалог. Не вимагайте від дітей точного відтворення реплік, допомагайте їм у разі утруднень пригадати певні слова.

Вправа 1. Продовжуй, називай.

1. Обговоріть малюнки, ставлячи запитання:

Бéдрик має домінó? (Ні, Бéдрик має ша́хи.)

Що має Рисеня́? (Рисеня́ має ша́шки.)

Черепáха грає в ша́хи? (Ні, Черепáха грає в лотó.)

Хто має домінó? (Мі́ша має домінó.)

2. Озвучте завдання «Продóвжуй» і в разі потреби продемонструйте зразок.
3. Учні роблять самооцінювання, обравши відповідний смайл.

Вправа 2. Лічи, з'єднай, розмальовуй.

1. Порахуйте кількість цеглинок у двох вежах, які з'єднані лінією. Продемонструйте учням зразок виконання завдання, розмалювавши ці вежі так, щоб послідовність кольорів була однаковою. Попросіть учнів назвати кольори, які ви використали.
2. Запропонуйте учням зафарбувати вежі на власний смак і називати ті кольори, які вони обрали.
3. Після того як дві вежі розмальовано, запропонуйте учням назвати кольори, використавши прийменники *над*, *під*. Наприклад: «Червóна цеглі́нка під зелéною»; «Жóвта цеглі́нка над червóною».

Настільні ігри

- 1 Продовжуй, називай.

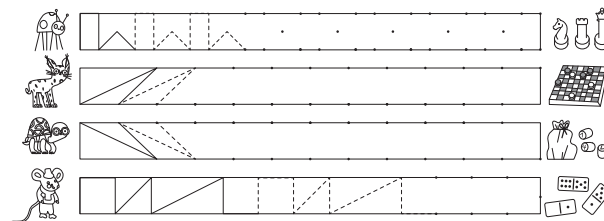

- 2 Лічи, з'єднай, розмальовуй.

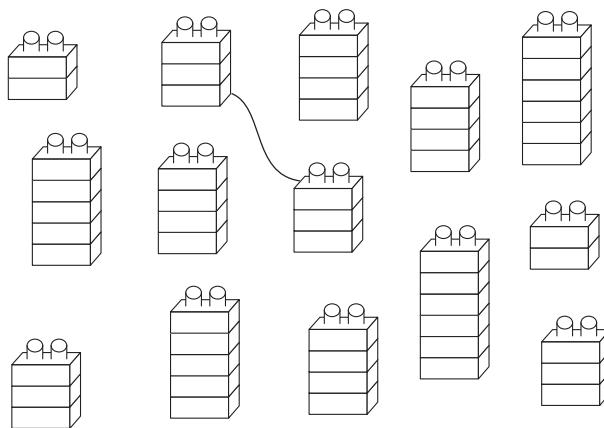

6

4. Далі учні працюють у парах, обираючи по дві вежі з однаковою кількістю цеглинок і однаково їх розмальовуючи.
5. Час від часу запитуйте ту чи іншу пару учнів: «Скільки цеглі́нок? Які цеглі́нки?»
6. Учні роблять самооцінювання, обравши відповідний смайл.

3 Малюй, називай.

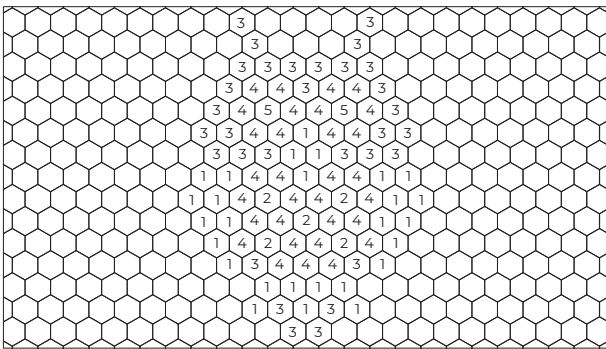

4 Називай, продовжуй.



5 Називай, малюй.



↖ ↗ ↘ ↙ ↘ ↙ ↘ ↙ ↘ ↙ ↘
↖ ↗ ↘ ↙ ↘ ↙ ↘ ↙ ↘ ↙ ↘

7

Робочий зошит ч. 2, с. 7

Вправа 3. Малюй, називай.

1. Ініціюйте учнів назвати цифру та колір, який їй відповідає: 1 — рожевий; 2 — блакитний; 3 — зелений; 4 — жовтий; 5 — сіний. Далі продемонструйте учням зразок виконання завдання: візьміть рожевий олівець, назвіть колір («рожевий»), оберіть лунки, позначені цим кольором, і однаково їх розмалюйте.
2. Запропонуйте учням продовжити далі з іншими кольорами.
3. Коли учні завершать розфарбовувати лунки, запитайте: «Що це?».
4. Учні роблять самооцінювання, обравши відповідний смайл.

Вправа 4. Називай, продовжуй.

1. Продемонструйте учням зразок виконання завдання на дошці, озвучуючи напрямок руху (починаючи від крапки): *вниз — праворуч — угору — праворуч — ...*
2. Запропонуйте учням продовжити, коментуючи напрямок руху.
3. Учні роблять самооцінювання, вибравши відповідний смайл.

Вправа 5. Називай, малюй.

Графічний диктант учні можуть «писати» під ваше диктування або з опорою на наведений запис послідовності кроків. На початку краще диктувати учням, але за деякий час вони зможуть і самостійно виконувати таке завдання.

1. Продемонструйте учням зразок виконання завдання на дошці. Почитайте свій рух від крапки. Називайте вголос цифру і напрямок руху: «Одін угору». Відповідно проводьте лінію. Викресліть відповідну позначку так, як це показано у вправі. Це потрібно для того, щоб не заплутатися у графічному диктанті. Дочекайтеся, поки учні зроблять так само. Продовжте диктування.
2. Учні роблять самооцінювання, обравши відповідний смайл.

РУХЛИВІ ІГРИ

Лексика: яструб (яструбом); ловити (лові).

Граматика: вживання дієслова у формі однини наказового способу дії; вживання особових форм дієслова (2-га особа однини, 3-тя особа множини); вживання відмінкових форм займенників.

Ресурси: навчальний посібник, робочий зошит.

Завдання 1. Слухай, повторюй, грай.

1. Заздалегідь подбайте про велике приміщення: спортзал, коридор. Вишикуйте декілька дітей у колону одне за одним. Скажіть: *«Це гра. Ми граємо»*.
2. Заздалегідь підготуйте обруч із зображенням яструба. Покажіть на зображення яструба, назвіть слово *яструб*. Скажіть: *«Це гра “Яструб”»*. Позначте умовно межі поля, за яким гра закінчується (тобто межі поля, де діти будуть бігати, наздоганяючи одне одного).
3. Використайте лічилку «Один, два, три — яструбом будеш ти» й оберіть «яструба». Надягніть обруч із зображенням яструба на голову дитини й поставте її перед колоною.
4. Попросіть учнів у колоні назвати свої порядкові номери, починаючи від першого, наприклад: *перший, другий, третій, четвертий, п'ятий*.
5. Далі поясніть правила гри. Попросіть дітей хором запитати яструба: *«Тобі когось?»* Підкажіть «яструбу», як відповісти, назвавши номер учня / учениці в колоні. Скажіть тому, кого назвали, що треба бігти. Дітям у колоні треба хором кричати *«То лові його!»*, а «яструбу» — ловити

Рухливі ігри

1. 



— Де діти?
— Вони в спортзалі.
— Що діти роблять?
— Вони грають у гру.
Це «Яструб».

Один, два, три —
Яструбом будеш ти.

— Тобі кого?
— Третього.
— То лови його.

16

того, хто біжить. Той, кого наздогнали (у межах визначеного поля для гри), стає «яструбом». Якщо «яструб» не наздогнав гравця, то гра повторюється з тим самим «яструбом».

6. Після першої проби повторіть усе спочатку: вибір «яструба» за лічилкою, розташування в колоні (діти стають в іншій послідовності) й називання номерів, діалог «яструба» з дітьми.
7. Потім поверніться до класу й обговоріть малюнок, ставлячи запитання:
 - Де діти? (Вони в спортзалі.)
 - Що діти роблять? (Вони грають у гру. Це «Яструб».)
8. Далі пригадайте лічилку і слова гравців, які використовуються в грі, запитавши: *«Що говорять гравці?»*



2.

Ось гра. Це «Твістер». Тут Олена і Марта. Вони чекають. Назар крутить стрілку.
— Олено, права нога — червоний.
— Марто, ліва нога — зелений.
— Олено, ліва нога — жовтий.
— Марто, права нога — блакитний.
— Олено, права рука — жовтий.
— Марто, ліва рука — червоний.
— Олено, ліва рука — зелений.
— Марто, права рука — блакитний.



17

*Одін, два, три —
Яструбом будеш ти.*

- *Тобі когось?*
- *Третього.*
- *То лови його.*

Навчальний посібник ч. 2, с. 16

Лексика: крутіти (крутити).

Граматика: вживання особових форм дієслова (3-тя особа однини і множини); вживання іменників у формі Кл. в.

Ресурси: навчальний посібник, робочий зошит, матеріали інтернет-підтримки (гра «Право або ліво?»).

Завдання 2. Слухай, повторюй, грай, практикуй.

1. Заздалегідь підготуйте поле гри «Твістер». Розгляньте його і назвіть усі кольори: *сіній, жовтий, зелений, червоний*.
2. Попросіть трьох учнів узяти участь у грі. Один учень або учениця крутитиме стрілку й називатиме дії, двоє інших будуть виконувати ці дії.
3. Озвучте фрагмент тексту, замінивши імена персонажів на імена реальних учнів, які беруть участь у грі:
Ось гра. Це «Твістер». Тут Олена і Марта. Вони чекають. Назар крутить стрілку.
4. Далі учень або учениця крутить стрілку і з вашою допомогою говорить, наприклад: *«Олено, права рука — червоний»*. Учениця, яка почула своє ім'я, ставить праву руку на коло відповідного кольору.
5. Тепер учень або учениця знову крутить стрілку і звертається до іншого учня або учениці: *«Марто, ліва рука — зелений»*. Учениця, яка почула своє ім'я, ставить ліву руку на зелене коло.
6. Гра продовжується, поки кожний учень не виконає 4 дії.
 - *Олено, ліва нога — жовтий.*
 - *Марто, права нога — блакитний.*
 - *Олено, права рука — жовтий.*
 - *Марто, ліва рука — червоний.*
 - *Олено, ліва рука — зелений.*
 - *Марто, права рука — блакитний.*
7. Змініть учасників гри декілька разів, щоб усі охочі пограли в цю гру.
8. Далі можна організувати роботу в парах, коли учні розглядають малюнок і розказують одне одному, що вони бачать на малюнку, спираючись на текст, який неодноразово було озвучено в процесі гри.

Лексика: тримати (тримай).

Граматика: вживання дієслів у формі наказового способу однини.

Ресурси: навчальний посібник, робочий зошит, матеріали інтернет-підтримки (презентація «Створення кубика для гри «Твістер»»).

Завдання 3. Слухай, повторюй, майструй.

1. Підготуйте до уроку поробку грального кубика. Презентуйте її класу. Кидайте кубик і читайте вголос текст до поробки.

*Одін, два —
Пра́ва нога́.
Три, чоти́ри —
Лі́ва рука́.
П'ять, шість —
Колі́р шука́й.
Сім, вісім —
Куби́к трима́й.
Одін, два —
Лі́ва нога́.
Три, чоти́ри —
Пра́ва рука́.
П'ять, шість —
Колі́р шука́й.
Сім, вісім —
Куби́к трима́й...*

Повторіть з учнями віршовані рядки декілька разів, щоб учні запам'ятали лічилку.

2. Використайте презентацію з процесом виготовлення поробки.

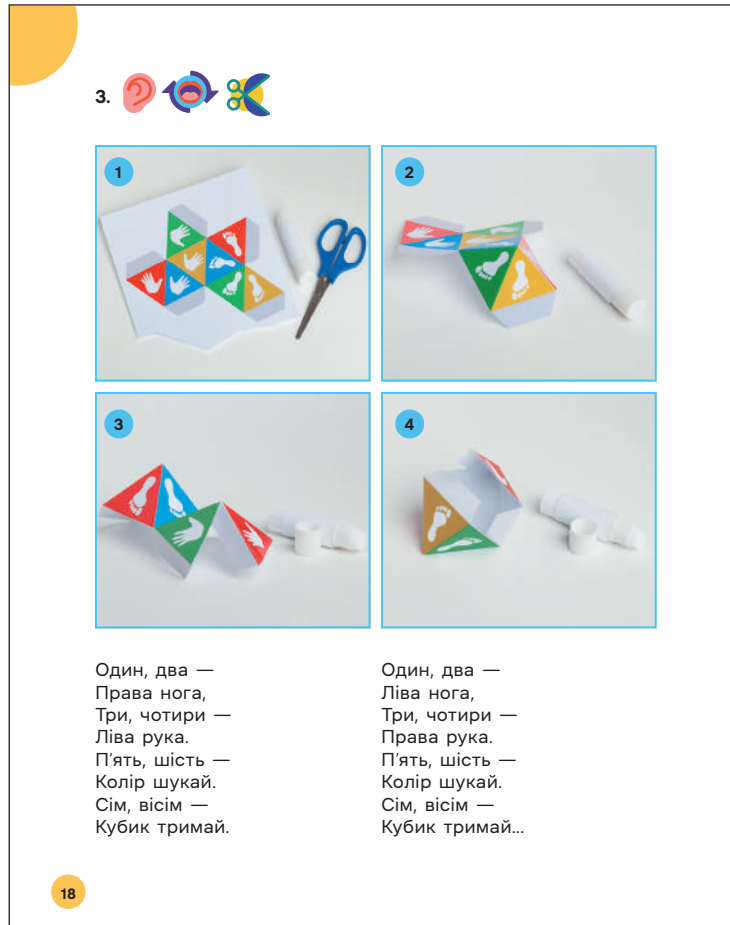

3. Роздайте учням матеріали для виготовлення кубика. Використовуйте слова *виріжай, наклеюй* під час роботи учнів над поробкою.
4. Ініціюйте учнів до гри з кубиком, коли вони по черзі називають, яка нога чи рука зображена на грані, а також колір тієї грані (наприклад: «ліва рука, синій»).

4. 

Діти грають. Це гра «Шукач». Іван шукає м'ячі.
Друзі допомагають. Вони говорять:
— Іване, два кроки ліворуч!
— Іване, м'яч біля тебе. Шукай!
Іван бере м'яч. Це перший м'яч. А де другий м'яч?
Діти говорять:
— Іване, три кроки праворуч!
— Іване, м'яч біля тебе. Шукай!
Іван бере м'яч. Це другий м'яч. А де третій м'яч?
Діти говорять:
— Іване, чотири кроки вперед!
— Іване, м'яч біля тебе. Шукай!
Іван бере м'яч. Це третій м'яч. А де четвертий м'яч?
Діти говорять:
— Іване, два кроки назад!
— Іване, м'яч біля тебе. Шукай!
Іван бере м'яч. Це четвертий м'яч.



19

Навчальний посібник  ч. 2, с. 19

Лексика: шукач.

Граматика: вживання іменника в Кл. в.;
вживання кількісних та
порядкових числівників.

Ресурси: навчальний посібник, робочий
зошит.

Завдання 4. Слухай, повторюй, грай.

1. Підготуйте простір для гри. Покладіть на підлогу чотири м'ячі. Запропонуйте учням пограти в гру: «Діти грають. Це гра «Шукач»». Поясніть значення слова *шукач* через дієслово *шукати*, від якого утворений іменник.

Оберіть того, хто стане шукачем, зав'яжіть йому очі: «Іван шукає м'яч»

(замініть іменем обраного учня або учениці). Шукач стає в центрі ігрового поля. Задайте дітям зразок: «Іване, два кроки ліворуч!», потім: «Іване, м'яч біля тебе! Шукай!». Уточнюйте репліки залежно від ситуації (м'яч може бути праворуч, за три кроки тощо).

Коли дитина знайшла м'яч, скажіть: «Іван бере м'яч. Це перший м'яч. А де другий м'яч?» Можете далі сказати: «Друзі допомагають. Вони говорять...» та ініціювати когось із дітей сказати: «Іване, три кроки праворуч!», потім «Іване, м'яч біля тебе. Шукай!»

Коли дитина знайшла м'яч, скажіть: «Іван бере м'яч. Це другий м'яч. А де третій м'яч?» Можете далі сказати: «Діти говорять...» — та ініціювати когось із дітей сказати: «Іване, чотири кроки вперед!», потім: «Іване, м'яч біля тебе. Шукай!» Коли дитина знайшла м'яч, знов скажіть: «Іван бере м'яч. Це третій м'яч. А де четвертий м'яч?» Можете далі сказати: «Діти говорять...» та ініціювати когось із дітей сказати: «Іване, два кроки назад!», потім: «Іване, м'яч біля тебе. Шукай!»

Коли дитина знайшла м'яч, скажіть: «Іван бере м'яч. Це четвертий м'яч».

2. Зважайте на те, що кількість кроків у грі може різнитися, напрямок руху щоразу теж можна змінювати, але важливо, щоб у грі були використані різні прислівники: *вперед, назад, праворуч, ліворуч*.
3. Продовжте з іншими гравцями. Тепер учні стають по периметру простору і можуть допомагати однокласнику, вказуючи йому напрямок руху.

5. 

Грають кішка і миші. Зараз кішка спить. А миші бігають.
Учитель говорить:

— Ранок! Кішко, лови! Миші, тікайте!

Миші тікають швидко. Перша миша вже у хаті. Друга миша тікає праворуч. Там її хата. Третя миша тікає ліворуч. Четверта миша уже перед хатою. А там чекає кішка. Вона ловить мишу.

Учитель говорить:

— Тепер ти — кішка!

Кішка спить. А миші бігають. Учитель говорить:

— Ранок! Кішко, лови! Миші, тікайте!



20

Навчальний посібник  ч. 2, с. 20

Лексика: тікати; уже.

Граматика: вживання особових форм дієслова (3-тя особа однини і множини); вживання форм однини і множини у наказовому способі дії.

Ресурси: навчальний посібник, робочий зошит.

Завдання 5. Слухай, повторюй, грай.

1. Прочитайте текст до гри, опис якої розміщено на сторінці посібника.

Грають кішка і миші. Зараз кішка спить. А миші бігають. Учитель говорить:

— Ранок! Кішко, лови! Миші, тікайте!

Миші тікають швидко. Перша миша вже у хаті. Друга миша тікає праворуч. Там її хата. Третя миша тікає ліворуч. Четверта миша уже перед хатою. А там чекає кішка. Вона ловить мишу.

Учитель говорить:

— Тепер ти — кішка!

Кішка спить. А миші бігають. Учитель говорить:

— Ранок! Кішко, лови! Миші, тікайте!

2. Запропонуйте учням пограти в гру. Оберіть одну кішку та декілька мишок.
3. Покладіть кільця (за кількістю мишок), які слугуватимуть «хатками» для мишок.
4. Проведіть декілька раундів гри, замінюючи кішку.

6. 



- Наша гра «Яструб». Вона швидка. Ми рахуємо і бігаємо.
- Наша гра «Шукач». Вона повільна. Ми говоримо і шукаємо.
- Наша гра «Твістер». Вона кумедна. Ми слухаємо і вибираємо.
- Наша гра «Кішка і миші». Вона цікава. Ми ловимо і тікаємо.

21

5. Після закінчення гри запропонуйте учням розказати, що зображено на малюнку.

Навчальний посібник  ч. 2, с. 21

Завдання 6. Слухай, повторюй, майструй, грай.

1. Учні виготовляють маски-обручі для лялькового театру, використовуючи розгортку (див. вкладку в ч. 2 робочого зошита). Учні розмальовують маски.
2. Продемонструйте учням, як можна грати виставу, використовуючи обручі. Спочатку озвучте репліки персонажів самостійно, міняючи на голові обруч або просто беручи в руку обруч, який символізує персонажа певної гри.

Потім попросіть чотирьох учнів розіграти цю виставу. Кожен з учнів надіває на голову певний обруч і говорить відповідну репліку. Нагадайте учням репліки, підкажіть, якщо хтось із них забув її уже під час гри.

3. Далі запропонуйте учням грати лялькову виставу в групах із чотирьох осіб, озвучуючи репліки з пам'яті.

*Наша гра «Яструб». Вона швидка.
Ми рахуємо і бігаємо.*

*Наша гра «Шукач». Вона повільна.
Ми говоримо і шукаємо.*

*Наша гра «Твістер». Вона кумедна.
Ми слухаємо і вибираємо.*

*Наша гра «Кішка і миші». Вона цікава.
Ми ловимо і тікаємо.*

Вправа 1. Продовжуй, називай.

- Продемонструйте учням зразок виконання завдання на першому малюнку. Запитайте учнів: «*Хто це?*» — і вкажіть на малюнок яструба на початку рядка. Дочекайтеся відповіді учнів. Потім проведіть лінію за зразком так, як показано на малюнку.
- Тепер запитайте в учнів: «*Хто це?*» — і вкажіть на малюнок лисиці (вовка, черепахи) у кінці рядка.
- Запропонуйте учням працювати далі самостійно. Надавайте відповідну допомогу тим, хто її потребує.
- Учні роблять самооцінювання, обравши відповідний смайл.

Вправа 2. Називай, продовжуй.

- Продемонструйте учням зразок виконання завдання. Назвіть: «*Два праворуч*» — і проведіть відповідну лінію на дошці. Дочекайтеся, поки учні зроблять так само. Тепер назвіть: «*Чотири вниз*». Проведіть лінію на дошці. Викресліть відповідну позначку так, як це показано у вправі. Дочекайтеся, поки учні зроблять так само. Тепер назвіть: «*Одін праворуч*». Проведіть лінію на дошці. Викресліть відповідну позначку так, як це показано у вправі. Тепер можете продовжувати диктування або запропонуйте учням працювати далі самостійно.

Рухливі ігри

- 1 Продовжуй, називай.

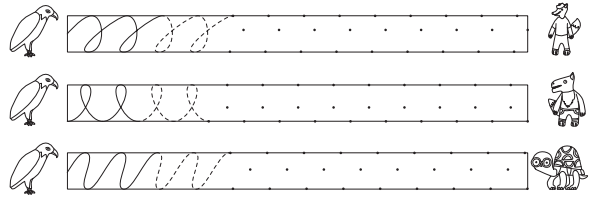

- 2 Називай, продовжуй.

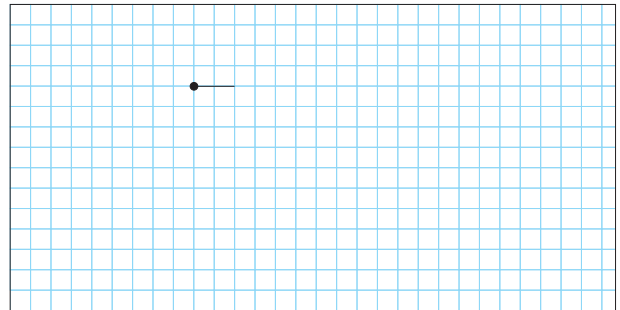

↖	4 ↓	1 →	2 ↑	1 →	1 ↑
4 →	1 ↓	1 →	3 ↓	1 ←	1 ↓
1 ←	1 ↑	4 ←	1 ↓	1 ←	1 ↑
1 ←	3 ↑	1 ←	2 ↑		

8

- Надавайте відповідну допомогу тим, хто її потребує.
- Учні роблять самооцінювання, обравши відповідний смайл.

Вправа 3. Називай, розмальовуй усе, крім зайвого.

- Перший ряд. Обговоріть малюнки, поставивши запитання «*Що це?*» і вказуючи на кожний із намальованих предметів (пазли, вежа, шашки, ракетка). Далі попросіть дітей обрати три гри. Назвіть дію, яку мають

- 3 Називай. Розмальовуй усе, крім зайвого. 

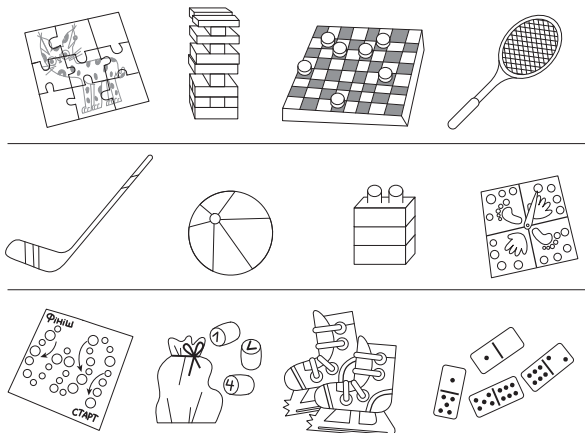

- 4 Називай, добирай, малюй. 

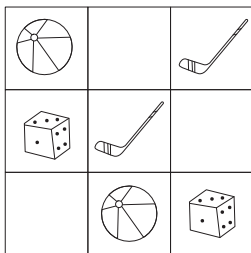

9

виконати учні: «Розмальовуй три гри». Розмальуйте тільки ті зображення, які співвідносяться з настільними іграми. Розмальуйте зображення пазлів, вежі, шашок. Залиште нерозмальованим зображення ракетки.

2. Другий ряд. Обговоріть малюнки, поставивши запитання «Що це?» і вказуючи на кожний із намальованих предметів (ключка, м'яч, цеглинка, твістер). Далі попросіть дітей обрати три гри. Назвіть дію, яку мають виконати учні: «Розмальовуй три гри». Розмальуйте тільки ті зображення, які співвідносяться з рухливими іграми. Розмальуйте зображення м'яча, ключки та твістера. Залиште нерозмальованим зображення цеглинки.

3. Третій ряд. Обговоріть малюнки, поставивши запитання «Що це?» і вказуючи на кожний із намальованих предметів (настільна гра, лото, ковзани, доміно). Далі попросіть дітей обрати три гри. Назвіть дію, яку мають виконати учні: «Розмальовуй три гри». Розмальуйте тільки ті зображення, які співвідносяться з настільними іграми. Розмальуйте зображення настільної гри, лото, доміно. Залиште нерозмальованим зображення ковзанів.
4. Учні роблять самооцінювання, обравши відповідний смайл.

Вправа 4. Називай, добирай, малюй.

- Ініціюйте учнів назвати малюнки, ставлячи їм запитання «Що це?» і вказуючи на кожний із намальованих предметів (м'яч, кубик, ключка).
- Запропонуйте зразок виконання завдання. Додайте до першого ряду зображення, якого не вистачає. Тепер назвіть усі малюнки першого ряду (м'яч, кубик, ключка) та розфарбуйте їх.
- Запропонуйте учням далі самостійно виконувати завдання.
- Учні роблять самооцінювання, обравши відповідний смайл.



Робочий зошит  ч. 2, с. 11

Вправа 6. Малюй.

1. Намалюйте на дошці якусь гру (шахи, шашки або будиночок із цеглинок Лего, ковзани тощо) і скажіть: «*Я маю шахи, шашки, цеглінки, ковзані*».
2. Ініціюйте учнів намалювати свої ігри.
3. Учні роблять самооцінювання, обравши відповідний смайл.

ЛЮТИЙ. ТЕМА 6. МОЇ МОЖЛИВОСТІ

Тижні 19-22

Назва тижня	Комунікативні ситуації	Розуміння мови	
		лексика	фонетика та граматики
Тиждень 19. Моє здоров'я	З'ясування інформації про невідоме. Запитання про предмети, осіб, дії та обставини. Опис зображення. Портрет. Розповідь про дії та обставини. Інструкція. Правила	Людина, голова, волосся, вухо, обличчя, око, рот, ніс, вуса, борода; мило, кран, палець, щітка; паста, зуб, килим, спина; прокидатися (у формі <i>прокидається</i>), вигинати (вигинає), піднімати (піднімає), розповідати (розповідає), складати (складай); бігти (біжить), відкривати (відкривай), намилювати (намилюй), змивати (змивай), закривати (закривай), чистити (чисть), промивати (промивай); над, під	Слова зі звуками [ч] — [ч']. Наголос. Дієслова у формі 1-ї, 2-ї та 3-ї особи однини і множини теперішнього часу. Дієслова у формі 2-ї особи однини наказового способу. Прийменники <i>над, під</i> на позначення просторових відносин
Тиждень 20. У лікаря	З'ясування інформації про невідоме. Запитання про предмети, осіб, дії та обставини. Розповідь про дії та обставини. Спонування до дії. Діалог лікаря та пацієнта. Інструкція. Правила	Ковзанка, лікарня, лікар, лікарка, школа; який (яка); падати (падає), запитувати (запитує), відповідати (відповідає), хвилюватися (хвилюється), доглядати (доглядає), усміхатися (усміхається), лікувати (лікує), чути, бачити, схопити, могти (можу, можеш, може), турбувати (турбує), сідати (сідай), знімати (знімай), називати (називай); добре; щоб, чому; ой	Слова зі звуком [ц]. Наголос. Дієслова в неозначеній формі. Дієслова у формі 3-ї особи однини і множини теперішнього часу. Дієслова у формі 2-ї особи однини наказового способу. Вигуки. Конструкція <i>можу, хочу</i> + дієслово в неозначеній формі. Конструкція <i>мене звати ...</i> . Питальні речення зі словами <i>чому? який?</i>
Тиждень 21. Моя суперсила	З'ясування інформації про невідоме. Запитання про предмети, осіб, дії та обставини. Розповідь про дії, обставини та властивості. Спонування до дії	Суперсила, крейда, ложка, виделка, паличка, динозавр; уміти (уміє), вишивати, фантазувати, дружити, спостерігати, досліджувати	Слова зі звуками [ж] — [дж]. Наголос. Іменники у формі Ор. в. однини на позначення знаряддя дії. Присвійні займенники <i>її, його</i> . Конструкція <i>умію, уміє</i> + дієслово в неозначеній формі

Таблиця 2.6

Види навчальної діяльності	Розуміння літератури й культури	Використання мови, що підтримує весь процес навчання
<p>Слухання й реагування на почуте, зокрема під час пантоміми, огляду предметів, перегляду ілюстрацій, анімації, скрайбінгу, коміксу та виконання тестових завдань.</p> <p>Відтворення почутого (монолог, діалог, пантоміма, лялькова вистава, анімафільм).</p> <p>Відповідь на запитання.</p> <p>Називання предметів, ознак і дій.</p> <p>Виконання дій за інструкцією (гігієнічні процедури, майстрування ляльок, гра).</p> <p>Графічні вправи.</p> <p>Самооцінювання</p>	<p>Етикетні форми привітання, прохання та подяки.</p> <p>Вироби традиційних ремесел (вишивка, рушник)</p>	<p>Лічба.</p> <p>Орієнтування в просторі: (правий, лівий).</p> <p>Тіло людини.</p> <p>Гігієна.</p> <p>Кольори.</p> <p>Ігрова діяльність.</p> <p>Самооцінювання</p>
<p>Слухання та реагування на почуте, зокрема в рольовій грі, під час перегляду ілюстрацій, коміксу.</p> <p>Відтворення почутого (монолог, діалог, вірш, рольова гра, лялькова вистава).</p> <p>Відповідь на запитання.</p> <p>Називання предметів та ознак.</p> <p>Виконання дій за інструкцією (гра, майстрування поробки).</p> <p>Графічні вправи.</p> <p>Самооцінювання</p>	<p>Етикетні форми спілкування лікаря з пацієнтом.</p> <p>Шарль Перро «Червона Шапочка» (фрагмент)</p>	<p>Лічба.</p> <p>Кольори.</p> <p>Професії.</p> <p>Гігієна.</p> <p>Хвороба та лікування.</p> <p>Взаємопідтримка.</p> <p>Самооцінювання</p>
<p>Слухання та реагування на почуте, зокрема під час перегляду ілюстрацій, анімаційного фільму.</p> <p>Відтворення почутого (монолог, діалог, лялькова вистава).</p> <p>Відповідь на запитання.</p> <p>Називання предметів, ознак і дій.</p> <p>Виконання дій за інструкцією (гра, майстрування поробки, лялькова вистава).</p> <p>Графічні вправи.</p> <p>Самооцінювання</p>	<p>Вироби традиційних ремесел (вишивка)</p>	<p>Поведінка за столом.</p> <p>Страви та продукти.</p> <p>Реальність і фантазія.</p> <p>Самоповага та повага до інших.</p> <p>Дружба.</p> <p>Самооцінювання</p>

Назва тижня	Комунікативні ситуації	Розуміння мови	
		лексика	фонетика та граматики
Тижень 22. Я допомагаю іншим	З'ясування інформації про невідоме. Розповідь про предмети, ознаки, дії та властивості	Хом'як, тварина, кактус, фіалка, гусак, рослина, ярмарок, дорослий (дорослі); піклуватися (піклуюся), поливати (поливаю), дивитися (дивляться), купувати (купують), збирати (збирають)	Слова зі звуками [п] — [п']. Наголос. Іменники у формі Н. в. та Зн. в. однини і множини. Дієслова у формі 1-ї, 2-ї особи однини і 3-ї особи однини і множини теперішнього часу. Конструкції їсти (що?), піклуюся (про кого?)

Види навчальної діяльності	Розуміння літератури й культури	Використання мови, що підтримує весь процес навчання
<p>Слухання та реагування на почуте, зокрема в грі, під час огляду предметів, перегляду ілюстрацій, анімації та виконання тестових завдань.</p> <p>Відтворення почутого (монолог, діалог, вірш, лялькова вистава).</p> <p>Відповідь на запитання.</p> <p>Називання предметів, ознак і дій.</p> <p>Виконання дій за інструкцією (гра, майстрування поробки, лялькова вистава).</p> <p>Графічні вправи.</p> <p>Самооцінювання</p>	<p>Вироби традиційних ремесел (вишивка).</p> <p>Традиційні способи благочинності (благочинний ярмарок)</p>	<p>Рослини і тварини.</p> <p>Догляд за тваринами і рослинами.</p> <p>Піклування та допомога.</p> <p>Благочинність.</p> <p>Взаємодія в команді.</p> <p>Самооцінювання</p>

Тема 6. МОЇ МОЖЛИВОСТІ МОЄ ЗДОРОВ'Я

Лексика: людина, голова, волосся, вуха, обличчя, око, рот, ніс, вуса, борода; розповідати (розповідає); над, під.

Граматика: вживання особових форм дієслова (3-тя особа однини); вживання прийменників *над, під* на позначення просторових відносин.

Ресурси: навчальний посібник, робочий зошит, матеріали інтернет-підтримки (скрайбінг «Малюємо людину»).

Завдання 1. Слухай, повторюй, практикуй.

1. Перегляньте матеріали інтернет-підтримки (скрайбінг «Малюємо людину»).

Марта малює і розповідає. Івасик слухає.

Ось людина. Тут голова. Це права рука, а це ліва рука. Це права нога, а це ліва нога.

На голові волосся. А це праве вуха і ліве вуха.

Ось обличчя. Це око. І це око. А це рот. Над ротом ніс.

Овва, Івасику! Тепер над ротом вуса, а під ротом борода.

2. Запропонуйте учням намалювати портрет людини під ваше диктування. Називайте частини тіла людини, малюючи їх на дошці. Учні повторюють і малюють у себе на аркушах.

Ось людина. Тут голова. Це права рука, а це ліва рука. Це права нога, а це ліва нога. На голові волосся. А це праве вуха і ліве вуха.

Ось обличчя. Це око. І це око. А це рот. Над ротом ніс.

Тема 6. Мої можливості Моє здоров'я

1. 

Марта малює і розповідає. Івасик слухає.

Ось людина. Тут голова. Це права рука, а це ліва рука. Це права нога, а це ліва нога.



На голові волосся. А це праве вуха і ліве вуха. Ось обличчя. Це око. І це око. А це рот. Над ротом ніс.

Овва, Івасику! Тепер над ротом вуса, а під ротом борода.

22

3. Тепер запропонуйте учням презентувати свої малюнки, називаючи частини тіла людини.

Лексика: мило, кран, палець, щітка; паста, зуб; відкривати (відкривай), намилювати (намилюй), змивати (змивай), закривати (закривай), чистити (чисть), промивати (промивай).

Граматика: вживання дієслів наказового способу у формі однини.

Ресурси: навчальний посібник, робочий зошит, матеріали інтернет-підтримки (анімації «Миття рук», «Чищення зубів»).

2.   



Це мило.



Бери мило.



Відкривай кран.



Намилюй руки.
Закривай кран.



Це кран.



Мий кожен палець.



Відкривай кран.
Змивай мило.



Закривай кран.

3.   



Щітку під воду.



Пасту на щітку.



Відкривай рот.



Це щітка.



Чисть кожен зуб.



Промивай рот.



Мий щітку.



Це паста.

23

Завдання 2. Слухай, повторюй, практикуй.

1. Перегляньте з учнями анімацію «Миття рук».
2. Розгляньте малюнок. Укажіть на зображення і запитайте в учнів: «Що це?» Дайте відповідь: «Це мило». Продемонструйте учням справжнє мило. Тепер укажіть на інше зображення і запитайте в учнів: «Що це?» Дайте відповідь: «Це кран».
3. Тепер запропонуйте одному з учнів підійти до умивальника і виконати послідовність дій так, як показано на сторінці посібника. Називайте дії, які треба виконати. Учень або учениця слухає та виконує. Решта учнів у класі повторює почуте.

*Бері мило.
Відкривай кран.
Намилюй руки. Закривай кран.
Мий кожен палець.
Відкривай кран. Змивай мило.
Закривай кран.*

4. Запропонуйте іншому учню або учениці підійти до умивальника і виконати послідовність дій так, як указано на сторінці посібника. Називайте дії, які треба виконати. Учень або учениця слухає та виконує дії, використовуючи мило і воду.
5. Тепер запропонуйте парі учнів таке завдання: одна дитина називає дії, які треба виконати, інша виконує їх.

Завдання 3. Слухай, повторюй, практикуй.

1. Перегляньте з учнями анімацію «Чищення зубів».
2. Розгляньте малюнок. Укажіть на зображення і запитайте в учнів: «Що це?» Дайте відповідь: «Це щітка». Продемонструйте учням справжню щітку. Тепер укажіть на інше зображення і запитайте в учнів: «Що це?» Дайте відповідь: «Це паста». Продемонструйте учням справжній тюбик зубної пасти.
3. Перегляньте з учнями анімацію ще раз без звука. Озвучте разом з учнями. Ви говорите, а учні повторюють.
*Це щітка. Це паста.
Щітку під воду.
Пасту на щітку.
Відкривай рот.
Чисть кожен зуб.
Промивай рот.
Мий щітку.*
4. Запропонуйте учням хором (без вашої участі) озвучити мультфільм.

Лексика: кїлим, спїна; прокидáтися (прокидáється), вигинáти (вигинáє), пїднїмáти (пїднїмáє).

Граматика: вживання особових форм дїєслова (3-тя особа однини).

Ресурси: навчальний посїбник, робочий зошит.

Завдання 4. Слухай, повторюй.

1. Попросїть одного учня або ученицю допомогти вам виконати пантомїму. Пояснїть, що дитина має повторювати за вами фрази і дїї так, наче бачить своє зображення в дзеркалі.
2. Тепер скажїть: «... (їм'я учня або ученицї) спить» — і зробїть вїдповїдний рух (наприклад, складїть долонї й пїднесїть їх до щок, заплющте очї). Нехай учень або учениця повторить рух і слова, якї супроводжували цей рух.
3. Скажїть: «... (їм'я учня або ученицї) вигинáє спїну» — і зробїть вїдповїдний рух. Нехай учень або учениця повторить рух і слова, якї супроводжували цей рух.
4. Скажїть: «... (їм'я учня або ученицї) пїднїмáє нóгу» — і зробїть вїдповїдний рух. Нехай учень або учениця повторить рух і слова, якї супроводжували цей рух.
5. Скажїть: «... (їм'я учня або ученицї) чїстить зўби» — і зробїть вїдповїдний рух. Нехай учень або учениця повторить рух і слова, якї супроводжували цей рух.
6. Далї розгляньте малюнки й озвучте текст до кожного з них.
Зоряна спить у лїжку, а кїшка — на кїлими.
Зоряна прокидáється і вигинáє спїну.
Кїшка теж прокидáється і вигинáє спїну.



Зоряна спить у лїжку, а кїшка на килими.

Зоряна прокидається і вигинає спину. Кїшка теж прокидається і вигинає спину.

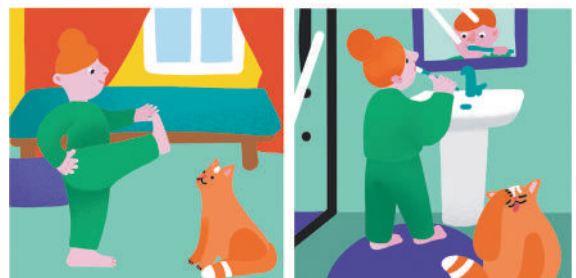

Зоряна пїднїмає нóгу. А кїшка пїднїмає голову.

Зоряна чистить зўби. А кїшка мїє вўхо.

24

*Зоряна пїднїмáє нóгу,
а кїшка пїднїмáє гóлову.
Зоряна чїстить зўби,
а кїшка мїє вўхо.*

7. Обговорїть з учнями текст, ставлячи запитання:

— Де спить Зоряна? (Зоряна спить у лїжку.)
 — Де спить кїшка? (Кїшка спить на кїлими.)
 — Хто прокидáється і вигинáє спїну? (Зоряна прокидáється і вигинáє спїну. / Кїшка прокидáється і вигинáє спїну.)
 — Хто пїднїмáє нóгу? (Зоряна пїднїмáє нóгу.)
 — Хто пїднїмáє гóлову? (Кїшка пїднїмáє гóлову.)
 — Хто чїстить зўби? (Зоряна чїстить зўби.)
 — Хто мїє вўхо? (Кїшка мїє вўхо.)

5. 

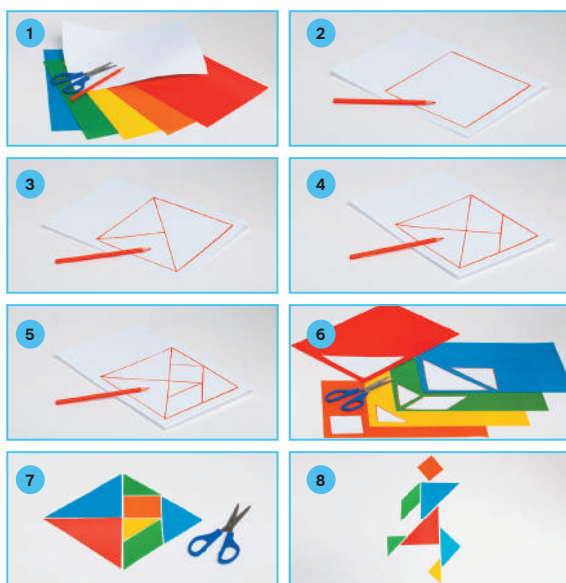

Складай людину. Хлопчик біжить. Бери оранжевий чотирикутник. Це голова. Клади під ним синій трикутник. Ліворуч клади зелений чотирикутник. Це руки. Потім клади під синім трикутником червоний трикутник. А ліворуч зелений трикутник. Тепер клади праворуч синій трикутник. А під ним жовтий трикутник. Це ноги.

25

форму наказового способу на форму 1-ї особи однини та виконуйте відповідні дії.

Складаю людину. Хлопчик біжить. Беру оранжевий чотирикутник. Це голова. Кладу під ним синій трикутник. Ліворуч кладу зелений чотирикутник. Це руки. Потім кладу під синім трикутником червоний трикутник. А ліворуч зелений трикутник. Тепер кладу праворуч синій трикутник. А під ним жовтий трикутник. Це ноги.

3. Тепер попросіть учнів виконувати дії під ваше диктування. Називайте дії та стежте, щоб учні повторили слова та виконали послідовно названі дії.

Складай людину. Хлопчик біжить. Беру оранжевий чотирикутник. Це голова. Кладу під ним синій трикутник. Ліворуч кладу зелений чотирикутник. Це руки. Потім кладу під синім трикутником червоний трикутник. А ліворуч зелений трикутник. Тепер кладу праворуч синій трикутник. А під ним жовтий трикутник. Це ноги.

Навчальний посібник  ч. 2, с. 25

Лексика: складати (складай); бігти (біжить).

Граматика: уживання форм дієслова (3-тя особа однини; форма однини наказового способу дії).

Ресурси: навчальний посібник, робочий зошит.

4. Після того як учні завершать складати танграм, організуйте роботу в парах. Попросіть учнів презентувати одне одному поробку, назвавши кольори, частини тіла, фігури.

Завдання 5. Слухай, повторюй, майструй.

1. Роздайте учням набори різнокольорових фігур танграма. Такі фігури можна підготувати з кольорового паперу.
2. Продемонструйте зразок виконання завдання. Озвучуйте текст, замінивши

Граматика: вживання особових форм дієслова.

Ресурси: навчальний посібник, робочий зошит.

Завдання 6. Слухай, повторюй, називай.

1. Запросіть учня або ученицю для спільного з вами виконання завдання. Заздалегідь домовтеся (так, щоб не чули інші учні), що дитина буде щось писати на дошці.
2. Почніть теж писати на дошці й скажіть: «*Я пишу*». Тепер зверніться до учня або учениці й запитайте: «*А ти пишеш?*»

Дочекайтеся відповіді учня: «*Так*». Тепер укажіть на когось з учнів, який не пише в цей момент, і запитайте в учня або учениці: «*А він пише?*» Дочекайтеся відповіді: «*Ні*».

3. Тепер станьте поруч з учнем або ученицею і запросіть ще пару учнів до дошки, домовтеся з ними (пошепки), щоб вони писали на дошці, і, звертаючись до них, скажіть тепер уголос: «*Ми пишемо. А ви пишете?*» Дочекайтеся відповіді «*Так*». Покажіть на решту учнів, які в класі і не пишуть, і запитайте: «*А вони пишуть?*». Дочекайтеся відповіді «*Ні*».

4. Подякуйте помічникам і розгляньте малюнки, запропоновані нижче. Запитайте:

Малюнок 1. Черепаха на двох лапах іде тротуаром із сумочкою в руці.

Що робить Черепаха? (Черепаха іде.)

Малюнок 2. Їжак, який бере книжку з полиці.

Що робить Їжак? (Їжак бере.)

6. 



- Я пишу.
- А ти пишеш?
- Так.
- А він пише?
- Ні.
- Ми пишемо.
- А ви пишете?
- Так.
- А вони пишуть?
- Ні.



26

Малюнок 3. Лисиця лізе в рукавичку.
Що робить Лисиця? (Лисиця лізе.)

Малюнок 4. Бедрик їде на самокаті.
Що робить Бедрик? (Бедрик їде.)

5. Продовжте з учнями вправлення в дієвідмінюванні. Запросіть учня або ученицю для спільного з вами виконання завдання. Заздалегідь домовтеся (так, щоб не чули інші учні), що дитина буде йти разом із вами класом.
6. Почніть рух і скажіть: «*Я їду*». Тепер зверніться до учня або учениці та запитайте: «*А ти їдеш?*» Дочекайтеся відповіді «*Так*». Тепер укажіть на когось з учнів і запитайте в учня або учениці: «*А він їде?*» Дочекайтеся відповіді «*Ні*».

7. 



Добрий день, діти! Я медсестра. Зараз ми миємо руки. Ось ліва рука! Ось права рука! Беремо мило. Відкриваємо кран. Намилюємо руки. Закриваємо кран. Миємо кожен палець. Перший. Другий. Третій. Четвертий. П'ятий. Шостий. Сьомий. Восьмий. Дев'ятий. Десятий. Відкриваємо кран. Змиваємо мило. Закриваємо кран. Дякую!

27

7. Тепер запросіть ще пару учнів, домовтеся з ними (пошепки), щоб вони йшли, і, звертаючись до них, скажіть (тепер уголос): «*Ми йдемо. А ви йдете?*» Дочекайтеся відповіді: «*Так*». Покажіть на решту учнів, які в класі, і запитайте: «*А вони йдуть?*». Дочекайтеся відповіді: «*Ні*».

- *Я іду.*
- *А ти йдеш?*
- *Так.*
- *А він іде?*
- *Ні.*
- *Ми йдемо.*
- *А ви йдете?*
- *Так.*
- *А вони йдуть?*
- *Ні.*

8. Продовжте з учнями дієвідмінювати слова. Організуйте роботу зі словом *брати* (відповідно до малюнка, де Їжак бере книжку з полиці) так, щоб діалог вели вже самі учні біля книжкової шафи. Запросіть чотирьох учнів або учениць та розподіліть між ними ролі (Їжак, Рисеня, Черепаха, Бедрик). Використайте маски. У разі потреби допомагайте учням будувати репліки.

- *(Їжак до Рисеняти) Я беру. А ти береш?*
- *(Рисеня) Так.*
- *(Їжак до Рисеняти) А він берє?*
- *(Рисеня) Ні.*
- *(Їжак до Черепахи й Бедрика) Ми беремо. А ви берете?*
- *(Черепаха і Бедрик) Так.*
- *(Їжак до Черепахи й Бедрика про когось) А вони беруть?*
- *(Черепаха і Бедрик) Ні.*

9. Використайте ляльок до казки «Рукавичка», яких ви з учнями виготовили раніше, і допоможіть учням розіграти діалог зі словом *лізти* (відповідно до малюнка, де Лисичка лізе в рукавичку). Запросіть чотирьох учнів або учениць та роздайте їм маски персонажів (Лисиця, Вовк, Жаба, Миша). У разі потреби допомагайте учням будувати репліки.

- *(Лисичка до Вовка) Я лізу. А ти лізеш?*
- *(Вовк) Так.*
- *(Лисичка вказує на когось із учнів) А він лізе?*
- *(Вовк) Ні.*
- *(Лисичка з Вовком) Ми ліземо.*
- *(Лисичка звертається до Жаби й Миші) А ви лізете?*
- *(Жаба і Миша) Так.*
- *(Лисичка до Жаби й Миші) А вони лізуть?*
- *(Жаба і Миша) Ні.*

6. 



— Я пишу.
— А ти пишеш?
— Так.
— А він пише?
— Ні.
— Ми пишемо.
— А ви пишете?
— Так.
— А вони пишуть?
— Ні.



26

10. За допомогою пантоміми покажіть з дітьми дію «їхати на самокаті». Організуйте роботу зі словом *їхати* (відповідно до малюнка, де Бедрик їде на самокаті). Запросіть чотирьох учнів або учениць та розподіліть між ними ролі (Бедрик, Їжак, Рисеня, Черепаха). Використайте маски. Діти супроводжують свої слова пантомімою, показуючи, що вони їдуть на самокаті. У разі потреби допомагайте учням будувати репліки.

— (Бедрик до Черепахи) *Я їду. А ти їдеш?*

— (Черепаха) *Так.*

— (Бедрик указує на когось з учнів) *А він їде?*

— (Черепаха) *Ні.*

— (Бедрик і Черепаха до Їжака і Рисеняти) *Ми їдемо. А ви їдете?*

— (Їжак і Рисеня) *Так.*

— (Бедрик до Їжака і Рисеняти) *А вони їдуть?*

— (Їжак і Рисеня) *Ні.*

Навчальний посібник  ч. 2, с. 27

Завдання 7. Слухай, повторюй, майструй, грай.

1. Виготовте персонажа лялькового театру — медсестру — і від її імені озвучте текст. Супроводжуйте монолог медсестри пантомімою (намилюйте руки, відкривайте та закривайте кран тощо). Ініціюйте учнів, щоб вони повторювали за вами і текст, і дії.

7. 



Добрий день, діти! Я медсестра. Зараз ми миємо руки. Ось ліва рука! Ось права рука! Беремо мило. Відкриваємо кран. Намилюємо руки. Закриваємо кран. Миємо кожен палець. Перший. Другий. Третій. Четвертий. П'ятий. Шостий. Сьомий. Восьмий. Дев'ятий. Десятий. Відкриваємо кран. Змиваємо мило. Закриваємо кран. Дякую!

27

— *Добрий день, діти! Я медсестра. Зараз ми миємо руки.*

Ось ліва рука! Ось права рука! Беремо мило.

Відкриваємо кран. Намилюємо руки. Закриваємо кран.

Миємо кожен палець.

Перший. Другий. Третій. Четвертий. П'ятий.

Шостий. Сьомий. Восьмий. Дев'ятий. Десятий.

Відкриваємо кран. Змиваємо мило. Закриваємо кран.

Дякую!

2. Розгляньте з учнями фотографії на сторінці навчального посібника і запропонуйте виготовити персонажа

лялькового театру (медсестру), використовуючи розгортку (див. вкладку в ч. 2 робочого зошита).

3. Повторіть із дітьми текст і запропонуйте учням грати лялькову виставу в парах, озвучуючи репліки з пам'яті.
4. Спостерігайте за роботою учнів у парах і в разі потреби допомагайте пригадувати репліки. Не вимагайте від дітей точного відтворення тексту.

МОЇ МОЖЛИВОСТІ. Моє здоров'я

1 Продовжуй, називай.

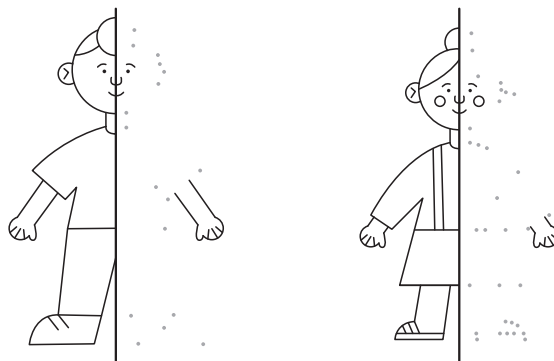

2 Називай, з'єднуй, розмальовуй.

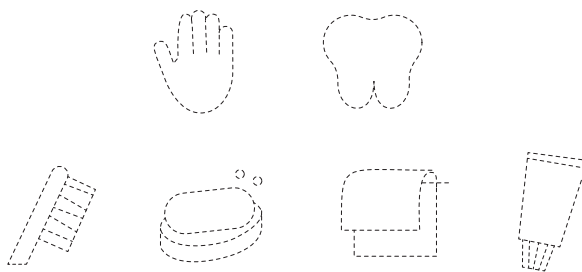

12

Робочий зошит ч. 2, с. 12

Вправа 1. Продовжуй, називай.

1. Запитайте учнів «Хто це?», указуючи на малюнок. Дочекайтеся відповіді: «Це хлопчик. / Це учень.», «Це дівчинка. / Це учениця».
2. Назвіть дію, яку мають виконувати діти («Продовжуй»), та продемонструйте її на дошці.
3. Учні з'єднують олівцем крапки, завершуючи малюнки.
4. Учні роблять самооцінювання, обравши відповідний смайл.

Вправа 2. Називай, з'єднуй, розмальовуй.

1. Запитайте учнів «Що це?», указуючи на малюнок. Дочекайтеся відповіді учнів. Тепер укажіть на інше зображення і запитайте: «Що це?» Дочекайтеся відповіді учнів. Ініціюйте учнів назвати всі зображені предмети: *рука, зуб, щітка, мило, рушнік, паста*.
2. Назвіть наступну дію, яку мають виконувати діти («З'єднуй»), та продемонструйте її на дошці.
3. Назвіть наступну дію, яку мають виконувати діти («Розмальовуй»), та продемонструйте її на дошці.

3 Продовжуй.

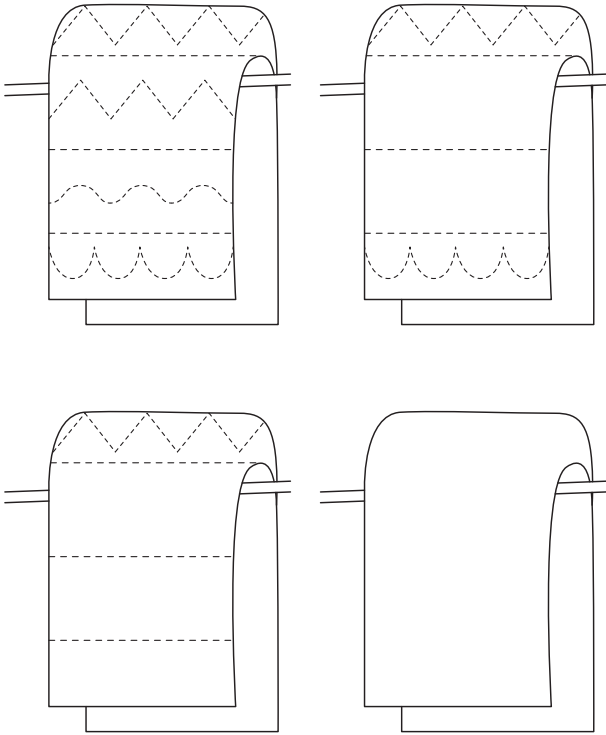

13

- Після того як учні завершать розфарбувати малюнки, попросить їх назвати зображення та його колір. Наприклад: «Це шитка. Вона коричнева. Це зуб. Він білий».
- Учні роблять самооцінювання, обравши відповідний смайл.

Робочий зошит ч. 2, с. 13

Вправа 3. Продовжуй.

- Запитайте учнів: «Що це?» — і вкажіть на малюнок. Дочекайтеся відповіді учнів: «Це рушнік».

- Назвіть дію, яку мають виконати діти: «Продовжуй» — і наведіть пунктирні лінії за зразком на першому рушнику, потім на другому рушнику наведіть пунктирні лінії та відтворіть відсутні лінії, орієнтуючись на перший малюнок.
- Запропонуйте учням далі діяти за зразком.
- Спостерігайте, що учні робитимуть на третьому та четвертому малюнках. Якщо вони впевнено відтворюють лінії з першого рушника, то не втручайтеся. Якщо ж учні потребують допомоги, оскільки не розуміють, що робити далі, то надайте на дошці зразок того, як діяти.
- Учні роблять самооцінювання, обравши відповідний смайл.

У ЛІКАРЯ

Лексика: ковзанка, лікарня, лікар, шкóбла; па́дати (па́дає), за́питувати (за́питує), відпові́дати (відповіда́є), хвилюва́тися (хвилю́ється), догляда́ти (догляда́є), усміха́тися (усміха́ється), лікува́ти (ліку́є).

Граматика: вживання особових форм дієслова (3-тя особа однини і множини).

Ресурси: навчальний посібник, робочий зошит.

Завдання 1. Слухай, повторюй.

1. Озвучте текст до першого малюнка. Учні слухають і повторюють почуте.
Це ковзанка. Тут Назар катається на ковзанах. Він їде швидко.
2. Запитайте в учнів:
Що робить Назар? (Назар катається на ковзанах.)
Назар їде повільно? (Ні, Назар їде швидко.)
3. Озвучте текст до другого малюнка. Покажіть за допомогою пантоміми, що хлопчик падає і в нього болить рука. Учні слухають і повторюють почуте.
Назар падає. Його рука болить.

У лікаря



Це ковзанка. Тут Назар катається на ковзанах. Він їде швидко.



Назар падає. Його рука болить.



Це лікарня. Тут лікар. Біля Назара мама. Лікар запитує Назара, а Назар відповідає. Назар хвилюється. Лікар оглядає руку і лікує.



Це школа. Назар у класі. Учні допомагають Назару. Він усміхається.

28

4. Запитайте в учнів:
Що робить Назар? (Назар падає.)
Що болить? (Рука болить.)
5. Озвучте текст до третього малюнка. Покажіть мімікою, жестами значення слова *хвилюється*. Учні слухають і повторюють почуте.
Це лікарня. Тут лікар. Біля Назара мама. Лікар запитує Назара, а Назар відповідає. Назар хвилюється. Лікар оглядає руку і лікує.
6. Запитайте в учнів:
Де Назар? (Назар у лікарні.)
Де мама? (Мама біля Назара.)
Хто хвилюється? (Назар хвилюється.)
Хто лікує Назара? (Лікар лікує Назара.)

2. 

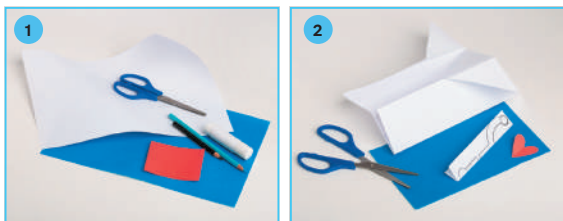

Лікар наш відважний,
До дітей уважний,
Він безпечно нас лікує,
Від усіх хвороб рятує.

29

Навчальний посібник  ч. 2, с. 29

Завдання 2. Слухай, повторюй, майструй.

1. Підготуйте поробку — листівку у формі лікарського халата. Продемонструйте її учням та озвучте віршовані рядки:

*Лікар наш відважний,
До дітей уважний,
Він безпечно нас лікує,
Від усіх хвороб рятує.*

Повторіть вірш декілька разів, щоб учні запам'ятали рядки.

7. Озвучте текст до четвертого малюнка. Покажіть мімікою значення слова *усміхається*. Учні слухають і повторюють почуте.

Це шкóла. Назáр у клáсі. У́чні допомага́ють Назáру. Він усміха́ється.

8. Запитайте в учнів:

Де Назáр? (Назáр у клáсі.)

Що рóблять у́чні? (У́чні допомага́ють Назáру.)

Що рóбить Назáр? (Назáр усміха́ється.)

2. Роздайте учням набори для виготовлення поробки та виготовте поробку послідовно за інструкцією в підручнику. Використовуйте відомі учням слова: *ножиці, клей; бери, наклеюй, вирізай.*

3. Після завершення виготовлення листівки учні представляють власні поробки й відтворюють із пам'яті віршовані рядки.

Лексика: чути, бачити, схопити; добре; ой; щоб, чому.

Граматика: вживання неозначеної форми дієслова; вживання вигуків; питальне речення зі словом чому.

Ресурси: навчальний посібник, робочий зошит.

Завдання 3. Слухай, повторюй, грай.

- Працюйте з коміксом. Спочатку актуалізуйте слова, які учні вивчили протягом минулих тижнів: *ліжко, вікно, вухо, око, окуляри, зуби, ніс, рука* (у дівчинки). Запитайте учнів: «Що це?» — і вкажіть на певне зображення (наприклад, вікно). Дочекайтеся відповіді учнів. Далі запитайте «Хто це?» (*Вовк, дівчинка.*) Обговоріть у такий спосіб усі малюнки. Щодо останнього малюнка запитайте: «Що має дівчинка?» (*Дівчинка має щітку і пасту.*) Покажіть здивування, щоб виявити кумедність ситуації.

Якщо учні називають зображення на коміксах рідною мовою, перекладайте українською та просить повторити.

- Заздалегідь подбайте про книгу з казкою Шарля Перро (книга може бути рідною мовою) і покажіть учням, звідки взятий діалог.
- Озвучте діалог персонажів, ініціюючи учнів повторювати хором кожен з реплік. Інтонуйте репліки та стежте, щоб учні під час відтворення реплік дотримувалися певної інтонації.
 - *Ой, бабуся, чому твої вуха такі великі?*
 - *Щоб добре тебе чути!*
 - *Ой, бабуся, а чому твої очі такі великі?*
 - *Щоб добре тебе бачити!*



3.

— Ой, бабуся, чому твої вуха такі великі?
— Щоб тебе добре чути!



— Ой, бабуся, а чому твої очі такі великі?
— Щоб тебе добре бачити!

— Ой, бабуся, а чому твої руки такі великі?
— Щоб тебе добре схопити!



— Бабуся, а чому твої зуби такі великі?



30

- *Ой, бабуся, а чому твої руки такі великі?*
- *Щоб тебе добре схопити!*
- *Бабуся, а чому твої зуби такі великі?*

- Використайте маску Вовка (Бабусі) і червону шапку та розіграйте в парі з учнем або ученицею діалог. Бажано імітувати жестами та супроводжувати емоціями свої слова і дії.
- Ініціюйте учнів визначитися з ролями («Я — Вовк (Бабуся)! Я — дівчинка!») і запропонуйте їм у парах відтворити цей діалог.



4.



Черепаха може плавати.
Рисеня може бігати.
Бедрик може літати.



5.



— Хлопчик співає. А ти можеш співати?
— Так. Я можу співати.

31

Навчальний посібник ч. 2, с. 31

Лексика: могті (мóжу, мóжеш, мóже).

Граматика: вживання неозначеної форми дієслова в конструкції *можу + дієслово*.

Ресурси: навчальний посібник, робочий зошит.

Завдання 4. Слухай, повторюй.

- Обговоріть малюнки за допомогою запитання «*Хто це?*», показуючи по черзі на кожного з персонажів.
- Далі запитуйте в учнів: «*Що мóже робіти Черепа́ха?*» Дайте відповідь: «*Черепа́ха мóже пла́вати*». Почекайте, поки учні повторять почуте.

- Повторіть запитання до кожного з малюнків. Запитуйте в учнів: «*Що мóже робіти Рисеня́?*» Дайте відповідь: «*Рисеня́ мóже бігати*». Почекайте, поки учні повторять почуте.
- Запитуйте в учнів: «*Що мóже робіти Бе́дрик?*» Дайте відповідь: «*Бе́дрик мóже літа́ти*». Почекайте, поки учні повторять почуте.

Завдання 5. Слухай, повторюй, відповідай.

- Укажіть на малюнок хлопчика і запитайте: «*Хто це?*» Дочекайтеся відповіді: «*Це хлопчик*».
- Запитайте: «*Що робить хлопчик?*» Дочекайтеся відповіді: «*Хлопчик співає*».
- Зверніться до когось із учнів: «*А ти мóжеш співа́ти?*» Почекайте відповіді. Дитина може просто кивнути або сказати «*Так!*» Підтримайте відповідь «*Так. Я мóжу співа́ти*». Попросіть повторити.
- За аналогією продовжте обговорення інших малюнків.
- Укажіть на малюнок дівчинки і запитайте: «*Хто це?*» Дочекайтеся відповіді: «*Це дівчинка*».
- Запитайте: «*Що робить дівчинка?*» Дочекайтеся відповіді: «*Дівчинка малює*».
- Зверніться до когось з учнів: «*А ти мóжеш малюва́ти?*» Почекайте відповіді. Дитина може просто кивнути або сказати «*Так!*» Підтримайте відповідь: «*Так. Я мóжу малюва́ти*». Попросіть повторити.
- Укажіть на малюнок Івасика і запитайте: «*Хто це?*» Дочекайтеся відповіді: «*Це Іва́сик*».
- Запитайте: «*Що робить Іва́сик?*» Дочекайтеся відповіді: «*Іва́сик танцює*».
- Зверніться до когось із учнів: «*А ти мóжеш танцюва́ти?*» Почекайте відповіді. Дитина може просто кивнути або сказати «*Так!*» Підтримайте відповідь «*Так. Я мóжу танцюва́ти*». Попросіть повторити.

Лексика: лікарка; турбувати (турбує), сидати (сідай), знімати (знімай), називати (називай); який (яка).

Граматика: конструкція мене звати; конструкція хочу + дієслово в неозначеній формі, можу + дієслово в неозначеній формі; вживання особових форм дієслова; вживання дієслів наказового способу у формі однини; питальне речення зі словом який.

Ресурси: навчальний посібник, робочий зошит.

Завдання 6. Слухай, повторюй.

- Спочатку розгляньте малюнки й активізуйте відому учням лексику за допомогою запитання «Хто це?», показуючи по черзі на кожного з персонажів (Сова — Черепаха; Рисеня — Ведмідь; Їжак — Бедрик).
- Озвучте перший діалог.
 - Дóбрый день! Менé звáти А́ха.
 - Дóбрый день! А я лікарка Сова́. Що тебе турбує, А́хо?
 - Лікарко, я хóчу ма́ти нові окуля́ри!
 - Дóбре! Я мо́жу допомогти́. Сіда́й! Зніма́й окуля́ри! Назива́й малюно́к.
 - Це слон, а це чайник. Це літа́к. А це кінь.
- Підготуйте маски, щоб розіграти діалог Сови й Черепахи. Одягніть халат лікаря. Запропонуйте учню або учениці надіти маску Черепахи. На великому аркуші паперу підготуйте умовну таблицю для перевірки зору (намалюйте там слона, чайник, літак, коня). Допомагайте учневі або учениці пригадувати репліки. Повторіть цю гру з різними охочими.

6. 



- Добрий день! Мене звати Аха.
- Добрий день! А я лікарка Сова. Що тебе турбує, Ахо?
- Лікарко, я хочу мати нові окуляри!
- Я можу допомогти. Сідай! Знімай окуляри! Називай малюнок.
- Це слон, а це чайник. Це літак. А це кінь.



- Добрий день! Мене звати Еня.
- Добрий день! А я лікар Ведмідь. Що тебе турбує, Еню?
- Лікарю, мій зуб болить!
- Я можу допомогти. Сідай! Який зуб болить?
- Болить тут.



- Добрий день! Мене звати Рик.
- Добрий день! А я лікар Їжак. Що тебе турбує, Ріку?
- Лікарю, моя нога болить!
- Я можу допомогти. Сідай! Яка нога болить? Перша? Друга? Третя? Четверта? П'ята? Шоста?
- Друга ліворуч.

32

- Тепер озвучте діалог до другого малюнка.
 - Дóбрый день! Менé звáти Е́ня.
 - Дóбрый день! А я лікар Ведмідь. Що тебе турбує, Е́ню?
 - Лікарю, мій зуб бо́літь!
 - Дóбре! Я мо́жу допомогти́. Сіда́й! Який зуб бо́літь?
 - Бо́літь тут.
- Підготуйте маски для діалогу Ведмедя і Рисеняти. Одягніть халат лікаря. Дитина — в масці Рисеняти. Сядьте напроти «пацієнта», як сидять стоматологи. Допомагайте учневі або учениці пригадувати репліки. Повторіть цю гру з різними охочими.
- Озвучте діалог до третього малюнка.
 - Дóбрый день! Менé звáти Рик.
 - Дóбрый день! А я лікар Їжа́к. Що тебе турбує, Рі́ку?

7. 



- | | |
|---|--|
| <ul style="list-style-type: none"> — Добрий ранок! — Привіт! — Я маю пиріг! — Можемо снідати. — Ні, спочатку ми миємо руки і чистимо зуби. — Добре. — Ось мило і рушник. | <ul style="list-style-type: none"> — Дякую! — А ось щітка і паста. — Дякую! — Відкривай рот. Чисть зуби. — Добре! — Можемо снідати! — Ні! Тепер ти мий руки і чисть зуби! |
|---|--|

33

- Лікарю, моя нога болить!
- Добре! Я можу допомогти. Сідай! Яка нога болить? Перша? Друга? Третя? Четверта? П'ята? Шоста?
- Друга ліворуч.

Зверніть увагу учнів на кумедність ситуації з перерахунком ніг (просто засмійтеся).

7. Підготуйте маски, щоб розіграти діалог Їжака і Бедрика. Одягніть халат лікаря. Запропонуйте учню або учениці надіти маску Бедрика. Допомогайте учневі або учениці пригадувати репліки. Повторіть цю гру з різними охочими.
8. Організуйте роботу учнів у парах. Заздалегідь подбайте про маски. Кожна пара обирає персонажів і надіває відповідні маски. Спостерігайте за мовленням учнів. У разі потреби

нагадуйте їм відповідні репліки, але не вимагайте, щоб діти точно відтворювали діалог. Якщо учні відтворюють діалог рідною мовою, допоможіть їм продовжити розмову українською.

Навчальний посібник ч. 2, с. 33

Завдання 7. Слухай, повторюй, майструй, грай.

1. Виготовте іграшки для лялькового театру (Вовка та Червону Шапочку) і продемонструйте учням, як можна грати виставу, використовуючи ляльок. Спочатку озвучте діалог самостійно, а потім попросіть когось із учнів пограти разом із вами. У разі потреби допомагайте дитині пригадувати репліки.

- *Добрий ранок!*
- *Привіт!*
- *Я маю пиріг!*
- *Можемо снідати.*
- *Ні, спочатку ми миємо руки і чистимо зуби.*
- *Добре.*
- *Ось мило і рушник.*
- *Дякую!*
- *А ось щітка і паста.*
- *Дякую!*
- *Відкривай рот. Чисть зуби.*
- *Добре!*
- *Можемо снідати!*
- *Ні! Тепер ти мий руки і чисть зуби!*

2. Учні виготовляють Вовка та Червону Шапочку, використовуючи розгортку (див. вкладку в ч. 1 робочого зошита).
3. Після завершення поробки учні об'єднуються в пари й розігрують лялькову виставу, відтворюючи текст із пам'яті. Спостерігайте за мовленням учнів, допомагайте в разі потреби, виправляючи помилки та спонукаючи висловлюватися українською.

Вправа 1. З'єднай, називай, розмальовуй.

- Продемонструйте учням зразок виконання завдання. Запитайте учнів: «Хто це?» — і вкажіть на малюнок із зображенням лікаря. Дочекайтеся відповіді учнів. Візьміть олівець і почніть з'єднувати крапки. Розфарбуйте малюнок. Запропонуйте учням працювати далі самостійно. Надавайте відповідну допомогу тим, хто її потребує. Учні обирають кольори на власний смак і називають їх.
- Тепер запитайте учнів: «Що це?» — і вкажіть на зображення маски. Дочекайтеся відповіді учнів. Візьміть різні олівці (зелений, жовтий, блакитний). Оберіть колір і почніть олівцем з'єднувати позначені цифри і називати їх (*один, два, три, чотири, п'ять, шість, сім, вісім, дев'ять, десять*). Розфарбуйте маску. Запропонуйте учням працювати далі самостійно. Надавайте відповідну допомогу тим, хто її потребує. Учні обирають кольори на власний смак і називають їх.
- Запитайте учнів: «Що це?» — і вкажіть на зображення шапки. За аналогією з попереднім малюнком учні працюють із шапкою.
- Учні виконують самооцінювання в зошиті, обравши смайл, який найкраще відповідає їхньому емоційному стану під час виконання завдання.

Вправа 2. З'єднай, називай, розмальовуй.

- Запитайте учнів: «Що це?» — і вкажіть по черзі на малюнки (вухо, яблуко, кішка, око, рука, синиця (або горобець), книга, зуб). Дочекайтеся відповідей

У лікаря

1 З'єднай, називай, розмальовуй.

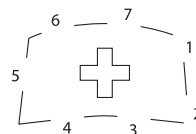
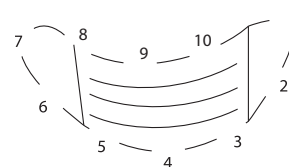

2 З'єднай, називай, розмальовуй.

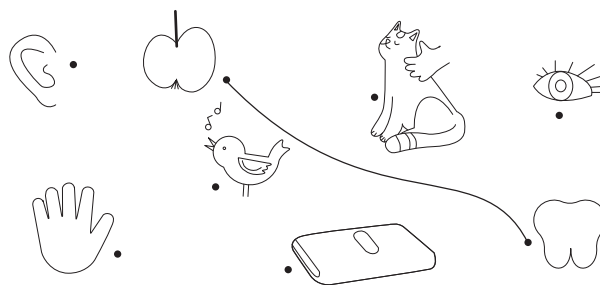

14

учнів. Покажіть на з'єднання яблука і зуба. Скажіть: «Їсти». Розфарбуйте яблуко і зуб.

- Запропонуйте учням продовжити самостійно з'єднати малюнки й розфарбувати їх. Надавайте відповідну допомогу тим, хто її потребує. Учні обирають кольори на власний смак і називають їх.
- Під час обговорення того, як учні з'єднали малюнки, використовуйте дієслова *чути* (вухо і синиця), *читати* (око і книжка), *дякувати* (рука і кішка).
- Учні роблять самооцінювання, обравши відповідний смайл.

- 3 Малюй, розмальовуй, з'єднай, називай.

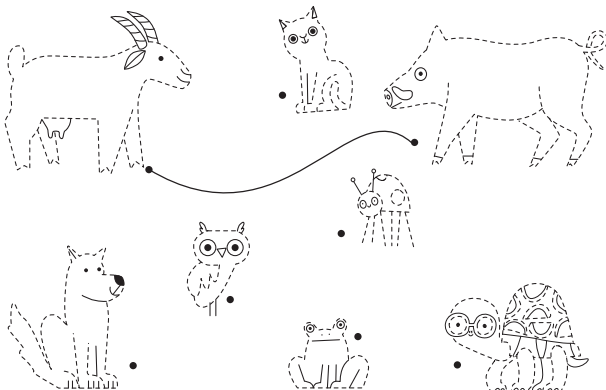

- 4 Продовжуй, називай.

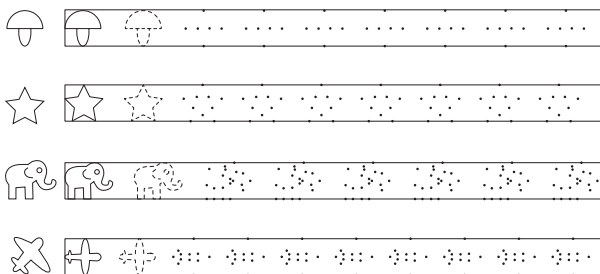

15

3. Під час обговорення того, як учні з'єднали малюнки, використовуйте дієслова *можуть літати* (сова і бедрик), *можуть плавати* (жаба і черепаха), *можуть стрибати* (кішка і вовк).

4. Учні роблять самооцінювання, обравши відповідний смайл.

Вправа 4. Продовжуй, називай.

1. Продемонструйте учням зразок виконання завдання на першому малюнку. Запитайте учнів: «*Що це?*» — і вкажіть на зображення гриба. Дочекайтеся відповіді учнів. Візьміть олівець і почніть з'єднувати контури гриба за зразком.
2. Обговоріть малюнки на наступних рядках, запитуючи «*Що це?*» (зірка, слон, літак). Запропонуйте учням працювати далі самостійно. Надавайте відповідну допомогу тим, хто її потребує.

Робочий зошит ч. 2, с. 15

Вправа 3. Малюй, розмальовуй, з'єднай, називай.

1. Запитайте учнів: «*Хто це?*» — і вкажіть по черзі на малюнки (коза, кішка, кабан, вовк, сова, бедрик, жаба, черепаха). Дочекайтеся відповіді учнів. Покажіть на з'єднання кози й кабана. Тепер запитайте в учнів: «*Що можуть робити кабан і коза?*» Дайте відповідь: «*Вони можуть бігати*». Розфарбуйте козу і кабана.
2. Запропонуйте учням продовжити самостійно з'єднати малюнки й розфарбувати їх. Надавайте відповідну допомогу тим, хто її потребує. Учні обирають кольори на власний смак і називають їх.

3. Учні роблять самооцінювання, обравши відповідний смайл.

Моя суперсила

1. 



Олена вміє співати.
Це її суперсила.



Назар вміє ліпити.
Це його суперсила.



Захар вміє вишивати.
Це його суперсила.



Оксана вміє читати.
Це її суперсила.

34

Навчальний посібник  ч. 2, с. 34

МОЯ СУПЕРСИЛА

Лексика: суперсила; уміти (уміє), вишивати.

Граматика: конструкція *уміє* + дієслово в неозначеній формі; вживання присвійних займенників *її, його*.

Ресурси: навчальний посібник, робочий зошит.

Завдання 1. Слухай, повторюй.

1. Розгляньте перший малюнок та активізуйте відому учням лексику за допомогою запитання «*Хто це?*», показуючи на дівчинку, яка співає. Учні можуть відповісти «*дівчинка*», а також можуть пригадати ім'я дівчинки.

Дочекайтеся відповіді учнів і знову запитайте: «*Що Олена робить?*» Учні можуть відповісти, використовуючи відому їм лексику: «*Олена співає*». Уточніть їхню відповідь: «*Вона уміє співати*».

2. Тепер розгляньте наступний малюнок і запитайте «*Хто це?*», показуючи на хлопчика, який ліпить. Дочекайтеся відповіді учнів і запитайте: «*Що Назар уміє робити?*» Учні можуть відповісти, використовуючи відому їм лексику: «*Назар ліпить*». Уточніть відповідь: «*Назар уміє ліпити*».
3. Розгляньте третій малюнок і запитайте «*Хто це?*», показуючи на хлопчика, який вишиває. Дочекайтеся відповіді учнів і скажіть: «*Захар уміє вишивати*». Заздалегідь принесіть до класу п'яльця із заготовкою для вишивання. Покажіть дію «*вишивати*».

2.  

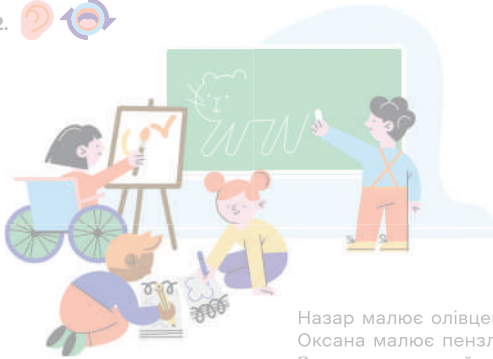

Назар малює олівцем.
Оксана малює пензликом.
Захар малює крейдою.
Олена малює фломастером.

3.  



Назар їсть ложкою.
Оксана їсть виделкою.

Захар їсть рукою.
Олена їсть паличкою.

35

- Тепер розгляньте останній малюнок і запитайте «Хто це?», показуючи на дівчинку, яка читає. Дочекайтеся відповіді учнів і знову запитайте: «Що дівчинка уміє робити?» Дочекайтеся відповіді, у разі потреби уточніть: «Оксана уміє читати».
- Ще раз озвучте запитання до кожного з малюнків: «Що Олена уміє робити?», «Що Назар уміє робити?», «Що Захар уміє робити?», «Що Оксана уміє робити?». Дочекайтеся відповідей. Учні хором повторюють відповіді.
- Поверніться знов до першого малюнка і тепер уже озвучте весь текст: «Олена уміє співати. Це її суперсила». Покажіть жестами, мімікою значення слова *суперсила*. Озвучте тексти до всіх малюнків, роблячи логічний наголос на слові *суперсила*.
- Укажіть на малюнок з Оленою та скажіть: «Це її суперсила», роблячи логічний наголос на слові *її*. Аналогічно попрацюйте з малюнком з Оксаною. Далі зверніться до малюнків, де зображені хлопчики. Говорячи «Це його суперсила», робіть логічний наголос на слові *його*.
- Запропонуйте учням розказати про суперсилу однокласника або однокласниці. Продемонструйте зразок. Запросіть помічника, візьміть його за руку і скажіть: «Роман уміє танцювати (співати, вишивати, читати, стрибати, бігати, ліпити, плавати, малювати). Це його суперсила». Далі учні вибирають собі пару і розказують одне про одного за зразком. Якщо учні хочуть використати якусь назву дії, яку не можуть назвати українською, перекладіть українською це слово і попросіть повторити українською все речення.

Моя суперсила

1.  



Олена вміє співати.
Це її суперсила.

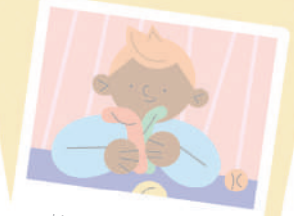

Назар вміє ліпити.
Це його суперсила.



Захар вміє вишивати.
Це його суперсила.



Оксана вміє читати.
Це її суперсила.

34

Навчальний посібник  ч. 2, с. 35

Лексика: крейда, лбжка, видёлка, пáличка.

Граматика: вживання іменника в Ор. в. для позначення знаряддя дії (малювати олівцем, їсти виделкою).

Ресурси: навчальний посібник, робочий зошит.

{ВИДИ РОБОТИ. КОМЕНТАР}

Завдання 2. Слухай, повторюй.

1. Обговоріть малюнок, запитавши «Хто це?» і показуючи по черзі на кожного з персонажів (Назар, Олена, Оксана, Захар).

2. Тепер попросіть назвати дії, які виконують учні. Запитайте: «Що роблять діти?». Учні можуть відповісти, використовуючи відому їм лексику: «Діти грають / малюють / п'їшуть». Уточніть відповідь: «Діти малюють». Заздалегідь підготуйте олівець, пензлик, крейду, фломастер.

3. Розкажіть учнями, чим малює кожна дитина із зображених, показуючи відповідні предмети.

Назар малює олівцем.

Оксана малює пензликом.

Захар малює крейдою.

Олена малює фломастером.

4. Організуйте роботу в групах по четверо учнів. Озвучте завдання: «Ми малюємо школу (літак, трактор тощо)». Кожна група отримує набір —

2.  



Назар малює олівцем.
Оксана малює пензликом.
Захар малює крейдою.
Олена малює фломастером.

3.  



Назар їсть ложкою.
Оксана їсть виделкою.

Захар їсть рукою.
Олена їсть паличкою.

35

олівець, пензлик, крейду, фломастер — і розподіляє предмети між собою. Поки учні малюють, запрошуйте когось із групи й підходьте до іншої групи, щоб учень або учениця розповіла, хто чим малює.

Завдання 3. Слухай, повторюй.

1. За аналогією до попереднього завдання обговоріть малюнок, запитавши «Хто це?» і показуючи по черзі на кожного з персонажів (Назар, Олена, Оксана, Захар).
2. Тепер попросіть назвати дію, які виконують учні. Запитайте: «Що роблять діти?» Учні можуть відповісти, використовуючи відому їм лексику: «Діти їдять».

3. Заздалегідь підготуйте ложку, виделку, паличку. Продемонструйте учням ці предмети по черзі й назвіть їх. Учні слухають і повторюють.
4. Розкажіть учнями, чим їсть кожна дитина на малюнку, показуючи відповідні предмети.

*Назар їсть ложкою.
Оксана їсть виделкою.
Захар їсть рукою.
Олена їсть паличкою.*

Завдання 4. Слухай, повторюй, називай.

1. Озвучте діалог. Використайте ляльок, які ви з учнями зробили раніше для лялькових вистав. Озвучуючи діалог, робіть логічний наголос на особових формах дієслова (*умію, умієш*), а також на конструкції *люблю* + дієслово в неозначеній формі.

— *Я умію вишивати. Це моя суперсила. А ти умієш вишивати?*

— *Так! Я умію вишивати. Але я люблю майструвати. Це моя суперсила.*

2. Розгляньте малюнки, на яких зображено дії, та ініціюйте учнів назвати їх, поставивши запитання: «Що уміють робити учні?» Дочекайтеся відповідей. (*Дівчинка уміє співати. Хлопчик уміє читати. Дівчинка уміє малювати. Хлопчик уміє танцювати. Хлопчик уміє плавати. Хлопчик уміє ліпити. Дівчинка уміє стрибати. Дівчинка уміє бігати.*)

4. 

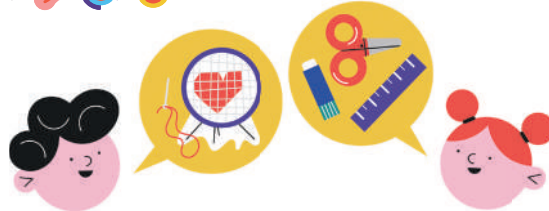

- Я умію вишивати. Це моя суперсила.
А ти умієш вишивати?
— Так! Я умію вишивати. Але я люблю майструвати. Це моя суперсила.



36

3. Продемонструйте учням роботу в парах. Запросіть до себе учня або ученицю й, обираючи певні зображення, відтворіть у парі діалог. Якщо ви бачите, що дитина не може пригадати репліку або утруднюється в утворенні форми слова, допомагайте їй.

Наприклад:

— *Я умію плавати. Це моя суперсила. А ти умієш плавати?*

— *Так! Я умію плавати. Але я люблю бігати. Це моя суперсила.*

4. Запропонуйте учням працювати далі в парах, розповідаючи про власну суперсилу з опорою на малюнки.

5. 

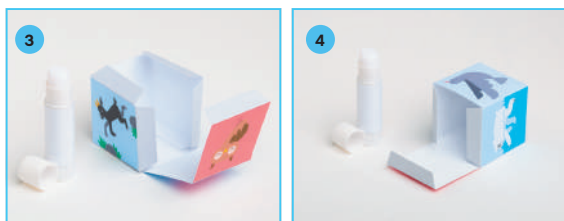
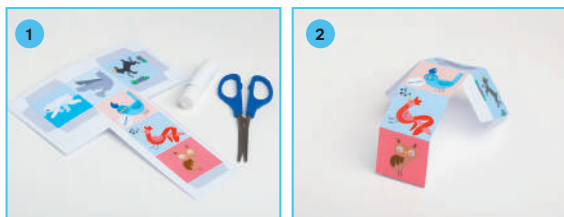

Хто це?	Це черепаха.
Скільки їй років?	Їй 6 років.
Яка вона?	Вона зелена і велика.
Що вона вміє робити?	Черепаха вміє бігати. Це її суперсила.

37

Навчальний посібник ч. 2, с. 37

Завдання 5. Майструй, слухай, повторюй, називай, відповідай.

1. Підготуйте поробку грального кубика. Продемонструйте її учням. Киньте кубик і залежно від того, що випаде на верхній грані — 1) білий ведмідь пливе; 2) чорна коза стрибає; 3) блакитний папуга говорить; 4) сірий голуб летить; 5) коричнева сова спить; 6) червоний півень співає, — озвучте текст, замінюючи певні слова відповідно до малюнка:

<i>Хто це?</i>	<i>Це черепаха.</i>
<i>Скільки їй років?</i>	<i>Їй 6 років.</i>
<i>Яка вона?</i>	<i>Вона зелена і велика.</i>
<i>Що вона вміє робити?</i>	<i>Черепаха вміє бігати. Це її суперсила.</i>

2. Учні виготовляють поробку, використовуючи розгортку (див. вкладку в ч. 2 робочого зошита) та інструкцію в посібнику.

3. Після того як учні завершили майструвати, ініціюйте їх пограти, використовуючи кубик. Продемонструйте зразок роботи в парі. Попросіть учня або ученицю кинути кубик і відповісти на ваші запитання. Далі учні працюють у парі: один кидає кубик, інший запитує, потім міняються ролями.

4. Спостерігайте за мовленням учнів. У разі потреби допомагайте ставити запитання або добирати відповідні слова для відповіді.

Наприклад:

<i>Хто це?</i>	<i>Це ведмідь.</i>
<i>Скільки йому років?</i>	<i>Йому 5 років.</i>
<i>Який він?</i>	<i>Він білий і великий.</i>
<i>Що він вміє робити?</i>	<i>Ведмідь вміє плавати. Це його суперсила.</i>

Лексика: динозавр; фантазувати, дружити, спостерігати, досліджувати.

Граматика: вживання конструкції *умію* + дієслово в неозначеній формі.

Ресурси: навчальний посібник, робочий зошит.

Завдання 6. Слухай, повторюй.

1. Заздалегідь підготуйте декілька малюнків із кумедними тваринами (кішка, миша, ведмідь, вовк, лисиця). Покажіть учням малюнки, щоб вони їх назвали. Запропонуйте дітям гру. Продемонструйте її зразок. Розкладіть картки так, щоб не було видно, що на них намальовано. Беріть малюнок і намагайтеся пантомімою (можна використовувати звуконаслідувальні слова) зобразити тварину, яка там намальована. Учні відгадують. Ви говорите: «*Я умію фантазувати. Зараз я великий ведмідь*» або «*Я умію фантазувати. Зараз я малі міша*». Далі гру продовжують діти, кожного разу повторюючи речення і замінюючи назву тварини.



Я умію фантазувати.
Зараз я великий динозавр.

Я умію дружити.
Зараз я з Оленою та Оксаною.



Я умію спостерігати.
Зараз я біла годівниця.

Я умію досліджувати.
Зараз я у парку.

2. Потім розгляньте малюнок із дівчинкою і динозавром. Запитайте: «*Хто це?*», показуючи на дівчинку. Далі покажіть на динозавра: «*Це динозавр*». Дочекайтеся, щоб учні повторили нове слово. Озвучте текст до першого малюнка, але спочатку скажіть: «*Дівчинка говорить*».
— *Я умію фантазувати. Зараз я великий динозавр.*
3. Тепер розгляньте другий малюнок і активізуйте відому учням лексику за допомогою запитання «*Хто це?*» (*Це учні. / Це діти. / Це Олена, Захар і Оксана*). Дочекайтеся відповіді учнів і озвучте текст до другого малюнка. Додайте: «*Захар говорить*».
— *Я умію дружити. Зараз я з Оленою і Оксаною.*

7. 

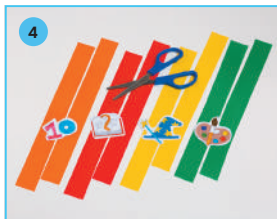

- Я умію читати. Я читаю голосно. Це моя суперсила.
- Я умію малювати. Я малюю добре. Це моя суперсила.
- Я умію фантазувати. Я фантазую цікаво. Це моя суперсила.
- Я умію рахувати. Я рахую швидко. Це моя суперсила.

39

Навчальний посібник  ч. 2, с. 39

Завдання 7. Слухай, повторюй, майструй, грай.

4. Тепер розгляньте третій малюнок та активізуйте відому учням лексику за допомогою запитань «Хто це?», «Що це?» (Це хлопчик. Це годівниця.) Озвучте текст до третього малюнка, додаючи: «Хлопчик говорить».
 - Я умію спостерігати. Зараз я біля годівниці.
5. Тепер розгляньте четвертий малюнок і запитайте: «Де хлопчик?» (Хлопчик у парку.) Дочекайтеся відповіді учнів та озвучте текст до четвертого малюнка, додаючи: «Хлопчик говорить».
 - Я умію досліджувати. Зараз я у парку.

1. Розгляньте з учнями фотографії на сторінці навчального посібника і запропонуйте виготовити обручі для гри (обруч із книжкою, обруч із палітрою і пензликом, обруч із чарівною паличкою та капелюхом чарівника, обруч із числом 10), використовуючи розгортку (див. вкладку в ч. 2 робочого зошита).
2. Продемонструйте учням, як можна грати виставу, використовуючи обручі. Надівайте собі на голову обручі один за одним та озвучуйте репліки:
 - Я умію читати. Я читаю голосно. Це моя суперсила.
 - Я умію малювати. Я малюю добре. Це моя суперсила.
 - Я умію фантазувати. Я фантазую цікаво. Це моя суперсила.
 - Я умію рахувати. Я рахую швидко. Це моя суперсила.
3. Повторіть з учнями репліки й запропонуйте групі із чотирьох учнів розіграти виставу з обручами. Усі учні надівають на голову обручі та говорять відповідні репліки. Повторіть виставу з іншими учнями.

Моя суперсила

1 Малюй, розмальовуй, називай.

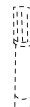
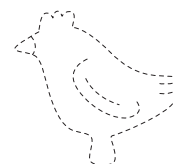
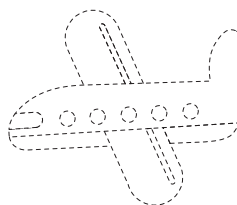
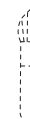
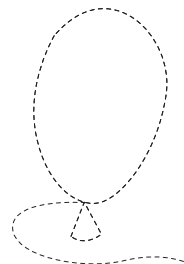
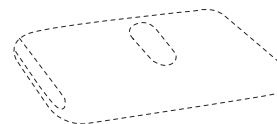
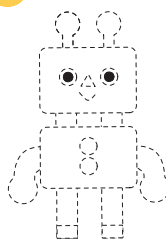

16

Робочий зошит ч. 2, с. 16

Вправа 1. Малюй, розмальовуй, називай.

1. Обговоріть з учнями малюнки в кожному ряду, запитавши учнів: «Що це?» Дочекайтеся відповідей (робот, книга, олівець; кулька, пензлик; літак, горобець, фломастер).
2. Тепер запитайте: «Що я малюю олівцем?», «Що я малюю пензликом?», «Що я малюю фломастером?» Дочекайтеся відповідей.
3. Запропонуйте учням працювати далі самостійно. Надавайте відповідну допомогу тим, хто її потребує.
4. Учні роблять самооцінювання, обравши відповідний смайл.

Робочий зошит ч. 2, с. 17

Вправа 2. Називай, з'єднай.

1. Запитайте учнів: «Що це?» — і вкажіть на малюнки першого ряду. Дочекайтеся відповіді (ложка, виделка, паличка, рука).
2. Запитайте учнів: «Що це?» — і вкажіть на малюнки другого ряду. Дочекайтеся відповіді (суп, салат, печиво, морозиво).
3. Тепер запитайте: «Що я їм ложкою?», «Що я їм виделкою?», «Що я їм паличкою?», «Що я їм рукою?» Дочекайтеся відповідей.
4. Тепер з'єднайте малюнок ложки із малюнком тарілки із супом, адже суп треба їсти ложкою. Наступні зображення варто з'єднати так: вилка — салат, паличка — морозиво, рука — печиво.

2 Називай, з'єднуй.

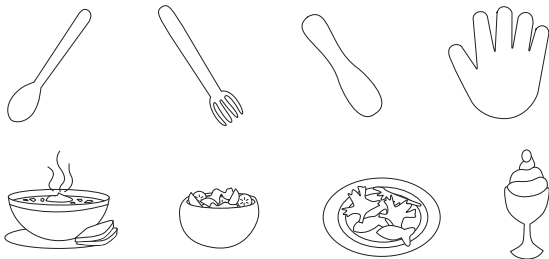

3 Продовжуй, малюй.

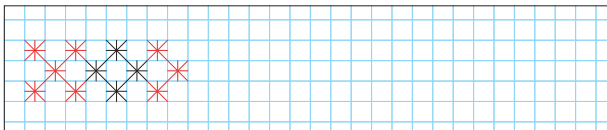

4 З'єднуй, продовжуй.

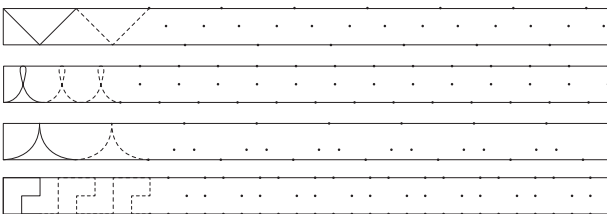

17

- Учні можуть розфарбувати малюнки.
- Учні роблять самооцінювання, обравши відповідний смайл.

Вправа 3. Продовжуй, малюй.

- Обговоріть з учнями послідовність сніжинок у першому рядку: червона, червона, чорна, червона.
- Озвучте завдання: «Продовжуй, малюй».
- Обговоріть з учнями послідовність сніжинок у другому рядку: червона, чорна, чорна, червона.
- Озвучте завдання: «Продовжуй, малюй».
- Запропонуйте учням працювати далі самостійно. Надавайте відповідну допомогу тим, хто її потребує.

- Учні роблять самооцінювання, обравши відповідний смайл.

Вправа 4. З'єднуй, продовжуй.

- Продемонструйте учням зразок виконання завдання на першому малюнку. Продовжте малюнок за зразком.
- Запропонуйте учням працювати далі самостійно. Надавайте відповідну допомогу тим, хто її потребує.
- Учні роблять самооцінювання, обравши відповідний смайл.

Я ДОПОМАГАЮ ІНШИМ

Лексика: хом'як, тварина; піклуватися (піклуюся).

Граматика: їсти (що?), піклуюся (про кого?).

Ресурси: підручник, робочий зошит, матеріали інтернет-підтримки (гра «Хто що любить їсти?»)

Завдання 1. Слухай, повторюй, називай, практикуй.

- Обговоріть з учнями малюнки, запитуючи «Що це?» Вкажіть на огірок, яблуко, сметану, буряк, моркву, капусту, перець. Дочекайтеся відповідей учнів. Тепер запитайте: «Хто це?» Вкажіть на голуба, кішку, хом'яка, їжака, зайця, козеня, мишу. Дочекайтеся відповідей учнів.
- Озвучте текст, роблячи логічний наголос на нових словах (тварина, піклуюся). Учні слухають і повторюють.
 - Хом'як — це тварина. Він любить їсти буряк.
 - Я піклуюся про хом'яка.
- Організуйте роботу в парах. Продемонструйте зразок, запросивши в помічники когось з учнів. Запропонуйте йому обрати малюнок, а також виберіть малюнок собі. Розкажіть про ту тварину, яку обрали ви. Наприклад:
 - Кішка — це тварина. Вона любить їсти сметану. Я піклуюся про кішку.
 Попросіть свого помічника розказати про тварину, яку обрав він. Наприклад:
 - Голуб — це тварина. Він любить їсти яблуко. Я піклуюся про голуба.
- Запропонуйте учням далі працювати самостійно. Надавайте відповідну допомогу тим, хто її потребує.

Я допомагаю іншим

- 



Хом'як — це тварина.
Він любить їсти буряк.
Я піклуюся про хом'яка.

40

Лексика: кактус, фіалка, гусак, рослина; поливати (поливаю).

Граматика: вживання особових форм дієслова (1-ша, 2-га особа однини); вживання іменників у Н. в. та Зн. в.

Ресурси: навчальний посібник, робочий зошит.

Завдання 2. Слухай, повторюй називай.

- Заздалегідь принесіть у класну кімнату кактус та фіалку. Покажіть учням рослини по черзі та назвіть їх. Повторіть з учнями назви, щоб ті їх запам'ятали.



41

- Тепер запитайте: «*Кactus — це тварина?*» Дочекайтеся відповіді учнів: «*Ні*». Уточніть відповідь: «*Ні. Kactus — це рослина*». Учні повторюють почуте.
- Тепер запитайте: «*Фіалка — це тварина?*» Дочекайтеся відповіді: «*Ні. Фіалка — це рослина*».

Завдання 3. Слухай, повторюй, називай.

- Використайте персонажів лялькового театру, яких ви створювали раніше (Данило, Марта, продавчиня, медсестра), для розігрування діалогу. Озвучте діалог. Продемонструйте значення слова *году́ю* (наприклад, зімітуйте годування гусака тим, що *насі́пете* зерно в яку-небудь коробку).

Учні слухають і повторюють.

- *Хто це? Це тварина. Це гусак.*
- *Ти піклуєшся про гусака?*
- *Так, я годую гусака.*

- Обговоріть з учнями малюнки, запитуючи «*Хто це?*» і вказуючи на зображення сови, горобця, собаки, жаби.
- Організуйте роботу учнів у парах. Діти також можуть використати персонажів лялькового театру. Учні обговорюють тварин, відтворюючи діалог, який почули, по черзі ставлячи запитання і відповідаючи на них.
- Використайте персонажів лялькового театру для розігрування ще одного діалогу. Озвучте діалог. Продемонструйте значення слова *полива́ю* (наприклад, полийте з лійки квіти, які є в класі). Учні слухають і повторюють.
 - *Що це?*
 - *Це росли́на. Це мали́на.*
 - *Ти піклуєшся про мали́ну?*
 - *Так, я полива́ю мали́ну.*
- Обговоріть з учнями малюнки, запитуючи «*Що це?*» і вказуючи на зображення кропу, помідора, груші, кавуна.
- Організуйте роботу учнів у парах. Вони також можуть використати персонажів лялькового театру. Учні обговорюють тварин, відтворюючи діалог, який почули, по черзі ставлячи запитання і відповідаючи на них.

4. 



Це ярмарок у школі. Тут діти і дорослі.
Вони хочуть допомагати тваринам.
Назар ліпить іграшку. Захар вишиває картину.
Олена та Оксана продають.
Дорослі дивляться і купують.
Діти збирають гроші для тварин.

42

Навчальний посібник  ч. 2, с. 42

Лексика: ярмарок, дорослі; дивітися (дивляться), купувати (купують), збирати (збирають).

Граматика: вживання особових форм дієслова (3-тя особа однини і множини); вживання відмінкових форм іменників.

Ресурси: навчальний посібник, робочий зошит, матеріали інтернет-підтримки (анімація «Ярмарок у школі»).

Завдання 4. Слухай, повторюй, практикуй.

1. Перегляньте з учнями анімацію «Ярмарок у школі».

2. Озвучте текст, наведений у навчальному посібнику.

*Це ярмарок у школі. Тут діти і дорослі.
Вони хочуть допомагати тваринам.
Назар ліпить іграшку. Захар вишиває картину.
Олена та Оксана продають.
Дорослі дивляться і купують. Діти збирають гроші для тварин.*

3. Обговоріть з учнями почуте, ставлячи запитання:

— Де ярмарок? (Ярмарок у школі.)

— Хто у школі? (Діти і дорослі.)

— Хто хоче допомагати тваринам? (Діти і дорослі.)

— Що робить Назар? (Назар ліпить іграшку.)

— Що робить Захар? (Захар вишиває картину.)

5. 

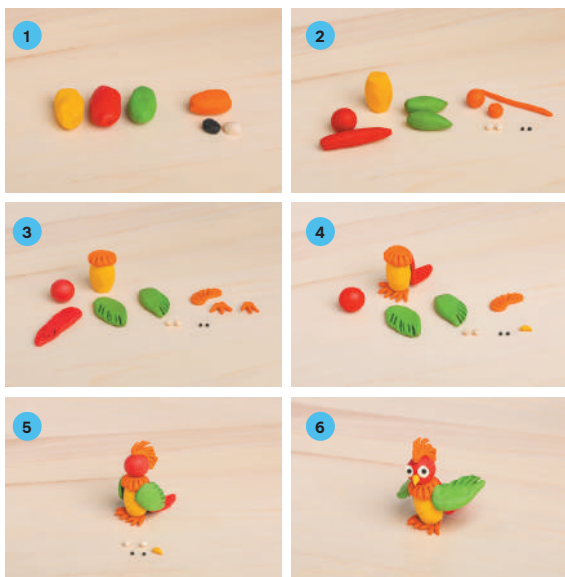

Папуга

Наш папуга голосистий
Має піджачок барвистий.
Хоче все на світі знати,
Щоби нам розповідати.

43

- Що роблять Олена та Оксана?
(Олена та Оксана продають.)
- Що роблять дорослі? (Дорослі
дивляться і купують.)
- Що збирають діти для тварин?
(Діти збирають гроби для тварин.)

Навчальний посібник  ч. 2, с. 43

Завдання 5. Слухай, повторюй, майструй.

1. Підготуйте заздалегідь та продемонструйте зразок поробки папуги на початку уроку.
2. Озвучте віршовані рядки.

*Наш папуга голосистий
Має піджачок барвистий.*

*Хоче все на світі знати,
Щоби нам розповідати.*

Повторіть вірш декілька разів, щоб учні запам'ятали його.

3. Роздайте учням набори для виготовлення поробки. Обговоріть, пластилін якого кольору знадобиться вам для виготовлення папуги.
4. Організуйте послідовність у роботі дітей над поробкою, використовуючи покрокову інструкцію в навчальному посібнику.
5. Після завершення поробки запропонуйте учням презентувати власний виріб та відтворити з пам'яті віршовані рядки.

Граматика: вживання конструкції *вміє* + дієслово в неозначеній формі.

Ресурси: навчальний посібник, робочий зошит.

Завдання 6. Слухай, повторюй.

1. Обговоріть малюнки, ставлячи до кожного запитання.

— *Що робить Марта? (Марта фотографує. Марта ліпить вареники.)*

— *Що робить Данило? (Данило годує козу. Данило поливає квіти.)*

Дочекайтеся відповідей.

2. Озвучте текст.

*Діти допомагають дорослим.
Марта вміє фотографувати. Вона допомагає дідуся фотографувати.*

Данило вміє годувати козу. Він допомагає бабусі годувати тварину.

Марта вміє ліпити вареники. Вона допомагає бабусі готувати обід.

6.

Діти допомагають дорослим.
Марта вміє фотографувати.
Вона допомагає дідуся фотографувати.

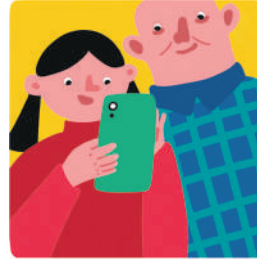

Данило вміє годувати козу. Він допомагає бабусі годувати тварину.



Марта вміє ліпити вареники.
Вона допомагає бабусі готувати обід.



Данило вміє поливати.
Він допомагає дідуся поливати квіти.

44

Данило вміє поливати. Він допомагає дідуся поливати квіти.

3. Обговоріть з учнями почуте, ставлячи запитання:

— *Хто допомагає дорослим? (Діти допомагають дорослим. / Марта і Данило допомагають дорослим.)*

— *Що вміє робити Марта? (Марта вміє фотографувати. Марта вміє ліпити вареники./Марта вміє фотографувати і ліпити вареники.)*

— *Що вміє робити Данило? (Данило вміє годувати козу. Данило вміє поливати квіти./Данило вміє годувати козу і поливати квіти.)*

7. 



- Привіт! Ти хто?
- Привіт! Я рослина! Я кактус. Я зелений. А ти хто?
- І я рослина! Я фіалка. Мої квіти фіолетові.
- Хто піклується про тебе?
- Про мене піклується Зоряна.
- А про мене піклується Назар.
- Що ти любиш?
- Я люблю сонце! А ти любиш сонце?
- Так, я люблю сонце і воду. Зоряна поливає мене вранці у понеділок і у п'ятницю.
- А я не люблю воду. Назар поливає мене вранці у середу.

45

Навчальний посібник ч. 2, с. 45

Завдання 7. Слухай, повторюй, майструй, грай.

1. Заздалегідь виготовте кактус і фіалку і продемонструйте учням, як можна грати виставу. Спочатку озвучте діалог самостійно, а потім попросіть когось із учнів пограти разом із вами.

- *Привіт! Ти хто?*
- *Привіт! Я рослина! Я кактус. Я зелений. А ти хто?*
- *І я рослина! Я фіалка. Мої квіти фіолетові.*
- *Хто піклується про тебе?*
- *Про мене піклується Зоряна.*
- *А про мене піклується Назар.*

- *Що ти любиш?*
- *Я люблю сонце! А ти любиш сонце?*
- *Так, я люблю сонце і воду. Зоряна поливає мене вранці в понеділок та п'ятницю.*
- *А я не люблю воду. Назар поливає мене вранці в середу.*

2. Роздайте учням набори для виготовлення кактуса і фіалки. Обговоріть, папір якого кольору знадобиться для виготовлення рослин.
3. Організуйте послідовність у роботі дітей над поробкою, використовуючи покрокову інструкцію в навчальному посібнику.
4. Запропонуйте учням грати лялькову виставу в парах, озвучуючи репліки з пам'яті.
5. Спостерігайте за мовленням учнів, у разі потреби надавайте допомогу. Не вимагайте від учнів точного відтворення реплік, підтримуйте їхнє намагання будувати репліки самостійно.

Я допомагаю іншим

1 З'єднай, називай.

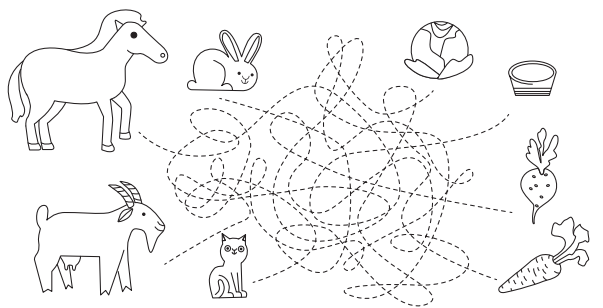

2 Продовжуй, називай.

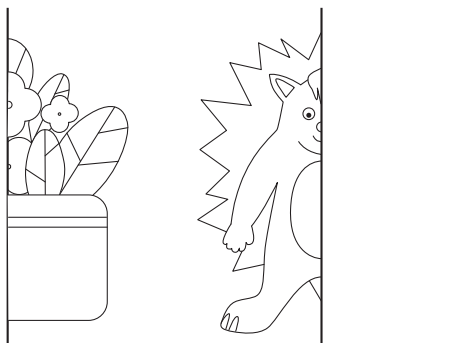

3 Малюй, називай.



18

19

Робочий зошит ч. 2, с. 18

Вправа 1. З'єднай, називай.

- Обговоріть малюнок, запитавши учнів «Хто це?» і вказуючи на зображення тварин (кінь, кролик, коза, кішка). Обговоріть решту малюнків, поставивши запитання «Що це?» (капуста, сметана, буряк, морква).
- Запитайте: «Що любить їсти кінь?» Назвіть дію, яку мають виконувати діти («З'єднай»), та продемонструйте її на дошці, проводячи лінію від коня до буряка. Дочекайтеся відповіді учнів: «Кінь любить їсти буряк».
- Далі аналогічно попрацюйте з іншими тваринами: «Що любить їсти кролик» (моркву), «Що любить їсти кішка?» (сметану), «Що любить їсти коза?» (капусту).

- Учні роблять самооцінювання, обравши відповідний смайл.

Вправа 2. Продовжуй, називай.

- Запитайте учнів «Що це?» або «Хто це?», вказуючи на малюнок (фіалка, їжак). Дочекайтеся відповідей учнів.
- Назвіть дію, яку мають виконувати діти («Продовжуй»), та продемонструйте її на дошці, симетрично відтворюючи деталі малюнка.
- Ініціюйте учнів працювати далі самостійно.
- Учні роблять самооцінювання, обравши відповідний смайл.

БЕРЕЗЕНЬ. ТЕМА 7. МІЙ ОДЯГ

ТИЖНІ 23–25

Назва тижня	Комунікативні ситуації	Розуміння мови	
		лексика	фонетика та граматики
Тиждень 23. Погода	З'ясування інформації про невідоме. Запитання про предмети, осіб, дії та обставини. Розповідь про дії, почуття та обставини. Прохання про допомогу. Здивування. Подяка	Зима, весна, дерево, куц, кучугура, сніг, годівниця, одяг, калюжа, вода, бурулька, штани, футболка, шкарпетка, светр, шарф, куртка, шапка, взуття, чобіт, піжама, піджак, сукня, спідниця, сорочка, вишиванка, шорти, джинси, пальто, шуба, кросівок, день народження, светр; зимовий, весняний, зелений, синій, білий, сірий, червоний, жовтий; твій, мій (мої); зараз, сьогодні, хмарно, морозно, сонячно, холодно, тепло	Слова зі звуками [г] — [х]. Наголос. Дієслова у формі 3-ї особи однини теперішнього часу. Дієслова у формі 2-ї особи однини наказового способу. Дієслівне керування. Прислівники на позначення стану. Конструкція <i>хоче</i> + дієслово в неозначеній формі
Тиждень 24. Справи	З'ясування інформації про невідоме. Запитання про предмети, осіб, дії та обставини. Розповідь про дії, почуття та обставини. Спонування до дії. Привітання. Подяка.	Кучугура, струмок, птах, Лелека Ека, перукарка, шахтар, фермер, аптекарка, фартух, рукавиці, каска, комбінезон, кепка, халат, маска, аптека, ферма, перукарня, шахта; мультфільми, жилет, спідниця, сорочка, блузка, капелюх, штани, светр, шкарпетки, рукавички, чоботи, кошик, книга, Карлсон, гудзик, роль, сцена, корона, королева; весняний, робочий; світити (світить), танути (тане), зустрічати (зустрічають), працювати (працюю), натискати (натискає), летіти (летить), виходити (виходить); взувати (взуває); яскраво, удома	Слова зі звуками [г] — [к]. Наголос. Інтонація (перелічувальна). Дієслова у формі 1-ї особи однини та 3-ї особи однини й множини теперішнього часу. Дієслівне керування. Прийменники на позначення просторових відносин. Речення з однорідними членами. З'єднання та протиставлення за допомогою сполучників <i>і, а</i>
Тиждень 25. Дбаємо про одяг	З'ясування інформації про невідоме. Розповідь про предмет, ознаку та дію. Спонування до дії. Привітання. Подяка. Діалог продавця та покупця	Ганчірка, пляма, балкон, бруд, щітка, кімната, коробка, ножиці, клаптик, ковдра, розмір; гумовий (гумові), брудний (брудна), старий, новий, чудовий; чистити (чистить), висіти (висить), сохнути (сохне), стояти (стоять), різати (ріже), міряти (міряє), подавати (подає), шити (шиють), прати, нести (несе), вибрати, міряти, подібати (подобаються)	Слова зі звуками [ж] — [ш]. Наголос. Дієслова в неозначеній формі. Дієслова у формі 3-ї особи однини і множини теперішнього часу. Прийменники на позначення місця. Конструкції <i>треба, хочу</i> + дієслово в неозначеній формі

Таблиця 2.7

Види навчальної діяльності	Розуміння літератури й культури	Використання мови, що підтримує весь процес навчання
<p>Слухання й реагування на почуте, зокрема під час рольової гри, перегляду ілюстрацій, скрайбінгу.</p> <p>Відтворення почутого (монолог, діалог, вірш, лялькова вистава).</p> <p>Відповідь на запитання.</p> <p>Називання предметів, ознак і дій.</p> <p>Виконання дій за інструкцією (майстрування поробки, гра).</p> <p>Графічні вправи.</p> <p>Самооцінювання</p>	<p>Надія Кир'ян «Дощик»</p>	<p>Лічба.</p> <p>Кольори.</p> <p>Літній і зимовий одяг.</p> <p>Домашні справи.</p> <p>День народження.</p> <p>Самооцінювання</p>
<p>Слухання та реагування на почуте, зокрема під час театралізації, рольової гри, огляду книжок, перегляду ілюстрацій, анімації.</p> <p>Відтворення почутого (монолог, діалог, вірш, лялькова вистава).</p> <p>Відповідь на запитання.</p> <p>Називання предметів та ознак.</p> <p>Виконання дій за інструкцією (гра, майстрування поробки).</p> <p>Графічні вправи.</p> <p>Самооцінювання</p>	<p>Календарна обрядовість (зустріч весни).</p> <p>Шарль Перро «Червона Шапочка».</p> <p>Астрід Ліндгрен «Карлсон, який живе на даху».</p> <p>Шарль Перро «Кіт у чоботях».</p> <p>Ганс Крістіан Андерсен «Снігова королева»</p>	<p>Лічба.</p> <p>Орієнтування в просторі.</p> <p>Кольори.</p> <p>Професії.</p> <p>Погода.</p> <p>Перелітні птахи.</p> <p>Самооцінювання</p>
<p>Слухання та реагування на почуте, зокрема в театралізації, під час огляду предметів, перегляду ілюстрацій.</p> <p>Відтворення почутого (монолог, діалог, лялькова вистава).</p> <p>Відповідь на запитання.</p> <p>Називання предметів, ознак і дій.</p> <p>Виконання дій за інструкцією (майстрування поробки, лялькова вистава).</p> <p>Графічні вправи.</p> <p>Самооцінювання</p>	<p>Вироби традиційних ремесел (клаптикове шиття)</p>	<p>Кольори.</p> <p>Покупки.</p> <p>Розмір одягу та взуття.</p> <p>Дбайливе ставлення до одягу та взуття.</p> <p>Повторне використання старих речей.</p> <p>Самооцінювання</p>

Тема 7. МІЙ ОДЯГ ПОГОДА

Лексика: зимá, весна́, кучугу́ра, б́дяг, калю́жа, вода́, буру́лька; зимóвий, весня́ний; хма́рно, морóзно, со́нячно, те́пло.

Граматика: вживання прийменників на позначення просторових відносин; вживання прислівників в безособових реченнях на позначення стану.

Ресурси: навчальний посібник, робочий зошит.

Завдання 1. Слухай, повторюй.

1. Обговоріть першій малюнок, запитуючи: «Хто це?» (Це діти.), «Що це?» (Це дерева, лавка, годівниця, сніг.) Запитайте в учнів: «Яка лавка?» (Лавка зелена.), «Яка годівниця?» (Годівниця жовта.), «Які дерева?» (Дерева чорні.), «Який сніг?» (Сніг білий.) Дочекайтеся відповіді учнів. У разі потреби допомагайте учням.
2. Заздалегідь підготуйте малюнки або фотографії окремо із зимовим пейзажем, окремо з кучугурами, окремо з хмарним небом. Покажіть малюнки й назвіть зображене на них: «Це зимá. Це кучугу́ра снігу. На не́бі хма́ри. — Хма́рно.»
3. Озвучте текст, роблячи логічний наголос на нових словах (зимá, хма́рно, морóзно, кучугу́ра). Учні слухають і повторюють почуте.
За́раз зимá. Сьо́годні хма́рно і морóзно. Бі́ля де́рева вели́ка кучугу́ра снігу. І на годівни́ці сніг. Ді́ти ма́ють зимóвий б́дяг.

Тема 7. Мій одяг

Погода

1.  



Зараз зима.
Сьогодні хмарно і морозно.
Біля дерева велика
кучугура снігу.
І на годівниці сніг.
Діти мають зимовий одяг.



Зараз весна.
Сьогодні сонячно і тепло.
Біля дерева велика
калюжа води.
А на годівниці бурулька.
Діти мають весняний одяг.

46

4. Заздалегідь підготуйте малюнки або окремі фотографії з весняним пейзажем, із сонячним небом, бурулькою, калюжами. Назвіть зображене на малюнках або фотографіях.

Наприклад: Це весна́. На не́бі со́нце. Со́нячно. Це буру́лька. Це калю́жа.

5. Озвучте текст, роблячи логічний наголос на нових словах (весна́, со́нячно, калю́жа, буру́лька). Учні слухають і повторюють почуте.

За́раз весна́. Сьо́годні со́нячно і те́пло. Бі́ля де́рева вели́ка калю́жа води́. А на годівни́ці буру́лька. Ді́ти ма́ють весня́ний б́дяг.



Марта малює Данила.
Івасик дивиться.



Ось Данило. Він має одяг.
Це штани. А це светр.
Ось права шкарпетка,
а це ліва шкарпетка.



Наш Данило хоче гуляти.
Він одягає шарф.
А це куртка і шапка.
На вулиці холодно.

Ова, Івасику! Добре!
Так, на вулиці холодно.
Ось взуття. Данило взуває
лівий чобіт і правий чобіт.



47

речі учням і назвіть їх. Разом з учнями декілька разів повторіть назви, щоб діти їх запам'ятали.

2. Обговоріть малюнки, запитавши «Хто це?» Дочекайтеся відповіді учнів. (Це Марта та Івасик.) Запитайте в учнів: «Що робить Марта?» (Марта малює.) Дочекайтеся відповіді учнів. Озвучте текст до малюнків.

Марта малює Данила. Івасик дивиться.

*Ось Данило. Він має одяг. Це штани.
А це светр. Ось права шкарпетка, а це
ліва шкарпетка.*

*Наш Данило хоче гуляти. Він одягає
шарф. А це куртка і шапка.
На вулиці холодно.*

*Ова, Івасику! Добре! Так, на вулиці
холодно. Ось взуття. Данило взуває
лівий чобіт і правий чобіт.*

Учні слухають і повторюють.

Навчальний посібник ч. 2, с. 47

Лексика: штани, шкарпетка, светр,
шарф, куртка, шапка, взуття,
чобіт.

Граматика: вживання особових форм
дієслова (3-тя особа однини);
конструкція хоче + дієслово
в неозначеній формі.

Ресурси: навчальний посібник, робочий
зошит.

Завдання 2. Слухай, повторюй.

1. Заздалегідь підготуйте предмети одягу (штани, светр, шкарпетки, шарф, куртку, шапку, чоботи) або малюнки з їх зображенням. Продемонструйте

Лексика: піжама, піджак, сукня, спідниця, сорочка, вишиванка, шорти, джинси, пальто, шуба.

Ресурси: навчальний посібник, робочий зошит, матеріали інтернет-підтримки (гра «Одягни дитину відповідно до пори року»).

Завдання 3. Слухай, повторюй, практикуй.

1. Приготуйте одяг (піжама, піджак, сукня, спідниця, сорочка, вишиванка, шорти, джинси, пальто, шуба) або відповідні малюнки. Демонструйте одяг (або відповідні малюнки) та називайте його.
2. Озвучте текст. Називайте цифру та одяг, який співвідноситься із цифрою. Учні шукають на малюнку відповідний номер і повторюють почуте. Один з учнів може шукати одяг серед речей (або малюнків), які розглядалися раніше.
Це шафа. Тут одяг Марти та Данила.
 1. Піжама.
 2. Піджак.
 3. Сукня.
 4. Спідниця.
 5. Сорочка.
 6. Вишиванка.
 7. Шорти.
 8. Джинси.
 9. Пальто.
 10. Шуба.
3. Перегляньте з учнями матеріали (гра «Одягни дитину відповідно до пори року»).

3. 



Це шафа. Тут одяг Марти і Данила.

- | | |
|--------------|---------------|
| 1. Піжама. | 6. Вишиванка. |
| 2. Піджак. | 7. Шорти. |
| 3. Сукня. | 8. Джинси. |
| 4. Спідниця. | 9. Пальто. |
| 5. Сорочка. | 10. Шуба. |

48

Лексика: кросівок, день народження.

Граматика: вживання особових форм дієслова (3-тя особа однини), форми однини наказового способу дії.

Ресурси: навчальний посібник, робочий зошит.

Завдання 4. Слухай, повторюй.

1. Використайте персонажів лялькового театру, які були виготовлені раніше, і розіграйте діалог між двома хлопчиками.
— Де мій кросівок?
— Лівий кросівок?
— Ні, правий.



— Де мій кросівок?
 — Лівий кросівок?
 — Ні, правий.
 — Ось твій кросівок.
 Тримай. А де мої
 кросівки?
 Вони сині або
 зелені?
 — Мої кросівки сині.
 — Ось вони. Біля шафи.
 — Дякую!



Сьогодні день народження Бедрика. Черепаха дарує Бедрику жовтий светр. Бедрик радіє. Тепер у нього два светри. Один червоний, інший — жовтий. У понеділок Бедрик одягає червоний светр. У вівторок він одягає жовтий светр. Черепаха радіє разом із Бедриком.

49

— Ось твій кросівок. Тримай. А де мої кросівки?
 — Вони сині або зелені?
 — Мої кросівки сині.
 — Ось вони. Біля шафи.
 — Дякую!

2. Запропонуйте учням попрацювати в парах і відтворити діалог із пам'яті. Діти також можуть використати персонажів лялькового театру.

Завдання 5. Слухай, повторюй.

1. Обговоріть малюнок, ставлячи запитання: «Хто це?» (Черепаха, Бедрик.) і «Що дарує Черепаха?» (Черепаха дарує светр.) Дочекайтеся відповідей.

2. Озвучте текст. Учні слухають і повторюють почуте.

Сьогодні день народження Бедрика. Черепаха дарує Бедрику жовтий светр. Бедрик радіє. Тепер у нього два светри. Один червоний, інший — жовтий. У понеділок Бедрик одягає червоний светр. У вівторок він одягає жовтий светр. Черепаха радіє разом із Бедриком.

3. Обговоріть з учнями почутий текст:

Який светр дарує Черепаха Бедрику? (Черепаха дарує Бедрику жовтий светр.)

Скільки светрів тепер у Бедрика? (Тепер у Бедрика два светри.)

Який светр одягає Бедрик у понеділок? (У понеділок Бедрик одягає червоний светр.)

Який светр одягає Бедрик у вівторок? (У вівторок Бедрик одягає жовтий светр.)

6. 

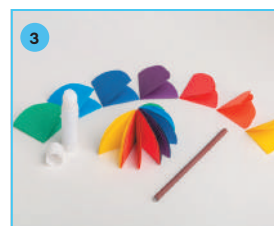

Дощик

Дощик чисто,
Дощик чисто
Умиває наше місто.
Умиває він топольки,
І травичку, і квіткі.
І розкриті парасольки,
І барвисті парасольки
Під дощем
Немов грибки.

Надія Кир'ян

50

Навчальний посібник  ч. 2, с. 50

Завдання 6. Слухай, повторюй, майструй, практикуй.

1. Підготуйте поробку об'ємної парасольки з паперу. Продемонструйте її учням та озвучте віршовані рядки Надії Кир'ян. Учні слухають і повторюють.

Дощик

*Дощик чисто,
Дощик чисто
Умиває наше місто.
Умиває він топольки,
І травичку, і квіткі.
І розкриті парасольки,
І барвисті парасольки
Під дощем
Немов грибки.*

2. Перегляньте з учнями матеріали інтернет-підтримки (Ролик «Виготовлення об'ємної парасольки з паперу»).
3. Роздайте учням набори для виготовлення поробки та виготовте поробку послідовно за інструкцією в посібнику. Назвіть з учнями кольори, які будуть використані в поробці, предмети (*ножиці, паличка, клей*), які знадобляться для виготовлення поробки.
4. Після того як учні завершили роботи парасольку, кожен із них представляє власну поробку і відтворює з пам'яті віршовані рядки.

7. 



- Привіт! Я ліва біла шкарпетка!
- Привіт! Я права рожева шкарпетка!
- Ти схвильована?
- Так! Марта шукає праву білу шкарпетку! Можеш допомогти?
- У шафі є біла шкарпетка. На ній малюнок кактуса. Це вона?
- Ні!
- На полиці лежить біла шкарпетка. На ній малюнок папуги. Це вона?
- Ні!
- Біля ліжка є біла шкарпетка. На ній спить кішка.
- Так, це вона! Дякую! Марто! Права шкарпетка тут!

51

Навчальний посібник  ч. 2, с. 51

Завдання 7. Слухай, повторюй, майструй, грай.

1. Заздалегідь виготовте персонажів лялькової вистави — білу та рожеву шкарпетки. Продемонструйте учням, як можна грати виставу. Озвучте текст.

— *Привіт! Я ліва біла шкарпетка!*
 — *Привіт! Я права рожева шкарпетка!*
 — *Ти схвильована?*
 — *Так! Марта шукає праву білу шкарпетку! Можеш допомогти?*
 — *У шафі є біла шкарпетка. На ній малюнок кактуса. Це вона?*
 — *Ні!*
 — *На полиці лежить біла шкарпетка. На ній малюнок папуги. Це вона?*

— *Ні!*
 — *Біля ліжка є біла шкарпетка. На ній спить кішка.*
 — *Так, це вона! Дякую! Марто! Права шкарпетка тут!*

Учні слухають і повторюють.

2. Запросіть когось із учнів розіграти діалог у парі з вами. Допомагайте учневі пригадувати репліки.
3. Запропонуйте учням виготовити персонажів лялькового театру (шкарпетки) за інструкцією, розміщеною на сторінці посібника.
4. Ініціюйте учнів грати лялькову виставу в парах, озвучуючи репліки з пам'яті.

МІЙ ОДЯГ. Погода

1 Малюй, називай, з'єднуй.

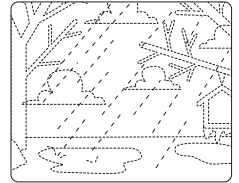
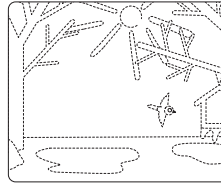
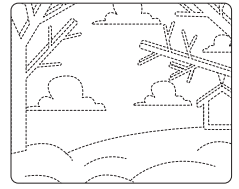
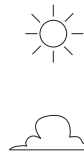
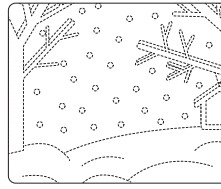

2 Продовжуй, повторюй, малюй.

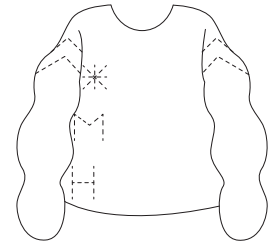
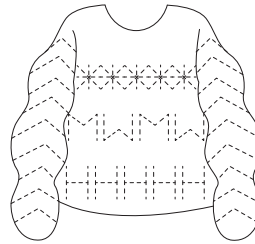

22

Робочий зошит ч. 2, с. 22

Вправа 1. Малюй, називай, з'єднуй.

1. Обговоріть піктограми (їх можна заздалегідь намалювати на дошці), ставлячи запитання: «Де сніг?», «Де сонце?», «Де хмара?», «Де дощ?»
2. Назвіть дії, які мають виконувати діти: «Малюй. З'єднуй» — та продемонструйте зразок. Наприклад: розфарбуйте дерева на першому малюнку чорним кольором, сніжинки — блакитним, годівничку — жовтим, кучугури — сірим і з'єднайте зимовий пейзаж із піктограмою «Сніг».
3. Учні з'єднують олівцем лінії, завершуючи малюнки, розфарбовують, з'єднують малюнки з відповідними піктограмами. У разі потреби надавайте учням допомогу.

4. Учні роблять самооцінювання, обравши відповідний смайл.

Вправа 2. Продовжуй, повторюй, малюй.

1. Запитайте учнів «Що це?», указуючи на малюнок. Дочекайтеся відповіді учнів: «Светр».
2. Назвіть дії, які мають виконувати діти: «Продовжуй. Повторюй. Малюй» — та продемонструйте їх на дошці. Наприклад, на рукаві першого светра наведіть подані лінії та розфарбуйте рукав, потім відтворіть візерунок на рукаві другого светра і теж розфарбуйте.
3. Запропонуйте учням працювати далі самостійно.
4. Учні роблять самооцінювання, обравши відповідний смайл..

3 Розмальовуй усе, крім зайвого. 😊 😊 😊

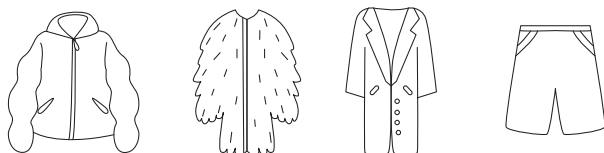
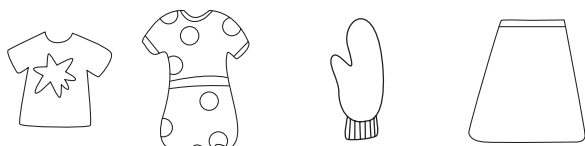

4 Називай, малюй. 😊 😊 😊

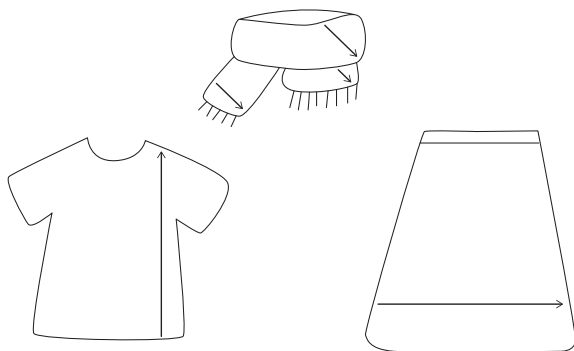

23

Робочий зошит ч. 2, с. 23

Вправа 3. Розмальовуй усе, крім зайвого.

1. Перший ряд. Обговоріть малюнки, запитавши «Що це?» Дочекайтеся відповіді (*футболка, сукня, рукавиця, спідниця*). Запропонуйте розмалювати все, що належить до літнього одягу, та скажіть: «*Рукавиця — це зимовий одяг*».
2. Другий ряд. Повторіть виконання завдання аналогічно з попереднім рядом малюнків. Запропонуйте розмалювати все, що належить до зимового одягу, та скажіть: «*Шорти — це не зимовий одяг*».
3. Учні роблять самооцінювання, обравши відповідний смайл.

Вправа 4. Називай, малюй.

1. Поставте учням запитання «Що це?» Дочекайтеся відповіді. (*Це футболка, це шарф, це спідниця.*)
2. Назвіть дію, яку мають виконувати діти («*Малюй*»), та продемонструйте її на дошці; покажіть, як штрихувати малюнок.
3. Учні роблять самооцінювання, обравши відповідний смайл.

Справи

1.   



Весняний день. Сонце світить яскраво. Сніг тоне швидко. Ось і наша хата. Під хатою ще кучугура. А біля хати вже струмок. На хаті птах. Це наш Лелека Ека. Тепер він удома. Черепаха Аха, Бедрик Рик і Рисеня Еня радіють. Вони зустрічають друга.

52

Навчальний посібник  ч. 2, с. 52

СПРАВИ

Лексика: струмóк, птах, Лелéка Ёка; світíти (світíть), тáнути (тáне), зустрíчати (зустрíчають); яскрáво, удóма.

Граматика: вживання особових форм дієслова (3-тя особа однини і множини); вживання прийменників на позначення просторових відносин.

Ресурси: навчальний посібник, робочий зошит, матеріали інтернет-підтримки (анімація «Хата. Лелека на даху»).

Завдання 1. Слухай, повторюй, практикуй.

1. Перегляньте з учнями анімацію «Хата. Лелека на даху».
2. Озвучте текст, роблячи логічний наголос на нових словах. Використайте додаткові засоби для тлумачення значення слів *світíть яскрáво* (скористайтесь ліхтарем або настільною лампою), *струмóк* (фото або малюнок). Учні слухають і повторюють почуте.

Весняний день. Сонце світить яскраво. Сніг тоне швидко. Ось і наша хата. Під хатою ще кучугура. А біля хати вже струмок. На хаті птах. Це наш Лелека Ёка. Тепер він удома. Черепаха Аха, Бедрик Рик і Рисеня Еня радіють. Вони зустрічають друга.

2. 



Птахів зустрічаємо,
весну закликаємо!

53

3. Обговоріть прослуханий текст, ставлячи запитання:

- Це зимовий день? (Ні, це весняний день.)
 - Де кучугура? (Під хатою кучугура.)
 - Де струмók? (Біля хати струмók.)
 - Хто на хаті? (На хаті птах.
- Це наш Лелéка Ёка.)
- Що рóблять Черепáха, Рисеня і Бéдрик? (Вони радіють і зустрічають дру́га.)

Навчальний посібник  ч. 2, с. 53

Завдання 2. Слухай, повторюй, майструй.

1. Підготуйте заздалегідь та продемонструйте зразок поробки птахів.

2. Презентуйте власну поробку та озвучте віршовані рядки.

*Птахів зустрічаємо,
весну закликаємо!*

3. Роздайте учням набори для виготовлення поробки. Заохочуйте учнів називати українською мовою кольори, інструменти (ножиці, клей, пензлик, олівець).

4. Розгляньте з учнями інструкцію до виготовлення пташок у фотографіях, подану на сторінці посібника. Організуйте роботу учнів у відповідній послідовності.

5. Після завершення поробки запропонуйте учням презентувати власний виріб та відтворити з пам'яті віршовані рядки.

Лексика: мультфільм, жилет, фартух, блузка, капелюх, Карлсон, гудзик, роль, сцена, корона, королева; натискати (натискає), летіти (летить), виходити (виходить); взувати (взуває).

Граматика: вживання особових форм дієслова (3-тя особа однини і множини); протиставлення за допомогою сполучника *а*; перелічувальна інтонація в реченні з однорідними членами.

Ресурси: навчальний посібник, робочий зошит.

Завдання 3. Слухай, повторюй.

1. Принесіть у клас книгу Шарля Перро «Червона Шапочка» в українському перекладі з малюнками. Розгляньте її з учнями.
2. Озвучте текст до першого малюнка в посібнику. Учні слухають і повторюють почуте.

Тато та Івасик дивляться мультфільм. Там дівчинка. Вона має чорний жилет. Її спідниця зелена, а фартух і блузка білі. Вона одягає червоний капелюх, бере кошик і йде до бабусі.

3. Обговоріть текст і відповідний малюнок, ставлячи запитання:

— Що роблять Івасик і Тато? (Івасик і Тато дивляться мультфільм.)
 — Який жилет має дівчинка? (Вона має чорний жилет.)
 — Яка її спідниця? (Її спідниця зелена.)
 — Які її фартух і блуза? (Її фартух і блуза білі.)
 — Який її капелюх? (Її капелюх червоний.)
 — Дівчинка іде до дідуся? (Ні, дівчинка іде до бабусі.)

3. 



Івасик і Тато дивляться мультфільм. Там дівчинка. Вона має чорний жилет. Її спідниця зелена, а фартух і блузка білі. Вона одягає червоний капелюх, бере кошик і йде до бабусі.



Марта читає книгу. Вона дивиться на малюнок. Там Карлсон. Він має зелений светр. Його штани білі, а взуття і шкарпетки коричневі. На штанах червоний гудзик. Він натискає на гудзик і летить.

54

4. Принесіть у клас книгу Астрід Ліндгрен «Карлсон, який живе на даху» в українському перекладі з малюнками. Розгляньте її з учнями.

5. Озвучте текст до другого малюнка в посібнику. Учні слухають і повторюють почуте.

Марта читає книгу. Вона дивиться на малюнок. Там Карлсон. Він має зелений светр. Його штани білі, а взуття і шкарпетки коричневі. На штанах червоний гудзик. Він натискає на гудзик і летить.

6. Обговоріть текст і відповідний малюнок, ставлячи запитання:

— Що робить Марта? (Марта читає книгу.)
 — Який светр має Карлсон? (Він має зелений светр.)

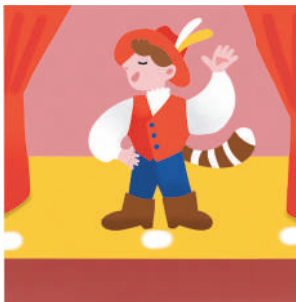

Данило грає роль. Він має білу сорочку. Його штани сині, а капелюх і жилет червоні. Він взуває коричневі чоботи і виходить на сцену.



Мама малює картину. Там королева. Вона має корону. Її сукня блакитна, а взуття і рукавички білі. Королева їде на санках.

55

- Які його штани? (Його штани білі.)
- Які його взуття і шкарпетки? (Його взуття і шкарпетки коричневі.)
- Де червоний гудзик? (На штанях червоний гудзик.)

7. Заздалегідь подбайте про книжку Шарля Перро «Кіт у чоботях» в українському перекладі з малюнками, розгляньте її з учнями. Також використайте який-небудь театральний реквізит, костюм, щоб пояснити учням значення слів *грати роль*. Наприклад, одягніть яку-небудь маску або костюм і скажіть: «Я граю роль». Додатково продемонструйте учням значення слова *взувати*.

8. Озвучте текст до третього малюнка в посібнику. Учні слухають і повторюють почуте.

Данило грає роль. Він має білу сорочку. Його штани сині, а капелюх і жилет червоні. Він взуває коричневі чоботи і виходить на сцену.

9. Обговоріть прослуханий текст і малюнок, ставлячи запитання:

- Де Данило? (Данило на сцені.)
- Що робить Данило? (Данило грає роль.)
- Яку сорочку має Данило? (Він має білу сорочку.)
- Які його штани? (Його штани сині.)
- Які його капелюх і жилет? (Його капелюх і жилет червоні.)
- Які чоботи взуває Данило? (Данило взуває коричневі чоботи.)

10. Обговоріть четвертий малюнок, ставлячи запитання: «Хто це? Що це? Що робить жінка?» (Це жінка. / Це мама. Це картина. Жінка / мама малює картину.) Заздалегідь подбайте про книжку Ганса Крістіана Андерсена «Снігова королева» в українському перекладі з малюнками, розгляньте її з учнями.

11. Озвучте текст до четвертого малюнка в посібнику. Учні слухають і повторюють почуте.

Мама малює картину. Там королева. Вона має корону. Її сукня блакитна, а взуття і рукавички білі. Королева їде на санках.

12. Обговоріть текст і відповідний малюнок, ставлячи запитання:

- Що робить мама? (Мама малює картину.)
- Хто на картині? (Там королева.)
- Що має королева? (Королева має корону.)
- Якá її сукня? (Її сукня блакитна.)
- Які її взуття і рукавички? (Її взуття і рукавички білі.)
- Що робить королева? (Королева їде на санках.)

Лексика: перукáрка, шахта́р, фéрмер, аптéкарка, рукави́ці, ка́ска, комбінезо́н, ке́пка, хала́т, ма́ска, аптéка, фéрма, перукáрня, ша́хта, робо́чий; працюва́ти (працюю́).

Граматика: вживання форми 1-ї особи однини дієслова; з'єднувальна функція сполучника *і* в реченні з однорідними членами.

Ресурси: навчальний посібник, робочий зошит, матеріали інтернет-підтримки (гра «Підбери предмети відповідно до професій»).

Завдання 4. Слухай, повторюй, практикуй.

1. Підготуйте деякі предмети для театралізації (наприклад, фен, ножиці, фартух, рукавички (перукарка); каска (шахтар), кепка (фермер), медична маска, медична шапочка (аптекарь)).
2. Розгляньте перший малюнок та озвучте текст. Учні слухають і повторюють почуте.



4. Я перукарка. Мій робочий одяг — фартух і рукавиці. Це перукарня. Я тут працюю.

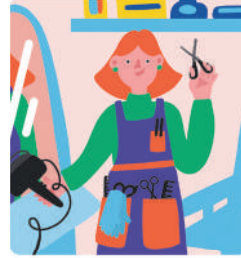

Я шахтар. Мій робочий одяг — штани, куртка і каска. Це шахта. Я тут працюю.

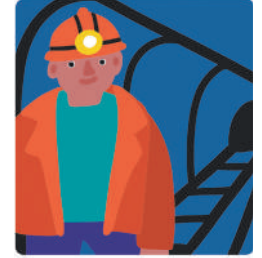

Я фермер. Мій робочий одяг — комбінезон і кепка. Це ферма. Я тут працюю.



Я аптекарка. Мій робочий одяг — халат і маска. Це аптека. Я тут працюю.

56

Я перукáрка. Мій робо́чий о́дяг — фарту́х і рукави́ці. Це перукáрня. Я тут працюю.

3. Одягніть фартух, візьміть фен, ножиці й озвучте текст ще раз від імені перукарки. Запропонуйте охочим також перевтілитися в перукарку й озвучити текст із пам'яті.

4. За аналогією побудуйте роботу з наступними малюнками й текстами.

Я шахта́р. Мій робо́чий о́дяг — штани́, ку́ртка і ка́ска. Це ша́хта. Я тут працюю.

Я фéрмер. Мій робо́чий о́дяг — комбінезо́н і ке́пка. Це фéрма. Я тут працюю.

Я аптéкарка. Мій робо́чий о́дяг — хала́т і ма́ска. Це аптéка. Я тут працюю.

5. 



- Привіт, Еко!
- Привіт, Еню!
- Ти сумний?
- Так! Мені холодно!
- Холодно? Зараз весна!
- Тобі добре! Ти маєш шубу! А я не маю. У мене є кепка і чоботи!
- Кепка і чоботи — це весняний одяг! Тобі ще треба купити куртку!
- Добре! Де продають куртки?
- У магазині. Магазин біля перехрестя.
- Дякую!

57

Навчальний посібник ч. 2, с. 57

Завдання 5. Слухай, повторюй, майструй, грай.

1. Презентуйте учням виготовлених заздалегідь персонажів лялькового театру. Продемонструйте учням, як можна грати виставу, використовуючи ляльок. Спочатку озвучте діалог самостійно, а потім попросіть когось з учнів пограти разом із вами.
 - *Прівіт, Еко!*
 - *Прівіт, Еню!*
 - *Ти сумний?*
 - *Так! Мені холодно!*
 - *Холодно? Зараз весна!*
 - *Тобі добре! Ти маєш шубу! А я не маю. У мене є кепка і чоботи!*

- *Кепка і чоботи — це весняний одяг! Тобі ще треба купити куртку!*
- *Добре! Де продають куртки?*
- *У магазині. Магазин біля перехрестя.*
- *Дякую!*

2. Запропонуйте учням виготовити персонажів лялькового театру (Лелека, Рисеня) з паперу (техніка «долоньки»). Організуйте роботу учнів у послідовності, запропонованій в інструкції на сторінці посібника.
3. Після закінчення виготовлення поробки учні об'єднуються в групи (актори й глядачі) і розігрують лялькову виставу, відтворюючи текст із пам'яті.
4. Спостерігайте за мовленням учнів, надавайте допомогу в разі потреби. Якщо хтось з учнів переходить на спілкування рідною мовою, доброзичливо підказуйте репліки українською.

Робочий зошит ч. 2, с. 24

Вправа 1. Малюй, називай.

1. Обговоріть малюнки, ставлячи запитання «Що це?» Дочекайтеся відповідей учнів (дерево, сонце, кучугура, хата, дах, вікно).
2. Назвіть дію, яку мають виконати діти («Малюй»), і продемонструйте її на дошці, домалювавши дерево.
3. Запропонуйте учням працювати самостійно, розмальовуючи названі предмети.
4. Учні роблять самооцінювання, обравши відповідний смайл.

Вправа 2. Називай, продовжуй.

1. Запропонуйте учням графічний диктант, називаючи дію і демонструючи зразок на дошці: «Одін праворуч». Зверніть увагу, цю дію вже виконано в зошиті. Покажіть цю дію на дошці. І продовжте диктування: «Три вгору». Відтворіть цю дію на дошці. Простежте, щоб учні повторили дію за вами. Тепер закресліть відповідну позначку «3»↑, щоб контролювати кроки. Продовжуйте диктувати графічний диктант уголос або запропонуйте учням працювати самостійно та виконувати завдання за зразком.

Справи

1 Малюй, називай.

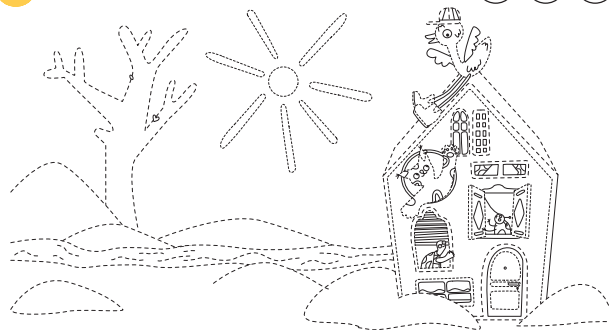

2 Називай, продовжуй.

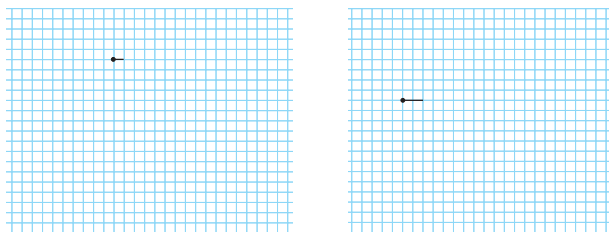

1↖ 3↑ 2← 1↑ 8→ 1↓ 2← 3↓ 1→
1↓ 1← 2↓ 1← 2↓ 3→ 1↓ 2← 3↓
1→ 1↓ 1→ 4↓ 1→ 1↓ 4← 1↑ 2←
1↓ 4← 1↑ 1→ 4↑ 1→ 1↑ 1→ 3↑
2← 1↑ 3→ 2↑ 1← 2↑ 1← 1↑

2↖ 1↓ 2→ 1↑ 1→ 4↑
1→ 1↑ 6→ 1↓ 1→ 4↓
1→ 7↓ 10← 4↑ 2← 1↑
1← 1↑ 1← 1↑

24

2. Після того як графічний диктант завершений, запитайте в учнів: «Що це?». Дочекайтеся відповіді учнів.
3. За аналогією попрацюйте з наступним малюнком.
4. Після завершення роботи учні здійснюють самооцінювання, обравши смайл, який найкраще відповідає їхньому емоційному стану під час виконання завдання.

Робочий зошит ч. 2, с. 25

Вправа 3. Малюй, розмальовуй, називай.

1. Назвіть дію, яку мають виконувати учні, — «Малюй». Пр продемонструйте учням зразок виконання завдання

3 Малюй, розмальовуй, називай.

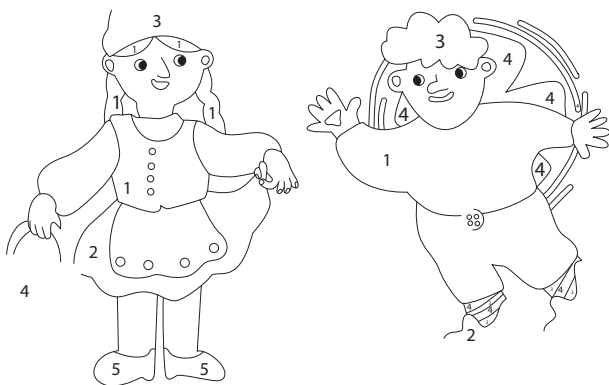

4 З'єднай, продовжуй, називай.

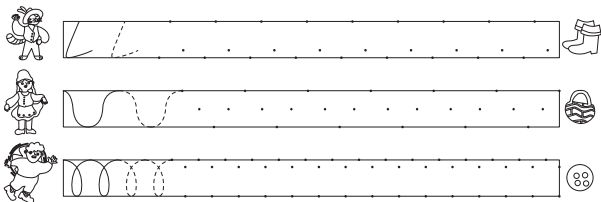

25

на першому малюнку. Додайте відсутні частини малюнка так, щоб утворилося цілісне зображення.

2. Назвіть наступну дію — «Розмальовуй». Назвіть число і колір, який йому відповідає: «Одін — чорний». Розмальуйте чорним усі місця, позначені цифрою 1.
3. Запропонуйте учням працювати далі самостійно. Надавайте відповідну допомогу тим, хто її потребує.
4. Коли учні завершать розфарбовувати малюнки, запитайте: «Яка жилетка?», «Якє взуття?» тощо. Дочекайтеся відповідей учнів. Обговоріть усі елементи одягу, які розфарбували учні.
5. За аналогією попрацюйте з іншим зображенням.

6. Після завершення роботи учні здійснюють самооцінювання, обравши смайл, який найкраще відповідає їхньому емоційному стану під час виконання завдання.

Вправа 4. З'єднай, продовжуй, називай.

1. Назвіть дію, яку мають виконувати учні, — «З'єднай». Продемонструйте учням зразок виконання завдання. Продовжте креслити гачечки так, як показано на зразку. Запропонуйте учням працювати самостійно та виконувати завдання за зразком.
2. Запитайте в учнів «Хто це?» і покажіть на зображення Кота в чоботях. Дочекайтеся відповіді учнів. Тепер запитайте в учнів «Що це?» і покажіть на зображення чобіт. Дочекайтеся відповіді учнів.
3. За аналогією попрацюйте з другим і третім рядками (Червона Шапочка — кошик, Карлсон — гудзик).
4. Учні роблять самооцінювання, обравши відповідний смайл.

ДБАЮ ПРО ОДЯГ

Лексика: ганчірка, пляма, балкón, бруд, щітка; гúмовий (гúмові), брудний (брудна́); чістити (чістить), вісіти (вісіть), со́хнути (со́хне), сто́яти (сто́ять).

Грамматика: вживання особових форм дієслова (3-тя особа однини і множини); вживання прийменників *у, на, біля* на позначення місця.

Ресурси: навчальний посібник, робочий зошит.

Завдання 1. Слухай, повторюй.

1. Спочатку розгляньте перший малюнок і активізуйте відому учням лексику за допомогою запитання «Хто це?», показуючи на дівчинку та хлопчика. Дочекайтеся відповіді учнів і запитайте «Що це?», вказуючи на зображення куртки, чобіт. Дочекайтеся відповіді учнів. Запитайте: «Яка кúртка? Які чóботи?» (Кúртка зелéна. Чóботи жóвті, чóботи зелéні.) Запитайте в учнів: «Діти сумні?» Дочекайтеся

Дбаю про одяг

1. 

На вулиці тепло. Марта і Данило радіють дощу. Вони стрибають у калюжі. Марта має жовті гумові чоботи. А Данило має зелені гумові чоботи.

Данило заходить у коридор. Його куртка брудна. На ній велика сіра пляма. Ось щітка. Данило чистить куртку.



Марта теж у коридорі. Вона тримає свої гумові чоботи. На них бруд. Ось ганчірка. Марта миє чоботи.

А це балкón. Тут висить куртка. Вона сохне. Біля шафи стоять чоботи. Вони теж сохнуть.

58

відповіді: «Ні, діти веселі». Принесіть у клас гумові чоботи й покажіть їх учням. Озвучте текст до першого зображення. Учні слухають і повторюють.

На ву́лиці те́пло. Ма́рта і Дани́ло радіють дощу́. Вони́ стрибають у калю́жі. Ма́рта має жо́вті гúмові чóботи. А Дани́ло має зелéні гúмові чóботи.

Обговоріть текст і відповідний малюнок, ставлячи запитання:

— Де стрибають Ма́рта і Дани́ло? (Вони́ стрибають у калю́жі.)

— Які чóботи має Дани́ло? (Дани́ло має зелéні гúмові чóботи.)

— Які чóботи має Ма́рта? (Ма́рта має жо́вті гúмові чóботи.)

2. 

Це класна кімната. Тут діти і вчителі. У класі велика коробка. У ній старий одяг. Тут футболки, штани, сорочки, сукні. Назар має ножиці. Він ріже старий одяг. Захар міряє клаптик. Ось великий клаптик. Ось малий клаптик. Оксана подає клаптики. Учитель і учителька шиють. Це ковдра. На такій ковдрі добре грати.



59

2. Обговоріть з учнями значення слів *пляма, щітка, брудний, чистити*.

Для цього можна використати елементи театралізації (принести якусь забруднену річ із плямою, щітку та показати, як чистять одяг). Озвучте текст до другого малюнка. Учні слухають та повторюють.

Даніло заходить у коридор. Його куртка брудна. На ній велика сіра пляма. Ось щітка. Даніло чистить куртку.

Обговоріть текст і відповідний малюнок, ставлячи запитання:

— *Що робить Даніло? (Даніло чистить куртку.)*

— *Яка куртка? (Куртка брудна.)*

— *Де Даніло чистить куртку? (Даніло чистить куртку в коридорі.)*

3. Обговоріть значення слів *бруд, ганчірка*. Для цього можна використати гумові чоботи. Озвучте текст до третього малюнка. Учні слухають та повторюють.

Мárта теж у коридорі. Вона тримає свої гумові чоботи. На них бруд. Ось ганчірка. Мárта міє чоботи.

Обговоріть текст і відповідний малюнок, ставлячи запитання:

— *Де Мárта? (Мárта теж у коридорі.)*

— *Що робить Мárта? (Мárта міє чоботи.)*

4. Обговоріть з учнями значення слів *балкон, сохнути (сохне, сохнуть)*. Для цього можна використати, наприклад, фотографії. Озвучте текст до четвертого малюнка. Учні слухають та повторюють.

А це балкон. Тут вісить куртка. Вона сохне. Біля шафи стоять чоботи. Вони теж сохнуть.

Обговоріть текст і відповідний малюнок, ставлячи запитання:

— *Це коридор? (Ні, це балкон.)*

— *Куртка стоїть на балконі? (Ні, куртка вісить на балконі.)*

— *Де стоять чоботи? (Вони стоять біля шафи.)*

Дбаю про одяг



На вулиці тепло. Марта і Данило радіють дощу. Вони стрибають у калюжі. Марта має жовті гумові чоботи. А Данило має зелені гумові чоботи.

Данило заходить у коридор. Його куртка брудна. На ній велика сіра пляма. Ось щітка. Данило чистить куртку.



Марта теж у коридорі. Вона тримає свої гумові чоботи. На них бруд. Ось ганчірка. Марта миє чоботи.

А це балкон. Тут висить куртка. Вона сохне. Біля шафи стоять чоботи. Вони теж сохнуть.

58

Навчальний посібник  ч. 2, с. 59

Лексика: кімна́та, ко́рбкa, но́жиці, кла́птик, ко́вдра; ста́рий; рі́зати (рі́же), мі́ряти (мі́ряє), пода́вати (пода́є), ши́ти (ши́ють).

Граматика: вживання особових форм дієслова (3-тя особа однини і множини), неозначеної форми дієслова.

Ресурси: навчальний посібник, робочий зошит.

Завдання 2. Слухай, повторюй.

1. Принесіть до класу коробку з новим та старим одягом. Продемонструйте учням коробку з одягом, назвіть предмет:

«Коробка». Виймайте одяг і запитуйте в учнів: «Що це?» (Футбо́лка, рукави́ця, светр тощо.) Покажіть, наприклад, дві футболки, де одна буде новою, а інша — старою. Скажіть: «Но́ва футбо́лка — ста́ра футбо́лка».

2. Розгляньте малюнки в посібнику й активізуйте відому учням лексику. Запитайте: «Хто це?» (діти і дорослі / Назар, Оксана і вчителі / діти, учитель і учителька), показуючи на персонажів. Приймайте доречні відповіді дітей, ініціюйте їх відповідати, використовуючи всю відому їм лексику.

3. Озвучте текст. Учні слухають і повторюють. Бажано під час озвучування тексту використовувати елементи театралізації. Наприклад,

2. 

Це класна кімната. Тут діти і вчителі. У класі велика коробка. У ній старий одяг. Тут футболки, штани, сорочки, сукні. Назар має ножиці. Він ріже старий одяг. Захар міряє клаптик. Ось великий клаптик. Ось малий клаптик. Оксана подає клаптики. Учитель і учителька шують. Це ковдра. На такій ковдрі добре грати.



59

коли в тексті йдеться про те, що хлопчик ріже, міряє тощо, то можна взяти стару футболку та ілюструвати текст відповідними діями («Він ріже старий одяг» — відрізати клаптик від старої футболки; показати клаптик і сказати «клаптик»; відрізати два клаптики, прикласти один до одного і сказати: «Захар міряє клаптик. Ось великий клаптик. Ось малий клаптик»).

Це класна кімната. Тут діти і вчителі. У класі велика коробка. У ній старий одяг. Тут футболки, штани, сорочки, сукні. Назар має ножиці. Він ріже старий одяг. Захар міряє клаптик. Ось великий клаптик. Ось малий клаптик. Оксана подає клаптики. Учитель і учителька шують. Це ковдра. На такій ковдрі добре грати.

4. Обговоріть текст і відповідний малюнок, ставлячи запитання:

- Хто в класній кімнаті? (Діти і вчителі в класній кімнаті.)
- Що має Назар? (Назар має ножиці.)
- Що робить Назар? (Він ріже старий одяг. Він міряє клаптик.)
- Що робить Оксана? (Оксана подає клаптики.)
- Що роблять учитель і учителька? (Вони шують.)

Лексика: прати, нести (несé).

Граматика: вживання особових форм дієслова (3-тя особа однини); конструкція *треба* + дієслово в неозначеній формі.

Ресурси: навчальний посібник, робочий зошит.

Завдання 3. Слухай, повторюй.

1. Розгляньте малюнки та активізуйте відому учням лексику за допомогою запитання «*Хто це?*», показуючи по черзі на кожного з персонажів. Дочекайтеся відповідей учнів. Тепер запитайте в учнів: «*Що це?*» — і вкажіть на зображення шкарпетки (в руках Івасика). Дочекайтеся відповіді учнів. Тепер запитайте: «*Які шкарпетки?*» (*Шкарпетка червона. / Шкарпетка брудна.*) Дочекайтеся відповіді.
2. Прочитайте текст. Учні слухають і повторюють почуте. Під час озвучування використайте предмети, згадані в тексті (покладіть у кошик білий шарф, білу сорочку, білі шкарпетки), додатково

3.  



Сьогодні треба прати. Тато несе одяг. Ось білий шарф. Це біла сорочка. А це білі шкарпетки. Івасик хоче допомагати. Він несе шкарпетку. Але шкарпетка червона.

4.  



Зараз треба прасувати. Мама несе чистий жовтий фартух. Ось рожева піжама. Це зелені штани. Марта і Данило допомагають. Вони складають одяг у шафу.

60

візьміть червону шкарпетку і відповідно до тексту демонструйте їх). У разі потреби продемонструйте значення слова *прати*, використавши миску, воду, мило або пральний порошок.

Сьогодні треба прати. Тато несе одяг. Ось білий шарф. Це біла сорочка. А це білі шкарпетки. Івасик хоче допомагати. Він несе шкарпетку. Але шкарпетка червона.

3. Обговоріть текст і відповідний малюнок, ставлячи запитання:

— *Що треба робити сьогодні? (Сьогодні треба прати.)*
— *Що несе тато? (Тато несе одяг.)*
— *Який шарф? (Шарф білий.)*
— *Які сорочки? (Сорочка біла.)*
— *Які шкарпетки несе тато? (Тато несе білі шкарпетки.)*

5.



— Добрий день!
— Добрий день!
— Мені треба купити
нове взуття.



— Ось чоботи.
А це кросівки.
А на полиці черевики.
— Я хочу вибрати чоботи.



— Який розмір?
— Я не знаю.
— Треба міряти.
Ось лінійка.
— Десять!



— Який колір?
— Жовтий!
— Прошу! Ось
чудові чоботи!
— Дякую! Вони мені
подобаються.
Я купую їх.



61

— *Івасик хоче співати? (Ні, Івасик хоче допомагати.)*

— *Що робить Івасик? (Він несе шкарпетку.)*

— *Яку шкарпетку несе Івасик? (Він несе червону шкарпетку.)*

4. Запропонуйте комусь із учнів відтворити з пам'яті діалог, використовуючи наявний реквізит.

Завдання 4. Слухай, повторюй.

1. Розгляньте малюнки та активізуйте відому учням лексику за допомогою запитання «*Хто це?*», показуючи по черзі на кожного з персонажів. Дочекайтеся відповідей учнів. Тепер запитайте в учнів: «*Що це?*» — і вкажіть на зображення штанів у руках хлопчика Данила. Дочекайтеся відповіді учнів. Тепер запитайте: «*Які штані?*»

Дайте відповідь: «*Штані зелені*». Тепер запитайте в учнів: «*Що це?*» — і вкажіть на зображення светра в руках у дівчинки Марти. Дочекайтеся відповіді учнів. Тепер запитайте: «*Який светр?*» Дайте відповідь: «*Светр рожевий*».

2. Озвучте текст. Учні слухають і повторюють почуте.

Зараз треба прасувати. Мама несе чистий жовтий фартух. Ось рожева піжама. Це зелені штані. Марта і Данило допомагають. Вони складають одяг у шафу.

3. Обговоріть текст і відповідний малюнок, ставлячи запитання:

— *Що треба робити зараз? (Зараз треба прасувати.)*

— *Що несе мама? (Мама несе чистий жовтий фартух.)*

— *Яка піжама? (Піжама рожева.)*

— *Які штані? (Штані зелені.)*

— *Що роблять Марта і Данило? (Марта і Данило допомагають. Вони складають одяг у шафу.)*

3.  



Сьогодні треба прати. Тато несе одяг. Ось білий шарф. Це біла сорочка. А це білі шкарпетки. Івасик хоче допомагати. Він несе шкарпетку. Але шкарпетка червона.

4.  



Зараз треба прасувати. Мама несе чистий жовтий фартух. Ось рожева піжама. Це зелені штани. Марта і Данило допомагають. Вони складають одяг у шафу.

60

Навчальний посібник  ч. 2, с. 61

Лексика: розмір, новий, чудовий;
вібрати, міряти, подібатися
(подобаються).

Граматика: вживання неозначеної форми
дієслова в конструкціях
треба / хочу + дієслово
в неозначеній формі.

Ресурси: навчальний посібник, робочий
зошит, матеріали інтернет-
підтримки (скрайбінг «Лелека
купує чоботи»)

Завдання 5. Слухай, повторюй, грай, практикуй.

1. Перегляньте з учнями матеріали інтернет-підтримки «Лелека купує чоботи».
 - *Добрий день!*
 - *Добрий день!*
 - *Мені треба купити нове взуття.*
 - *Ось чоботи. А це кросівки. А на полиці черевіки.*
 - *Я хочу вибрати чоботи.*
 - *Який розмір?*
 - *Я не знаю.*
 - *Треба міряти. Ось лінійка.*
 - *Десять!*
 - *Який колір?*
 - *Жовтий!*

5. 

— Добрий день!
— Добрий день!
— Мені треба купити
нове взуття.



— Ось чоботи.
А це кросівки.
А на полиці черевики.
— Я хочу вибрати чоботи.

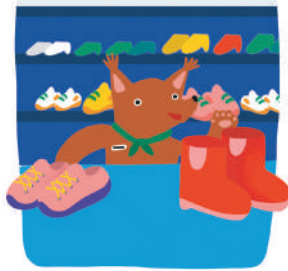

— Який розмір?
— Я не знаю.
— Треба міряти.
Ось лінійка.
— Десять!



— Який колір?
— Жовтий!
— Прошу! Ось
чудові чоботи!
— Дякую! Вони мені
подобаються.
Я купую їх.

61

— *Пробу! Ось чудові чоботи!*
— *Дякую! Вони мені подобаються.*
Я купую їх.

2. Заздалегідь підготуйте малюнки або фотографії з кросівками, черевиками, чоботами. Покажіть по черзі малюнки учням і запитайте: «*Що це?*».

3. Розгляньте малюнки в посібнику й обговоріть прослуханий текст, ставлячи запитання:

— *Хто купує нове взуття? (Лелєка Ёка купує нове взуття.)*

— *Що хоче вибрати Лелєка Ёка? (Він хоче вибрати чоботи.)*

— *Який колір вибирає Ёка? (Жовтий.)*

4. Використайте маски лелеки та білки або якийсь театральний реквізит (кепка для лелеки, зелена хусточка для білки) і запропонуйте комусь із учнів у парі з вами розіграти діалог. Оберіть собі роль білки-продавчині. Допомагайте учневі пригадувати відповідні репліки.

5. Ініціюйте учнів домовитися в парах про ролі й розіграти діалог із пам'яті.

6. Спостерігайте за мовленням учнів у парах і надавайте відповідну допомогу.

6. 



Стару шкарпетку я беру,
Старанно у воді перу.
Нове життя їй подарую
І гусінь з неї я змайструю.

62

Навчальний посібник  ч. 2, с. 62

Завдання 6. Слухай, повторюй, майструй.

1. Підготуйте заздалегідь та продемонструйте на початку уроку зразок поробки гусені.
2. Презентуйте власну поробку і прочитайте віршовані рядки.
*Стару шкарпетку я беру,
Старанно у воді перу.
Нове життя їй подарую
І гусінь з неї я змайструю.*
3. Розгляньте з учнями інструкцію з виготовлення поробки у фотографіях на сторінці посібника і запропонуйте виготовити шкарпетку.

4. Роздайте учням набори для виготовлення поробки. Заохочуйте учнів називати українською мовою кольори, рахувати елементи.
5. У ході виготовлення поробки час від часу ініціюйте учнів повторювати хором віршовані рядки.
6. Після завершення поробки запропонуйте учням презентувати власний виріб та відтворити з пам'яті віршовані рядки.

7. 



- Привіт! Я синя куртка.
Мені багато років.
Але я допомагаю людям.
З мене шиють рюкзак.
Марті треба носити книжки.
- Привіт! Я коричневий светр.
Мені теж багато років.
І я допомагаю людям.
З мене шиють ведмедя.
Івасик хоче мати іграшку.

63

Навчальний посібник  ч. 2, с. 63

Завдання 7. Слухай, повторюй, майструй, грай.

1. Заздалегідь виготовте ляльок для вистави «Розмова куртки та светра». Продемонструйте учням, як можна грати виставу, використовуючи ляльок. Спочатку озвучте діалог самостійно.

— *Привіт! Я синя куртка. Мені багато років. Але я допомагаю людям. З мене шиють рюкзак. Марті треба носити книжки.*

— *Привіт! Я коричневий светр. Мені теж багато років. І я допомагаю людям. З мене шиють ведмедя. Івасик хоче мати іграшку.*

2. Розгляньте з учнями інструкцію з виготовлення ляльок, використовуючи розгортку (див. вкладку в ч. 2 робочого зошита) і сторінку навчального посібника.
3. Попросіть когось з учнів розіграти діалог у парі з вами. Далі запропонуйте учням грати лялькову виставу в парах, озвучуючи репліки з пам'яті.

Вправа 1. Малюй.

1. Назвіть дію, яку мають виконати учні: «Малюй». Продемонструйте учням зразок виконання завдання на першій парі шкарпеток. Домалюйте на другій шкарпетці такий самий візерунок, як на першій шкарпетці цієї ж пари. Візьміть в руки олівці різних кольорів. Запитайте: «Яка шкарпетка?» Дочекайтеся відповіді учнів. Потім розфарбуйте шкарпетки у колір, який назвали учні.
2. Запропонуйте учням працювати далі самостійно. Надавайте відповідну допомогу тим, хто її потребує.
3. Зверніть увагу, що малюнок на останній парі учні створюють на власний розсуд.
4. Учні роблять самооцінювання, обравши відповідний смайл.

Вправа 2. Називай, добирай, малюй.

1. Ініціюйте учнів назвати малюнки, ставлячи їм запитання «Що це?» і вказуючи на кожний із намальованих предметів (шапка, футболка, штани).
2. Запропонуйте зразок виконання завдання. Назвіть дію, яку мають виконувати учні: «Добирай». Назвіть зображення в першому ряду: «Шапка, светр ...» Зробіть паузу, щоб учні назвали предмет, якого не вистачає. Тепер назвіть усі малюнки першого ряду. Назвіть дію, яку мають виконувати учні: «Малюй». Домалюйте зображення, якого не вистачає (штани).
3. За аналогією попрацюйте з малюнками другого та третього рядів. Запропонуйте комусь із учнів замінити вас і продовжити обговорювати малюнки.

Дбаю про одяг

1 Малюй.



2 Називай, добирай, малюй.

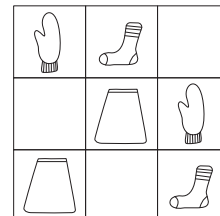
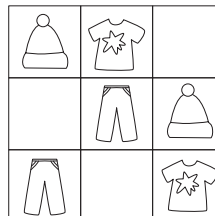

3 З'єднай, продовжуй.

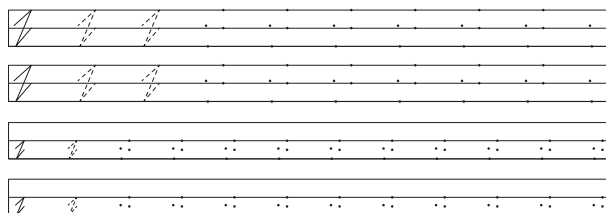

26

4. Запропонуйте учням самостійно попрацювати з малюнками на сусідньому полі (рукавичка, шкарпетка, спідниця). Надавайте відповідну допомогу тим учням, хто її потребує.
5. Учні роблять самооцінювання, обравши відповідний смайл.

Вправа 3. З'єднай, продовжуй.

1. Назвіть дію, яку мають виконувати учні: «З'єднай». Продемонструйте учням зразок виконання завдання на прикладі першого графічного знака в першому ряді.

4 Малюй.

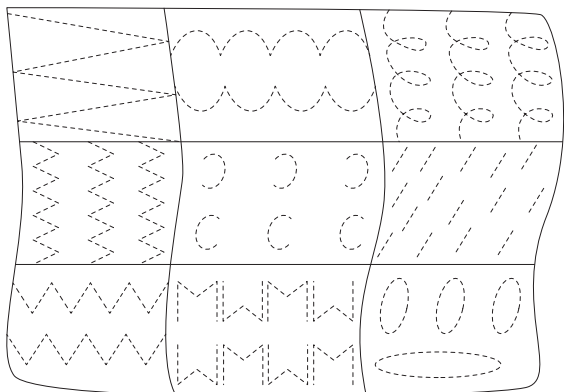

5 Продовжуй, називай.

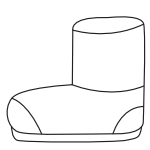
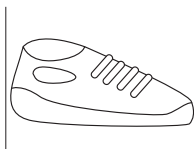

27

- Тепер назвіть наступну дію, яку мають виконувати учні: «Продбвжуй». Продемонструйте учням зразок виконання завдання на прикладі першого ряду.
- Запропонуйте учням працювати далі самостійно. Надавайте відповідну допомогу тим, хто її потребує.
- Учні роблять самооцінювання, обравши відповідний смайл.

Вправа 4. Малюй.

- Назвіть дію, яку мають виконувати учні: «Малюй». Продемонструйте учням зразок виконання завдання на першому графічному малюнку, з'єднавши елементи орнаменту.
- Запропонуйте учням працювати далі самостійно. Надавайте відповідну допомогу тим, хто її потребує.
- Учні роблять самооцінювання, обравши відповідний смайл.

Вправа 5. Продовжуй, називай.

- Назвіть дію, яку мають виконувати учні: «Продбвжуй». Продемонструйте учням зразок виконання завдання на першому графічному малюнку, намалювавши поряд інший черевик.
- Тепер запитайте учнів: «Що це?» — і вкажіть на малюнок. Дочекайтеся відповіді учнів.
- Запропонуйте учням працювати далі самостійно. Надавайте відповідну допомогу тим, хто її потребує.
- Учні роблять самооцінювання, обравши відповідний смайл.

6 Називай, розмальовуй.

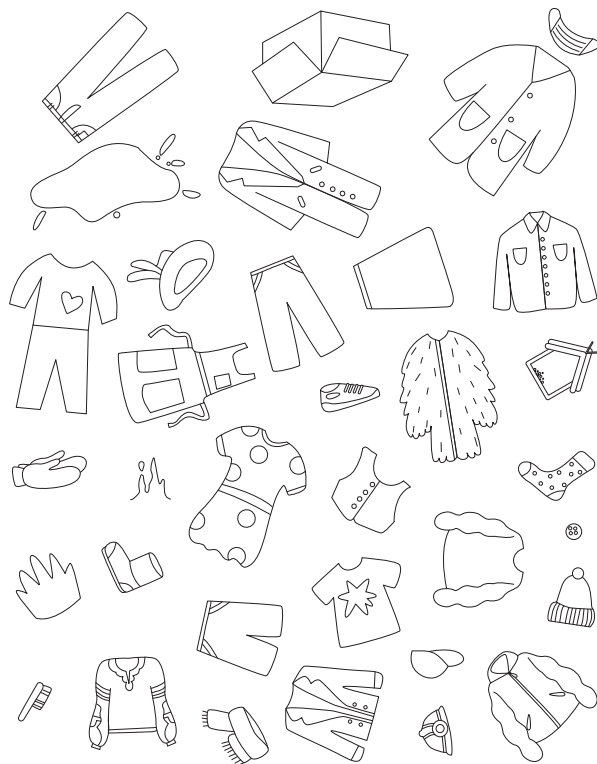

28

Робочий зошит ч. 2, с. 28

Вправа 6. Називай, розмальовуй.

1. Об'єднайте учнів у випадкові пари (за жеребом), щоб позмагатися, хто назве більше слів. Надайте зразок такої гри в парі з кимось із учнів. Називайте по черзі слова, показуючи на відповідний малюнок.
2. Ініціюйте учнів обирати кольори для розмальовування.
3. Після завершення роботи ініціюйте учнів здійснити самооцінювання (вибрати відповідний смайл поряд із вправою).



Робочий зошит ч. 2, с. 29

Вправа 7. Малюй.

1. Намалюйте на дошці якісь улюблені речі з власного гардероба (светр, спідницю, шарф, шапку тощо, знайомі учням, наприклад, за кольором) і скажіть «*Мій одяг*».
2. Ініціюйте учнів намалювати їхній власний одяг.
3. Після завершення роботи ініціюйте учнів здійснити самооцінювання (вибрати відповідний смайл поряд із вправою).

КВІТЕНЬ. ТЕМА 8. МІЙ ДІМ

ТИЖНІ 26—29

Назва тижня	Комунікативні ситуації	Розуміння мови	
		лексика	фонетика та граматика
Тиждень 26. Тут я живу	З'ясування інформації про невідоме. Запитання про предмети, осіб, дії та обставини. Опис зображення. Портрет. Розповідь про дії та обставини. Запрошення. Домовляння. Узгодження	Оселя (оселі), вішалка, комод, килим, торшер, магазин, меблі, майстер, майстриня, глина, скло, дерево, метал, лампа, будинок, ліфт, під'їзд, сходи, пандус, ганок, квіти, лавка; однаковий, обідній, круглий, письмовий, трикутний, журнальний, квадратний, комп'ютерний, глиняний, скляний (скляна), дерев'яний (дерев'яна), металевий (металева), настільний, настінний, невеликий, невисокий; пригощатися (у формі <i>пригощайтесь</i>), показувати (показує); немає; смачного!	Слова зі звуками [i], [и]. Наголос. Відмінкові форми іменників. Дієслова у формі 3-ї особи однини і множини теперішнього часу. Дієслова у формі 2-ї особи однини наказового способу. Прийменники на позначення матеріалу (<i>із</i>), об'єкту дії (<i>для</i>), напрямку (<i>до</i>), місця (<i>біля, під</i>). Слова <i>є / немає</i> в реченнях на позначення наявності / відсутності. Конструкції <i>який + прикметник, хоче + дієслово</i> в неозначеній формі
Тиждень 27. Де живуть тварини?	З'ясування інформації про невідоме. Запитання про предмети, осіб, дії та обставини. Розповідь про дії та обставини.	Дмитро, Бровко, ліс, житло, барліг, гніздо, мурашник, нора, поле, гори, річка, звір, орел, птах, мураха, комаха, сом, риба, сорока, борсук, бджола, шпак, шпаківня, вулик, буда, акваріум, ферма, фермер, стайня, хлів, курник, півень; жити (живе)	Слова зі звуками [а], [о]. Наголос. Іменники у формі Н. в. та М. в. однини. Дієслова у формі 1-ї особи однини та 3-ї особи однини і множини теперішнього часу. Прийменники <i>перед, на, біля, під, над</i> на позначення просторових відносин. Конструкції: <i>іменник — це іменник; починати + дієслово</i> в неозначеній формі

Таблиця 2.8

Види навчальної діяльності	Розуміння літератури й культури	Використання мови, що підтримує весь процес навчання
<p>Слухання й реагування на почуте, зокрема під час перегляду ілюстрацій, коміксу, анімації, скрайбінгу. Відтворення почутого (монолог, діалог). Відповідь на запитання. Називання предметів, ознак і дій. Виконання дій за інструкцією (гра). Графічні справи. Самооцінювання</p>	<p>Етикетні форми привітання, запрошення та побажання. Вироби традиційних ремесел (гончарство, гутництво). Ольга Сміян «І дорослим, і малятам...»</p>	<p>Орієнтування в просторі. Безбар'єрне середовище. Ігрова діяльність. Самооцінювання</p>
<p>Слухання та реагування на почуте, зокрема в рольовій грі, під час перегляду ілюстрацій, фото. Відтворення почутого (монолог, діалог, вірш). Відповідь на запитання. Називання предметів та ознак. Виконання дій за інструкцією (гра, майстрування поробки). Графічні справи. Самооцінювання</p>	<p>Природні зони України. Традиційні форми занять (фермерство). Традиційні будівлі</p>	<p>Тварини. Птахи та звірі. Свійські та дикі тварини. Піклування про тварин. Самооцінювання</p>

Назва тижня	Комунікативні ситуації	Розуміння мови	
		лексика	фонетика та граматики
Тиждень 28. Вулиця	З'ясування інформації про невідоме. Запитання про предмети, осіб, дії та обставини. Розповідь про дії, обставини та властивості Узгодження. Попередження. Побажання	Михайло, Арсен, двір, люди (людей), гірка, карусель, місце, сміття, бак, папір, пластик, село, вулиця, паркан, сад, виноград, кущ, калина, криниця, хвіртка, квітник, вокзал, супермаркет, фонтан, музей, театр; сортувати; шумно, вдома, яскраво, поруч, цікаво; вулиця Лісова, вулиця Паркова	Слова зі звуками [о], [у]. Наголос. Відмінкові форми іменників. Прийменники <i>за, навколо</i> на позначення просторових відносин. Прийменник <i>для</i> на позначення мети. Слова <i>є / немає</i> в реченнях на позначення наявності / відсутності. Питальні речення з питальним словом і без нього. Конструкція <i>уміти, треба</i> + дієслово в неозначеній формі
Тиждень 29. Моя країна — Україна	З'ясування інформації про невідоме. Розповідь про предмети, ознаки, дії та властивості. Діалог	Україна, Ужгород, Одеса, Стародубівка, Веселе, країна, шторм, вітер, озеро, гелікоптер, поїзд, аеропорт, велосипед, самокат, небо, гора, клумба, вулиця, двір (у формі <i>двори</i>); мандрувати	Слова зі звуками <i>е, и</i> . Наголос. Прийменники <i>у, біля</i> на позначення місця. Сполучник <i>і</i> у з'єднувальній функції. Питальні речення <i>куди (звідки, чим) їде (летить)... ?</i>

Види навчальної діяльності	Розуміння літератури й культури	Використання мови, що підтримує весь процес навчання
<p>Слухання та реагування на почуте, зокрема під час перегляду ілюстрацій.</p> <p>Відтворення почутого (монолог, діалог, лялькова вистава).</p> <p>Відповідь на запитання.</p> <p>Називання предметів, ознак і дій.</p> <p>Виконання дій за інструкцією (майстрування поробки, лялькова вистава).</p> <p>Графічні вправи.</p> <p>Самооцінювання</p>	<p>Традиційний міський і сільський ландшафт.</p> <p>Вулиця, нумерація будинків на вулиці.</p> <p>Добросусідство.</p> <p>Ольга Сміян «Жолудь-крихітка зростав...»</p>	<p>Населений пункт.</p> <p>Орієнтування на місцевості.</p> <p>Інфраструктурні об'єкти.</p> <p>Адреса.</p> <p>Сортування сміття</p>
<p>Слухання та реагування на почуте, зокрема в грі, під час перегляду ілюстрацій, анімації.</p> <p>Відтворення почутого (монолог, діалог, вірш, лялькова вистава).</p> <p>Відповідь на запитання.</p> <p>Називання предметів, ознак і дій.</p> <p>Виконання дій за інструкцією (майстрування).</p> <p>Графічні вправи.</p> <p>Самооцінювання</p>	<p>Україна як наша Батьківщина.</p> <p>Мапа України.</p> <p>Міста і села в Україні.</p> <p>Традиційні способи пересування (авіа, залізничне, автомобільне сполучення).</p> <p>Катерина Трофімова «Ну, сідай в гелікоптер...»</p>	<p>Орієнтування в просторі.</p> <p>Подорожування.</p> <p>Види транспорту.</p> <p>Інфраструктурні об'єкти.</p> <p>Самооцінювання</p>

Тема 8. МІЙ ДІМ ТУТ Я ЖИВУ

Лексика: оселя (оселі), вішалка, комод, килим, торшер; однаковий, пригощатися (пригощайтесь); смачного!

Грамматика: вживання прийменників на позначення об'єкта дії (для), напрямку (до), місця (біля, під); конструкція який + прикметник.

Ресурси: навчальний посібник, робочий зошит, матеріали інтернет-підтримки (скрайбінг «У гостях у Лелеки», гра «Знайди однакових жабок»).

Завдання 1. Слухай, повторюй, практикуй.

1. Кожний із малюнків коміксу спочатку обговоріть, актуалізуючи наявну в учнів лексику, і введіть нові слова, які траплятимуться в діалогах, розтлумачивши їхнє значення.

Тема 8. Мій дім Тут я живу



1. — Добрий день, друзі!
Запрошую вас до своєї оселі.
— Дякуємо! Ми йдемо!

- Яке цікаве дерево!
- Це не дерево. Це вішалка для одягу!
- А це що?
- Це полиця для взуття.
А тут біля дверей комод.



- Який цікавий килим!
— Так! Можемо погратися!
Знайди три однакові жаби!
— Ось одна біля крісла, а друга біля шафи. А де третя?
Ой, тут торшер! Третя жаба під ним!

- Яка цікава ваза!
- Так! Це ваза для печива!
Пригощайтеся! Смачного!

64

2. Обговоріть перший малюнок коміксу, поставивши запитання «Що це?», і вкажіть на хату. Дочекайтеся відповіді учнів: «Це хата». Додайте: «Це оселя». Далі запитайте: «Хто це?» — і вкажіть на персонажів, які виглядають із вікон. Дочекайтеся відповіді учнів.

Обговоріть другий малюнок, запитавши в учнів: «Де Черепáха і Лелéка?» (Воні в хаті. / Воні в коридóрі.) Дочекайтеся відповіді. Потім скажіть: «У коридóрі є вішалка для óдягу. У коридóрі є комод». Якщо в класі є вішалка, теж продемонструйте її учням. Якщо ж ні, підготуйте фотографії з вішалкою, комодом, щоб показати їх учням.

Обговоріть третій малюнок, запитавши в учнів: «Де Бéдрик і Лелéка?» (Воні в кімнáті. / Воні у вітáльні.) Дочекайтеся відповіді. Потім скажіть:

2. 



Це магазин. Тут продають меблі.
Ека хоче купити новий стіл.
Продавець показує йому різні столи.
Ось обідній стіл. Він круглий.
Ось письмовий стіл. Він прямокутний.
Ось журнальний стіл. Він трикутний.
Ось кухонний стіл. Він квадратний.
А це комп'ютерний стіл. Він має
полицю. Ека купує комп'ютерний стіл.



«У вітальні є килим. У вітальні є торшер». Якщо в класі є килим, продемонструйте його учням. Якщо ні, підготуйте фотографії з килимом, торшером, щоб показати їх учням.

Обговоріть четвертий малюнок, запитавши в учнів: *«Що роблять Лелєка, Бєдрик, Черепáха і Рисеня?»*. Дочекайтеся відповіді: *«Вони снідають / обідають / вечєрають»*. Пригостіть учнів печивом, супроводжуючи словами: *«Пригощáйтеся! Смачного!»*

3. Після обговорення малюнків перегляньте матеріали інтернет-підтримки (скрайбінг «У гостях у лелеки»).

— *Добрий день, друзі! Запрошую вас до своєї осєлі.*

— *Дякуємо! Ми йдемо!*

— *Якє цікаве дєрево!*

— *Це не дєрево. Це вішалка для одягу!*

— *А це що?*

— *Це полиця для взуття. А тут біля дверей комод.*

— *Якій цікавий килим!*

— *Так! Мòжемо погратися! Знайді три однакові жаби!*

— *Ось одна біля крісла, а дрўга біля шафи. А де трєтя?*

— *Ой, тут торшер! Трєтя жаба під ним!*

— *Якá цікава вáза!*

— *Так! Це вáза для пєчива!*

— *Пригощáйтеся! Смачного!*

4. Озвучте діалог ще раз, розігруючи лялькову виставу.

5. Заздалегідь підготуйте театральний реквізит (кольорові окуляри для Черепахи, кепку для Лелеки, червону накидку або жилет для Бєдрика, оранжеву краватку для Рисеняти). Запропонуйте групі з чотирьох учнів розподілити ролі й розіграти цю історію з пам'яті. Допомогайте учням пригадувати репліки.

Тема 8. Мій дім

Тут я живу



1. — Добрий день, друзі!
Запрошую вас до своєї оселі.
— Дякуємо! Ми йдемо!

- Яке цікаве дерево!
— Це не дерево. Це вішалка для одягу!
— А це що?
— Це полиця для взуття.
А тут біля дверей комод.



- Який цікавий килим!
— Так! Можемо погратися!
Знайди три однакові жаби!
— Ось одна біля крісла, а друга біля шафи. А де третя?
Ой, тут торшер! Третя жаба під ним!

- Яка цікава ваза!
— Так! Це ваза для печива!
Пригощайтеся! Смачного!

64

Навчальний посібник ч. 2, с. 65

Лексика: магазин, меблі; обідній, круглий, письмовий, трикутний, журнальний, квадратний, комп'ютерний; показувати (показує).

Грамматика: вживання особових форм дієслова (3-тя особа однини і множини), конструкція *хоче + дієслово* в неозначеній формі.

Ресурси: навчальний посібник, робочий зошит.

Завдання 2. Слухай, повторюй.

1. Обговоріть малюнок, запитавши в учнів «Що це?» і вказавши на круглий стіл. Дочекайтеся відповіді: «Це стіл». Тепер

запитайте: «Який стіл?» Дочекайтеся відповіді учнів: «Стіл коричневий». Тепер додайте: «Він круглий». Попросіть учнів повторити почуте.

2. Тепер покажіть на столі іншої форми й називайте: «Стіл трикутний, стіл прямокутний, стіл квадратний». Кожного разу просіть учнів повторити почуте.
3. Повправляйтеся в запам'ятовуванні назв форм столів. Спочатку ви пропонуєте назву, а учні показують відповідний стіл, а потім навпаки.
4. Далі, показуючи на відповідний стіл, уведіть назви видів: «Обідній стіл, журнальний стіл, письмовий стіл, кухонний стіл, комп'ютерний стіл».

2.  



Це магазин. Тут продають меблі.
Ека хоче купити новий стіл.
Продавець показує йому різні столи.
Ось обідній стіл. Він круглий.
Ось письмовий стіл. Він прямокутний.
Ось журнальний стіл. Він трикутний.
Ось кухонний стіл. Він квадратний.
А це комп'ютерний стіл. Він має
полицю. Ека купує комп'ютерний стіл.



- Повправляйтеся в запам'ятовуванні назв видів столів. Спочатку ви пропонуєте назву, а учні показують відповідний стіл, а потім навпаки.
- Організуйте роботу учнів у парах. Покажіть зразок взаємодії. Попросіть когось із учнів запитати у вас «Який стіл?» і показати на один із малюнків. Ви називаєте три ознаки. Наприклад: «Стіл коричневий. Стіл обідній. Стіл круглий». Потім ви запитуєте, а учень або учениця відповідає. Повторіть ще раз з одним із учнів. Потім ініціюйте учнів попрацювати в парах за наданим зразком.
- Після завершення роботи в парах озвучте текст:

Це магазин. Тут продають меблі. Ека хоче купити новий стіл. Продавець показує йому різні столи. Ось обідній стіл. Він круглий. Ось письмовий стіл. Він прямокутний. Ось журнальний стіл. Він трикутний. Ось кухонний стіл. Він квадратний. А це комп'ютерний стіл. Він має полицю. Ека купує комп'ютерний стіл.

- Обговоріть прослуханий текст, поставивши запитання:
 - Де Ека? (Ека в магазині.)
 - Що продають у магазині? (У магазині продають меблі.)
 - Який стіл купує Ека? (Ека купує комп'ютерний стіл.)

Лексика: майстриня, майстер, глина, скло, дерево, метал; глиняний, скляний (скляна), дерев'яний (дерев'яна), металевий (металева).

Граматика: вживання прийменника *із* на позначення відношення до предмета, з якого щось зроблено.

Ресурси: навчальний посібник, робочий зошит.

Завдання 3. Слухай, повторюй.

1. Продемонструйте учням предмети, виготовлені з різних матеріалів: глиняний горщик, скляна іграшка, дерев'яний стілець, металева вішалка. Продемонструйте предмети і пригадайте назви («Що це?»).
2. Обговоріть перший малюнок коміксу, запитавши в учнів «Хто це?» і вказавши на зображення майстрині, яка виготовляє горщик. Вислухайте відповіді дітей, наприклад: «Це жінка». Уточніть відповідь: «Це майстриня».



Це майстриня. Ось глина. Вона робить горщик із глини. Це глиняний горщик.

Це майстриня. Ось скло. Вона робить іграшку зі скла. Це скляна іграшка.

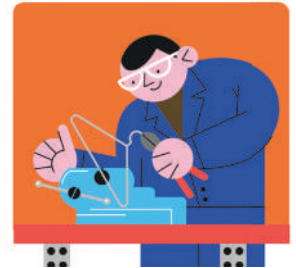
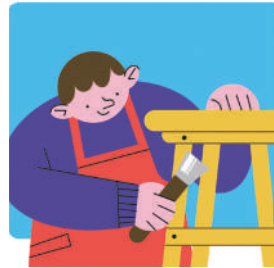

Це майстер. Ось дерево. Він робить стілець із дерева. Це дерев'яний стілець.

Це майстер. Ось метал. Він робить вішалку з металу. Це металева вішалка.

66

Тепер укажіть на зображення горщика і запитайте: «Що це?». Дочекайтеся відповіді: «Це горщик». Озвучте текст, який супроводжує малюнок. Учні слухають і повторюють почуте.

Це майстриня. Ось глина. Вона робить горщик із глини. Це глиняний горщик.

3. Обговоріть другий малюнок коміксу, запитавши в учнів «Хто це?» і вказавши на майстриню, яка виготовляє скляні іграшки. Дочекайтеся відповіді: «Це жінка / Це майстриня». Тепер укажіть на зображення іграшки й запитайте: «Що це?» Дочекайтеся відповіді: «Це іграшка». Озвучте текст, який супроводжує малюнок. Учні слухають і повторюють почуте.

Це майстриня. Ось скло. Вона робить іграшку зі скла. Це скляна іграшка.

Лексика: лампа, будинок, ліфт, під'їзд, сходи, пандус, ганок, квіти, лавка; настільний, настінний, невеликий, невисокий, немає.

Граматика: вживання відмінкових форм іменників; вживання слів *є / немає* в реченнях на позначення наявності чи відсутності предметів.

Ресурси: навчальний посібник, робочий зошит, матеріали інтернет-підтримки (анімація «Настінні та настільні речі»).

Завдання 4. Слухай, повторюй, називай, практикуй.

1. Розгляньте малюнки. Запитайте в учнів: «*Що це?*» — і вкажіть на зображення настільної лампи. Дайте відповідь: «*Це лампа*». Попросіть учнів повторити почуте. Тепер укажіть на зображення настінної лампи й запитайте: «*Що це?*». Дайте відповідь: «*Це лампа*». Попросіть учнів повторити почуте. Тепер озвучте текст під кожним із малюнків, голосом виділяючи спільнокореневі слова *стіл — настільна, стіна — настінна*.



Це майстриня. Ось глина. Вона робить горщик із глини. Це глиняний горщик.

Це майстриня. Ось скло. Вона робить іграшку зі скла. Це скляна іграшка.

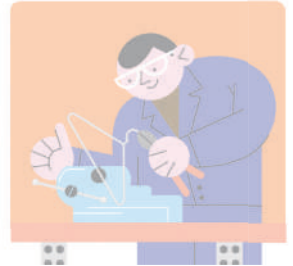

Це майстер. Ось дерево. Він робить стілець із дерева. Це дерев'яний стілець.

Це майстер. Ось метал. Він робить вішалку з металу. Це металева вішалка.

66

Учні слухають і повторюють почуте.

Це стіл. Тут лампа. Це настільна лампа.

Це стіна. Тут лампа. Це настінна лампа.

2. Перегляньте з учнями матеріали інтернет-підтримки (анімація «Настінні та настільні речі»).
3. Обговоріть малюнки в цьому завданні, запитуючи учнів «*Що це?*» і вказуючи на зображення різних предметів (*годинник, дзеркало, календар, телевізор, портрет*).

Далі запропонуйте учням додавати відповідні слова в текст, який ви будете озвучувати, й одночасно з цим показувати на той чи інший предмет

4.    



Це стіл. Тут лампа.
Це настільна лампа.



Це стіна. Тут лампа.
Це настінна лампа.



5.  



Це великий будинок.
Він високий. Тут є ліфт.
Ось під'їзд. Перед
під'їздом є сходи і пандус.



Це невеликий будинок.
Він невисокий. Тут немає
ліфта. Ось ганок. Перед
ганком є квіти і лавка.

67

на малюнку. Якщо в класі є якісь предмети з намальованих, то краще обговорювати їх, а не малюнки в посібнику.

Це стіл. Тут Це настільна (настільний)

Це стіна. Тут Це настінна (настінний)

Завдання 5. Слухай, повторюй.

1. Перед виконанням завдання організуйте екскурсію вашим населеним пунктом, щоб обговорити з учнями поняття *великий будинок* і *невеликий будинок*, *під'їзд*, *сходи*, *ліфт*, *пандус* у великому будинку, *ганок*, *квіти*, *лавку* перед невеликим будинком. Учні слухають і повторюють почуті назви.

2. Після екскурсії обговоріть перший малюнок із високим будинком, запитуючи в учнів «Що це?» і вказуючи послідовно на зображення під'їзду, сходів, пандуса.

3. Озвучте текст до першого малюнка. Учні слухають і повторюють почуте.

Це великий будинок. Він високий. Тут є ліфт. Ось під'їзд. Перед під'їздом є сходи і пандус.

4. Розгляньте другий малюнок із невеликим будинком, запитуючи в учнів «Що це?» і вказуючи послідовно на ганок, квіти, лавку.

5. Озвучте текст до другого малюнка. Учні слухають і повторюють почуте.

Це невеликий будинок. Він невисокий. Тут немає ліфта. Ось ганок. Перед ганком є квіти і лавка.

6. Організуйте роботу в парах, коли учні домовляються, хто про який будинок буде розповідати, і розказують одне одному про те, що намальовано. Допмагайте учням у разі потреби пригадувати нові слова та будувати речення.

Навчальний посібник ч. 2, с. 68

Завдання 6. Слухай, повторюй, майструй.

1. Підготуйте заздалегідь та продемонструйте зразок поробки крісла із сірникових коробок.

2. Презентуйте поробку, прочитавши віршовані рядки Ольги Сміян.

*І дорóслим, і маля́там,
І пухна́стим кошеня́там —
Всім прие́мно в ньóго сісти.
Це — зручнé м'якéньке крісло.*

3. Разом з учнями розгляньте на сторінці посібника інструкцію у фотографіях і запропонуйте виготовити крісло.

4. Роздайте учням набори для виготовлення поробки. Організуйте роботу відповідно до описаних в інструкції етапів роботи. Заохочуйте учнів називати українською мовою знайомі предмети, кольори, дії (*ножиці, пензлик, фарба, клей, олівець, коробка; жовтий, зелений, синій, білий; різати, клеїти, розмальовувати*).

5. Час від часу пропонуйте учням повторювати рядки вірша, щоб запам'ятати їх.

6. Після завершення поробки запропонуйте учням презентувати власний виріб та відтворити віршовані рядки з пам'яті.



Навчальний посібник ч. 2, с. 69

Завдання 7. Слухай, повторюй, майструй, грай.

1. Прогоніруйте учням персонажів лялькового театру (торшер і лампу). Розіграйте з дітьми діалог, інтонаціями, тембром голосу намагаючись розрізнити, кому належать репліки.

— Привіт! Я торшер!

— Привіт! А я лампа!

— Що ти тут робиш?

— Я стою біля ліжка на комоді. У ліжку Івасик. Тато читає йому. Я допомагаю.

— А я стою біля крісла на кілімі.
У кріслі бабуся вишиває. Я теж
допомагаю.

7. 



- Привіт! Я торшер!
- Привіт! А я лампа!
- Що ти тут робиш?
- Я стою біля ліжка на комоді. У ліжку Івасик. Тато читає йому. Я допомагаю.
- А я стою біля крісла на килимі. У кріслі бабуся вишиває. Я теж допомагаю.
- А я завтра можу стояти не на комоді, а на полиці.
- А я не можу стояти на комоді. І на полиці я теж не можу стояти. Мені сумно.
- Не сумуй. Сьогодні ти стоїш у спальні, а завтра можеш стояти у вітальні.
- Так! Ми і тут, і там допомагаємо людям.

69

— *А я завтра можу стояти не на комоді, а на полиці.*

— *А я не можу стояти на комоді. І на полиці я теж не можу стояти. Мені сумно.*

— *Не сумуй. Сьогодні ти стоїш у спальні, а завтра можеш стояти у вітальні.*

— *Так! Ми і тут, і там допомагаємо людям.*

2. Розгляньте з учнями фотографії на сторінці навчального посібника. Запропонуйте дітям виготовити персонажів лялькового театру (торшер і лампу), використовуючи розгортку (див. вкладку в ч. 2 робочого зошита). Заохочуйте учнів називати українською

мовою знайомі речі (*ножиці, фарба, олівці, пензлик*), кольори (*червоний, жовтий, оранжевий*), персонажів (*лампа, торшер*), а також зазначати, веселі персонажі чи сумні.

3. Після завершення роботи зі створення персонажів ще раз нагадайте учням діалог, додатково розіграйте його з кимось із учнів. Допомагайте учневі або учениці пригадувати репліки, але не наполягайте на тому, щоб були пригадані всі репліки. Важливо, щоб у процесі гри в ляльковий театр діти не втрачали інтересу до самої гри. Тому дозволяйте творчо підходити до відтворення репліки (додавати щось, відкидати). У разі, якщо дитина починає говорити рідною мовою, допомагайте їй пригадати українське слово і продовжити діалог українською.
4. Запропонуйте учням грати лялькову виставу в парах, озвучуючи репліки з пам'яті.

Вправа 1. Малюй, називай.

- Обговоріть намальовані предмети, ставлячи запитання «Що це?» (*Ваза, чайник, стіл, жаба, килим, крісло, диван, торшер, шафа, книжки, вікно.*)
- Назвіть дію, яку мають виконувати діти — «Малюй», — та продемонструйте її на дошці, з'єднавши пунктирні лінії контуру якогось предмета. Розфарбуйте вазу.
- Запропонуйте учням працювати далі самостійно. Надавайте відповідну допомогу тим, хто її потребує. Учні обирають кольори на власний смак.
- Організуйте роботу в парі, щоб учні обговорили кольори, які вони обрали для предметів. Запропонуйте зразок обговорення: *«Я маю жовтий диван. Який диван маєш ти?»*
- Учні роблять самооцінювання, обравши відповідний смайл.

Вправа 2. Називай, обводь.

- Запитайте учнів: «Що це?» — і вкажіть послідовно на малюнки (*вішалка, лампа, ваза, стілець, свистунець / свистунець, стіл, полиця, робот, кружка*). Дочекайтеся відповіді учнів. Далі запитайте: «Що з дерева?» Дочекайтеся відповіді: «*Стілець із дерева, стіл з дерева, полиця з дерева, вішалка з дерева*». Далі запитайте: «Що з глини?» Дочекайтеся відповіді: «*Ваза з глини, свистунець / іграшка з глини*». Далі запитайте: «Що з металу?» Дочекайтеся відповіді: «*Лампа з металу, робот із металу, вішалка з металу*». Обговоріть у такий спосіб усі малюнки, можете також використовувати прикметники: *металева лампа, глиняна ваза,*

МІЙ ДІМ. Тут я живу

1 Малюй, називай.

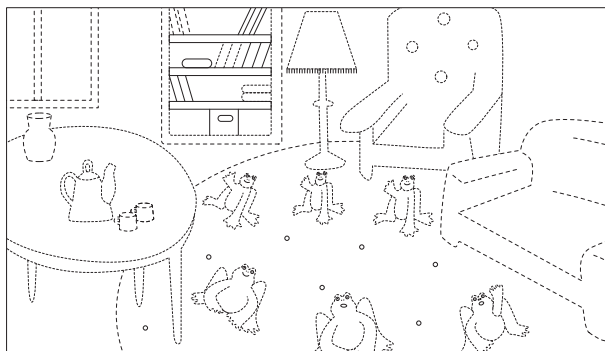

2 Називай, обводь.



○ — дерево ○ — глина ○ — метал



30

дерев'яний стілець, металевий робот, дерев'яний стіл, дерев'яна / металева полиця, глиняна іграшка.

- Далі назвіть дію, яку мають виконати діти — «Обводь!», — і сформулюйте завдання: *зелений — дерево, червоний — глина, синій — метал.*
- Назвіть дерев'яні предмети й обведіть їх зеленим кольором. Потім назвіть з учнями глиняні предмети й обведіть їх червоним кольором, металеві предмети обведіть синім кольором.
- Учні роблять самооцінювання, обравши відповідний смайл.

3 Малюй, з'єднай.

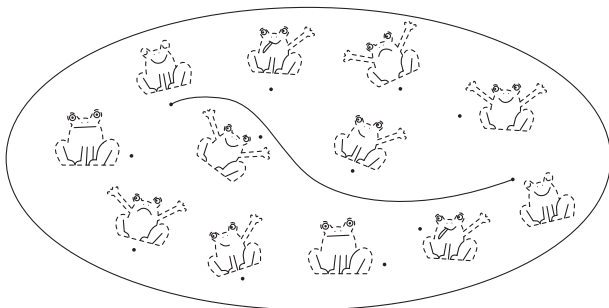

4 Називай, продовжуй.

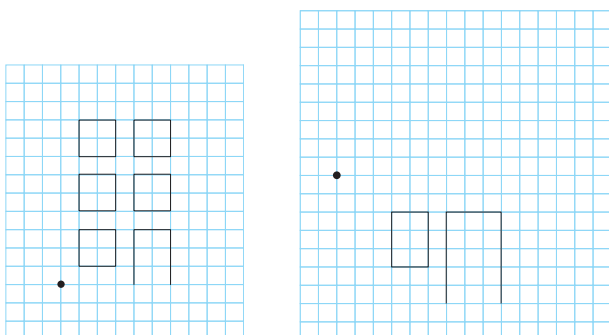

9 ↑ 1 ← 1 ↑ 9 → 1 ↓ 1 ←
9 ↓ 7 ←

1 ↑ 1 → 1 ↑ 1 → 1 ↑ 1 → 1 ↑ 1 → 1 ↑ 1 → 1 ↑
1 → 1 ↑ 1 → 1 ↓ 1 → 1 ↓ 1 → 1 ↓ 1 ↓ 1 ↓ 1 ↓
1 ↓ 1 → 1 ↓ 1 → 1 ↓ 2 ← 7 ↓ 9 ← 7 ↑ 2 ←

31

Вправа 4. Називай, продовжуй.

1. Продемонструйте учням зразок виконання графічного диктанта на дошці.
2. Поставте ручку на крапку. Тепер назвіть дію, яку мають виконувати учні: «Дев'ять угору». Покажіть цю дію на дошці. Тепер закресліть відповідну позначку 9 ↑ у зошиті. Переконайтеся, що учні виконали відповідну дію.
3. Тепер назвіть наступну дію: «Одін ліворуч». Відтворіть цю дію на дошці. Простежте, щоб учні повторили дію. Тепер закресліть відповідну позначку 1 ← в зошиті. Переконайтеся, що учні виконали відповідну дію.
4. Тепер дивіться на позначки й називайте наступну дію: «Одін угору». Відтворіть цю дію на дошці. Простежте, щоб учні повторили дію. Тепер закресліть відповідну позначку 1 ↑ в зошиті. Переконайтеся, що учні виконали відповідну дію. Продовжуйте диктувати графічний диктант уголос або запропонуйте учням працювати самостійно та виконувати завдання за зразком.
5. Після того як графічний диктант завершено, запитайте в учнів: «Що це?» Дочекайтеся відповіді учнів.
6. Тепер виконайте аналогічне завдання на наступному малюнку.
7. Учні роблять самооцінювання, обравши відповідний смайл.

Робочий зошит ч. 2, с. 31

Вправа 3. Малюй, з'єднай.

1. Назвіть дію, яку мають виконати діти — «Малюй», — і наведіть пунктирні зображення, наприклад, двох жаб із заплющеними очима.
2. Назвіть наступну дію, яку мають виконати діти — «З'єднай», — і наведіть лінію, яка буде з'єднувати двох жаб із заплющеними очима.
3. Запропонуйте учням працювати далі самостійно. Надавайте відповідну допомогу тим, хто її потребує.
4. Попросіть учнів вибрати й обвести смайл, який найкраще відповідає їхнім відчуттям після виконання завдання.

ДЕ ЖИВУТЬ ТВАРИНИ?

Лексика: ліс, житл**о**, барлі**г**, гнізд**о**, мураш**н**ик, нор**а**, пол**е**, гор**и**, річ**к**а, зв**і**р, ор**е**л, п**т**ах, мура**х**а, ко**м**а**х**а, со**м**, р**і**ба; жит**и** (жив**е**).

Граматика: конструкція *імен.* — це *імен.*

Ресурси: навчальний посібник, робочий зошит матеріали інтернет-підтримки (гра «Де живуть тварини?»).

Завдання 1. Слухай, повторюй, практикуй.

- Підготуйте 12 фотографій або малюнків (ліс, гори, поле, річка; ведмідь, орел, мураха, сом; барліг, гніздо, мурашник, нора). Розмістіть на дошці перші 4 малюнки — ліс, гори, поле, річка — та назвіть кожний із них. Учні слухають і повторюють. Потім окремо розмістіть ще 4 малюнки — ведмідь, орел, мураха, сом — і також назвіть їх. Учні слухають і повторюють назви. Розмістіть третю групу малюнків, теж окремо — барліг, гніздо, мурашник, нора — і назвіть їх. Учні слухають і повторюють.
- Повправляйтесь у вживанні нових слів. Запропонуйте учням показувати на відповідні малюнки, коли ви ставите запитання: «Де г**о**ри? Де бар**лі**г? Де ор**е**л?» Або навпаки: показуйте на малюнок, запитуючи «Щ**о** це?» / «Х**т**о це?»
- Після ознайомлення з новими словами озвучте текст до першого малюнка. Учні дивляться на малюнок, слухають і повторюють почуте.
*Це ліс. Тут жив**е** вед**м**ідь. Вед**м**ідь — це зв**і**р. Він ма**є** жит**л**о. Це його**б** бар**лі**г.*
- Попросіть когось із учнів перемістити в одне місце малюнки, розташовані в різних місцях. Запитайте: «Де лі**с**? Де від**м**ідь? Де бар**лі**г?». Учень або учениця знаходить відповідні малюнки й розташовує їх окремою групою.

Де живуть тварини?

1. 

Це ліс. Тут живе ведмідь. Ведмідь — це звір. Він має житло. Це його барліг.



Це гори. Тут живе орел. Орел — це птах. Він має житло. Це його гніздо.



Це поле. Тут живе мураха. Мураха — це комаха. Вона має житло. Це її мурашник.

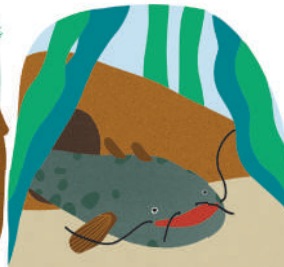

Це річка. Тут живе сом. Сом — це риба. Він має житло. Це його нора.

70

- Озвучте текст до другого малюнка. Учні дивляться на малюнок, слухають і повторюють почуте.
*Це г**о**ри. Тут жив**е** ор**е**л. Ор**е**л — це п**т**ах. Він ма**є** жит**л**о. Це його**б** гнізд**о**.*
- Попросіть когось із учнів перемістити в одне місце малюнки, розташовані в різних місцях. Запитайте: «Де г**о**ри? Де ор**е**л? Де гнізд**о**?». Учень або учениця знаходить відповідні малюнки й розташовує їх окремою групою.
- Озвучте текст до третього малюнка. Учні дивляться на малюнок, слухають і повторюють почуте.
*Це пол**е**. Тут жив**е** мура**х**а. Мура**х**а — це ко**м**а**х**а. Вона ма**є** жит**л**о. Це її мураш**н**ик.*
- Попросіть когось із учнів перемістити в одне місце малюнки, розташовані в різних місцях. Запитайте: «Де пол**е**?

2.



У гнізді живе сорока.



У норі живе борсук.



3.



Це дупло. Тут живе бджола.

71

Завдання 2. Слухай, повторюй, називай.

1. Покажіть на зображення сороки і назвіть птаха: «*Це сорока*». Попросіть учнів повторити почуте. Тепер запитайте: «*Що це?*» — і вкажіть на зображення гнізда. Озвучте текст до першого малюнка. Учні слухають і повторюють почуте.

У гнізді живе сорока.

2. Покажіть на зображення борсука і назвіть звіра: «*Це борсук*». Попросіть учнів повторити почуте. Тепер запитайте: «*Що це?*» — і вкажіть на зображення норі. Озвучте текст до другого малюнка. Учні слухають і повторюють почуте.

У норі живе борсук.

3. Ініціюйте учнів назвати тварин, зображених на малюнках нижче (*лисиця, синиця, миша, голуб, кролик, горобець*). Запитайте в учнів: «*Хто живе в гнізді?*» Учні можуть відповісти: «*У гнізді живе синиця. У гнізді живе голуб. У гнізді живе горобець*». Запитайте в учнів: «*Хто живе в норі?*» Дочекайтеся відповіді. Учні можуть відповісти: «*У норі живе лисиця. У норі живе миша. У норі живе кролик*». Допомагайте учням у разі потреби будувати речення.

4. Запропонуйте учням працювати в парах, використовуючи подану модель:

— *Хто живе в норі?*

— (*Відповідь.*) *Хто живе в гнізді?*

— (*Відповідь.*)

Де мураха? Де мурашник?» Учень або учениця знаходить відповідні малюнки й розташовує їх окремою групою.

9. Озвучте текст до четвертого малюнка. Учні дивляться на малюнок, слухають і повторюють почуте.

Це річка. Тут живе сом. Сом — це риба. Він має житло. Це його нора.

Навчальний посібник ч. 2, с. 71

Лексика: сорока, борсук, бджола.

Граматика: вживання прийменника у на позначення місця; вживання особових форм дієслів (3-тя особа однини), відмінкових форм іменників (Н. в., М. в.).

Ресурси: навчальний посібник, робочий зошит.

Завдання 3. Слухай, повторюй, називай.

1. Покажіть на зображення бджоли і назвіть комаху: «*Це бджола*». Озвучте текст:

Це дупло. Тут живе бджола.

2. Ініціюйте учнів назвати тварин, на малюнках (*білка, сова, дятел*). Запитайте в учнів: «*Хто живе у дуплі?*». Відповіді: «*У дуплі живе сова. У дуплі живе білка. У дуплі живе дятел*».

Лексика: шпак, шпаківня, ву́лик, б́уда, аква́ріум.

Граматика: вживання особових форм дієслів (3-тя особа однини і множини), відмінкових форм іменників (Н. в., М. в.).

Ресурси: навчальний посібник, робочий зошит.

Завдання 4. Слухай, повторюй.

1. Підготуйте 8 фотографій або малюнків (шпак, бджола, собака, риба; шпаківня, вулик, буда, акваріум). Розмістіть на дошці перші 4 малюнки — шпак, бджола, собака, риба — та назвіть кожний із них. Більшість слів дітям знайома, щодо певних малюнків (бджола, собака, риба) можна поставити запитання: «Хто це?» Потім окремо розмістіть ще 4 малюнки — шпаківня, вулик, буда, акваріум — і також назвіть їх. Учні слухають і повторюють назви.
2. Повправляйтесь у вживанні нових слів. Запропонуйте учням показувати на відповідні малюнки, коли ви ставите запитання: «Де шпаківня? Де ву́лик?» Або навпаки: показуйте на малюнок, запитуючи «Що це?» або «Хто це?»
3. Озвучте текст до першого малюнка. Учні дивляться на малюнок, слухають і повторюють почуте.
Це шпак. А це шпаківня. Діти рóbлять шпаківню для шпакá. Шпак живе у шпаківні.
4. Попросіть когось з учнів перемістити в одне місце малюнки, розташовані в різних місцях. Запитайте: «Де шпаківня? Де шпак? Де живе шпак?» Дитина у відповідь на перші два запитання знаходить малюнки й розташовує їх окремо. При цьому вона може говорити: «Це шпак. Це шпаківня». А також відповідає на третє запитання: «Шпак живе у шпаківні».



Це шпак. А це шпаківня.
Діти рóbлять шпаківню для шпакá. Шпак живе у шпаківні.

Це бджола та її сім'я. А це вулик. Майстер рóbить вулик. Бджоли живуть у вулику.



Це собака. А це буда.
Майстер рóbить буду.
Собака живе у буді.

Це риби. А це акваріум.
Майстер рóbить акваріум.
Риби живуть в акваріумі.

72

5. Озвучте текст до другого малюнка. Учні дивляться на малюнок, слухають і повторюють почуте.
Це бджола та її сім'я. А це ву́лик. Майстер рóbить ву́лик. Бджоли живуть у ву́лику.
6. Попросіть когось із учнів перемістити в одне місце малюнки, розташовані в різних місцях. Запитайте: «Де ву́лик? Де бджола? Де живуть бджоли?» Дитина у відповідь на перші два запитання знаходить малюнки й розташовує їх окремо. При цьому вона може говорити: «Це ву́лик. Це бджола. Бджоли живуть у ву́лику».
7. Озвучте текст до третього малюнка. Учні дивляться на малюнок, слухають і повторюють почуте.
Це соба́ка. А це б́уда. Майстер рóbить б́уду. Соба́ка живе в б́уді.

5. 

Це ферма. Ось іде людина. Це фермер Дмитро.
А ось біжить тварина. Це собака Бровко. На фермі
багато тварин. Ось стайня. Тут живе кінь. Ось хлів.
Тут живе коза. А це курник. Тут живе півень.

73

Лексика: фэрма, фэрмер, Дмитрб,
Бровкб, стайня, хлів, курнік,
півень.

Граматика: вживання особових форм
дієслів (3-тя особа однини),
відмінкових форм іменників
(Н. в., М. в.).

Ресурси: навчальний посібник, робочий
зошит.

Завдання 5. Слухай, повторюй.

- Попросіть когось з учнів перемістити в одне місце малюнки, розташовані в різних місцях. Запитайте: «Де б́уда? Де соб́ака? Де живе́ соб́ака?» Дитина у відповідь на перші два запитання знаходить малюнки й розташовує їх окремо. При цьому вона може говорити: «Це б́уда. Це соб́ака». А також відповідає на третє запитання: «Соб́ака живе́ в б́уді».
- Озвучте текст до четвертого малюнка. Учні дивляться на малюнок, слухають і повторюють почуте.
Це р́иби. А це акв́аріум. Ма́йстер рб́ить акв́аріум. Р́иби живе́ть в акв́аріумі.
- Запитайте: «Де живе́ть р́иби?». Учень відповідає на ваше запитання: «Р́иби живе́ть в акв́аріумі». А також бере останню пару малюнків і розташовує її окремо. При цьому може говорити: «Це р́иби. Це акв́аріум».

- Підготуйте 6 фотографій або малюнків (кінь, коза, півень; стайня, хлів, курник). Розмістіть на дошці перші 3 малюнки — кінь, коза, півень — та назвіть кожний із них. Потім розмістіть ще 3 малюнки — стайня, хлів, курник — і також назвіть їх. Об'єднайте малюнки парами, супроводжуючи свої дії реченнями: «Ось стайня. Тут живе́ кінь. / Ось хлів. Тут живе́ коза́. / Ось курнік. Тут живе́ півень».
- Повправляйтесь у вживанні нових слів. Запропонуйте учням показувати на відповідні малюнки, коли ви ставите запитання: «Де стайня?», «Де курнік?». Або навпаки: покажіть на малюнок, запитуючи «Що це?» або «Хто це?».
- Озвучте текст до малюнка в посібнику. Учні дивляться на малюнок, слухають і повторюють почуте.
- Обговоріть текст, ставлячи запитання:
— Як зва́ти фэ́рмера? (Фэ́рмера зва́ти Дмитрб.)
— Як зва́ти соб́аку? (Соб́аку зва́ти Бровкб.)
— У стайні живе́ півень? (Ні, у стайні живе́ кінь.)
— У курнику́ живе́ коза́? (Ні, у курнику́ живе́ півень.)
— У хліві живе́ кінь? (Ні, у хліві живе́ коза́.)

Навчальний посібник ч. 2, с. 74

Завдання 6. Слухай, повторюй, майструй.

1. Підготуйте заздалегідь та продемонструйте зразок аплікації з гніздом ластівки. Презентуйте власну аплікацію. Озвучте віршовані рядки. Під час озвучування показуйте відповідні частини тіла пташки, про які йдеться в реченні.

*Спінонька чорненька,
Грудонька біленька,
Пташенька швиденька —
Ластівка маленька.*

2. Розгляньте з учнями інструкцію у фотографіях на сторінці посібника і запропонуйте їм виготовити аплікацію.
3. Роздайте учням набори для виготовлення поробки. Організуйте роботу учнів у послідовності, запропонованій в інструкції.
4. Ініціюйте учнів повторювати хором віршовані рядки під час виготовлення поробки.



Спинонька чорненька,
Грудонька біленька,
Пташенька швиденька —
Ластівка маленька.

5. Після завершення поробки запропонуйте учням презентувати власний виріб та відтворити з пам'яті віршовані рядки.

Навчальний посібник ч. 2, с. 75

Завдання 7. Слухай, повторюй, майструй, грай.

1. Прогоніруйте учням персонажів лялькового театру (дятла, сову, білку, бджолу). Покажіть, як можна грати виставу, використовуючи ляльок.
— *Я дятел. Ось дерево. Я хочу жити тут і роблю дупло.*
— *Я сова. Не займай моє дерево. Я тут*

7. 



- Я дятел. Ось дерево. Я хочу жити тут і роблю дупло.
- Я сова. Не займай моє дерево. Я тут живу. Зараз день. Соби сплять. І я хочу спати.
- Я білка. Я тут живу. Це моє дерево. Зараз день. Білки не сплять. І я хочу стрибати.
- Я бджола. Тут живе моя сім'я. Дерево велике. І ми можемо жити тут усі. І птахи, і звірі, і комахи.

75

живу. Зараз день. Соби сплять. І я хочу спати.

— Я білка. Я тут живу. Це моє дерево. Зараз день. Білки не сплять. І я хочу стрибати.

— Я бджола. Тут живе моя сім'я. Дерево велике. І ви можете жити тут усі: і птахи, і звірі, і комахи.

2. Розгляньте з учнями фотографії на сторінці посібника і запропонуйте виготовити персонажів, використовуючи розгортку (див. вкладку в робочому зошиті № 2). Заохочуйте учнів називати українською мовою знайомі речі (*ножиці, фарба, олівці, пензлик*), кольори (*червоний, жовтий, коричневий, оранжевий, чорний*), персонажів (*білка, сова, бджола, дятел*), зазначати, веселі вони чи сумні.

3. Після завершення роботи зі створення персонажів ще раз нагадайте учням діалог. Запросіть чотирьох учнів і запропонуйте розіграти цей діалог, домовившись, хто якого персонаж озвучує. Допомогайте учням пригадувати репліки, але не наполягайте на тому, щоб були пригадані всі слова. Важливо, щоб у процесі гри в ляльковий театр діти не втрачали інтересу до самої гри. Тому дозволяйте творчо підходити до відтворення репліки (додавати щось, відкидати). У разі, якщо дитина починає говорити рідною мовою, допомагайте їй пригадати українське слово і продовжити діалог українською.
4. Запропонуйте учням грати лялькову виставу в групах, розподіливши персонажів та озвучуючи репліки з пам'яті.
5. Спостерігайте за роботою в групах, допомагайте в разі потреби.

Вправа 1. Домальовуй, називай, з'єднуй.

- Обговоріть малюнки, ставлячи запитання «Хто це?» або «Що це?» до кожного з них (*барліг, ведмідь, білка, дерево / дупло, лисиця, нора, гніздо, синиця, мураха, мурашник*).
- Продемонструйте учням зразок виконання завдання. Назвіть дію, яку мають виконувати учні — «Домальовуй», а потім візьміть олівець і почніть з'єднувати частини малюнка із зображенням ведмедя. Тепер запропонуйте учням незавершене речення: «Житло ведмедя — це...» Дочекайтеся відповіді: «... барліг». Попросіть учнів повторити почуте. Тепер назвіть дію, яку мають виконувати учні — «З'єднуй». З'єднайте зображення ведмедя та барлогу. Запропонуйте учням працювати далі самостійно. Надавайте відповідну допомогу тим, хто її потребує.
- Для перевірки правильності виконання завдання використайте незавершені речення: «Житло бджолі — це...», «Житло лисіці — це...», «Житло мурахи — це...», «Житло синіці — це...», «Житло білки — це...».
- Учні роблять самооцінювання, обравши відповідний смайл.

Вправа 2. Називай, розмальовуй усе, крім зайвого.

- Перший ряд. Задайте зразок обговорення малюнків: назвіть малюнок і поставте запитання, наприклад: «Нора — хто робить?» Дочекайтеся відповіді учнів: «Лисиця / міша / кролик». Якщо ніхто з учнів не скаже слово *тварина*, то підсумуйте й уточніть відповідь на запитання: «Нора — хто робить?» — «Тварина». Ініціюйте учнів продовжити вголос називати зображене

Де живуть тварини?

- 1 Домальовуй, називай, з'єднуй.



- 2 Називай, розмальовуй все, крім зайвого.



32

і ставити запитання. Коли учні дійдуть до слова *шпаківня*, то вони мають сказати: «Шпаківня — хто робить?» — і відповісти: «Людина». Продовжуючи далі, учні знов запитують: «Гніздо — хто робить?» і відповідають: «Тварина». Зверніть увагу учнів, що відповідь «Людина» прозвучала лише один раз, а відповідь «Тварина» — *тричі*.

Далі назвіть дію, яку мають виконати учні — «Розмальовуй». При цьому уточніть: «Мурашник, барліг, гніздо». Тобто учні мають розмалювати все, що стосується зробленого твариною. Малюнок шпаківні розфарбовувати не треба.

- Другий ряд. Повторіть виконання завдання аналогічно до попереднього ряду малюнків. Зверніть увагу учнів, що відповідь «Людина» прозвучала

3 Малюй, називай.

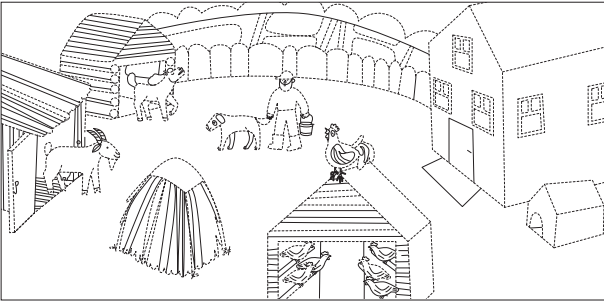

4 З'єднай, продовжуй.

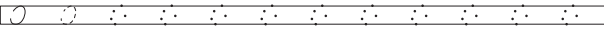
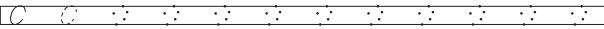

5 Називай, добирай, малюй.

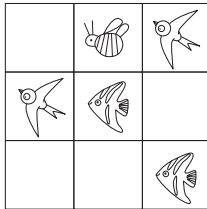

33

тричі, а «Тварина» — один раз. Далі назвіть дію, яку мають виконати учні — «Розмальовуй». При цьому уточніть: «Шпаківню, б́уду, акваріум». Тобто учні мають розмалювати все, що стосується зробленого людиною. Малюнок мурашника розфарбовувати не треба.

Робочий зошит ч. 2, с. 33

Вправа 3. Малюй, називай.

- Обговоріть малюнок, ставлячи запитання «Хто це?» або «Що це?»
- Назвіть дію, яку мають виконувати діти, — «Малюй», та продемонструйте її на дошці, з'єднавши лінії на козі.

- Запропонуйте учням працювати далі самостійно. Надавайте відповідну допомогу тим, хто її потребує. Учні обирають кольори на власний смак і називають їх.
- Учні роблять самооцінювання, обравши відповідний смайл.

Вправа 4. З'єднай, продовжуй.

- Назвіть дію, яку мають виконувати діти, — «З'єднай», та продемонструйте її на дошці. З'єднайте пунктирні риси графічних знаків.
- Назвіть дію, яку мають виконувати діти, — «Продовжуй», та продемонструйте її на дошці. Продовжте з'єднувати наступні елементи цього ж ряду.
- Запропонуйте учням працювати далі самостійно. Надавайте відповідну допомогу тим, хто її потребує.
- Учні роблять самооцінювання, обравши відповідний смайл.

Вправа 5. Називай, добирай, малюй.

- Назвіть дію, яку мають виконувати учні, — «Називай». Ініціюйте учнів назвати малюнки, ставлячи їм запитання «Що це?» і вказуючи на кожний із намальованих предметів (*шпаківня, гніздб, б́уда*).
- Запропонуйте зразок виконання завдання. Назвіть дію, яку мають виконувати учні, — «Добирай». Назвіть зображення в першому ряду, якого не вистачає (*б́уда*). Тепер назвіть усі малюнки першого ряду (*шпаківня, гніздб, б́уда*). Назвіть дію, яку мають виконувати учні, — «Малюй». Домалюйте зображення, якого не вистачає (*б́уда*).
- Запропонуйте учням працювати далі самостійно. Надавайте відповідну допомогу тим, хто її потребує.
- Учні роблять самооцінювання, обравши відповідний смайл.

Вулиця

1. 



Ось наш двір. Це великий будинок. Тут живе багато людей. Перед будинком є майданчик. Зараз день. На майданчику шумно. Діти граються. Ось дерев'яна гірка та металева гойдалка. За гіркою є металева карусель. Напроти гойдалки є малий дерев'яний будинок.



Настає вечір. Діти вдома. На майданчику тихо. Ось перший ліхтар. Він біля каруселі. Ось другий ліхтар. Він під деревом. Ось третій ліхтар. Він над лавкою. Ось четвертий ліхтар. Він біля гойдалки. Ліхтарі починають яскраво світити.

76

Навчальний посібник  ч. 2, с. 76

ВУЛИЦЯ

Лексика: двір, люди (людéй), гірка, карусель; шумно, вдома, яскраво.

Граматика: вживання прийменників *перед, на, біля, під, над* на позначення просторових відносин; конструкція *починати + дієслово* в неозначеній формі.

Ресурси: навчальний посібник, робочий зошит, матеріали інтернет-підтримки (скрайбінг «Вулиця»).

Завдання 1. Слухай, повторюй, практикуй.

1. Перегляньте з учнями матеріали інтернет-підтримки (скрайбінг «Вулиця», фрагмент 1). Озвучте текст над першим малюнком.

Ось наш двір. Це великий будинок. Тут живе багато людей. Перед будинком є майданчик. Зараз день. На майданчику шумно. Діти граються. Ось дерев'яна гірка та металева гойдалка. За гіркою є металева карусель. Напроти гойдалки є малий дерев'яний будинок.

2. Обговоріть переглянутий фрагмент, ставлячи запитання до почутого та побаченого:

— Де є майданчик? (Майданчик є перед будинком. / Перед будинком є майданчик.)



2. — Привіт, Ахо! Тут місце для сміття?
 — Привіт, Еко! Так! Сміття треба сортувати. Ось синій бак. Сюди кидай папір.
 — А куди я можу кидати пластик?
 — Туди! У жовтий бак! Він для пластику.
 — А ще у мене є скляна пляшка. Куди я можу кидати скло?
 — Обережно! Скло — це небезпечно! Ось зелений бак. Він для скла.
 — Дякую, Ахо! Тепер я вмію сортувати сміття!



Ось наше село. Це вулиця. Тут паркан. За парканом хата. Навколо хати сад. На паркані виноград. Перед парканом лавка. Біля лавки куш. Це калина. Праворуч від калини криниця. Ліворуч від калини хвіртка. Тут живуть бабуся Ганна і дідусь Богдан.

77

- Що роблять діти? (Діти граються.)
- Яка гірка? (Гірка дерев'яна.)
- Яка гойдалка? (Гойдалка металева.)
- Що є за гіркою? (За гіркою є металева карусель.)
- Що є напроти гойдалки? (Напроти гойдалки є малий дерев'яний будинок.)

3. Підготуйте фотографії або малюнки: діти грають на майданчику — діти щось роблять у кімнаті; ліхтар на вулиці вдень — ліхтар світить увечері. Покажіть фотографії або малюнки, супроводжуючи реченнями: «Діти граються на майданчику. — Діти вдоба», «Це ліхтар. — Ліхтар світить яскраво».
4. Перегляньте з учнями матеріали інтернет-підтримки (скрайбінг «Вулиця», фрагмент 2).

- Настає вечір. Діти вдоба. На майданчику тихо. Ось перший ліхтар. Він біля каруселі. Ось другий ліхтар. Він під деревом. Ось третій ліхтар. Він над лавкою. Ось четвертий ліхтар. Він біля гойдалки. Ліхтарі починають яскраво світити.

5. Обговоріть переглянутий фрагмент, ставлячи запитання до почутого та побаченого:
- Діти на майданчику? (Ні, діти вдоба.)
 - Де перший ліхтар? (Він біля каруселі.)
 - Де другий ліхтар? (Він під деревом.)
 - Де третій ліхтар? (Він над лавкою.)
 - Де четвертий ліхтар? (Він біля гойдалки.)
 - Що починають робити ліхтарі? (Ліхтарі починають яскраво світити.)

Лексика: місце, сміття, бак, папір, плástик, селó, вóлиця, паркán, сад, виногрáд, кущ, калíна, крини́ця, хвіртка; сортува́ти.

Граматика: вживання прийменників *за, навколо, на, перед, біля* на позначення просторових відносин; уживання прийменника *для* на позначення мети; конструкція *уміти + дієслово* в неозначеній формі, *треба + дієслово* в неозначеній формі.

Ресурси: навчальний посібник, робочий зошит, матеріали інтернет-підтримки (гра «Сортуємо сміття»).

Завдання 2. Слухай, повторюй, грай, практикуй.

1. Принесіть до класу три коробки, на які наклейте відповідні позначки: папір на синьому тлі, пластик на жовтому тлі і скло на зеленому тлі.
2. Підготуйте відповідні предмети, які можна сортувати в коробки за позначками, наприклад папір (зошити, альбоми), скляні чашки та пластикові стаканчики й пляшки.
3. Продемонструйте учням усі предмети і скажіть: «*Треба сортувати*».
4. Покажіть альбом і запитайте: «*Що це?*» Дочекайтеся відповіді учнів. Тепер запитайте: «*Це скло?*» Дочекайтеся відповіді «*Ні*» — і додайте: «*Це папір*». Попросіть учнів повторити почуте. Тепер укажіть на малюнок паперу на коробці й скажіть: «*Папір*». Покладіть альбом у коробку для паперу.
5. Продемонструйте учням скляну чашку і запитайте: «*Це папір?*» Дочекайтеся відповіді учнів: «*Ні, це скло*». Тепер укажіть на малюнок скла на коробці і скажіть: «*Це скло*». Покладіть скляну чашку в коробку для скла.

Вулиця

1. 



Ось наш двір. Це великий будинок. Тут живе багато людей. Перед будинком є майданчик. Зараз день. На майданчику шумно. Діти граються. Ось дерев'яна гірка та металева гойдалка. За гіркою є металева карусель. Напроти гойдалки є малий дерев'яний будинок.



Настає вечір. Діти вдома. На майданчику тихо. Ось перший ліхтар. Він біля каруселі. Ось другий ліхтар. Він під деревом. Ось третій ліхтар. Він над лавкою. Ось четвертий ліхтар. Він біля гойдалки. Ліхтарі починають яскраво світити.

76

6. Продемонструйте учням пластикову пляшку і запитайте: «*Це скло?*» Дочекайтеся відповіді «*ні*» і додайте: «*Це плástик*». Тепер укажіть на малюнок пластику на коробці і скажіть: «*Це плástик*». Покладіть пластикову пляшку в коробку для пластику.
7. Покажіть урну зі сміттям у класі, назвіть слово *сміття*, додайте: *місце для сміття*.
8. Обговоріть малюнок, ставлячи запитання «*Хто це?*» і показуючи по черзі на кожного з персонажів. Покажіть на бак і скажіть: «*Це бак. Це місце для сміття*».
9. Підготуйте театральний реквізит (жовта кепка для Лелеки, окуляри для Черепахи) й озвучте текст або скористайтесь матеріалами інтернет-підтримки (гра «Сортуємо сміття»).

Завдання 3. Слухай, повторюй.



- 2.
- Привіт, Ахо! Тут місце для сміття?
 - Привіт, Еко! Так! Сміття треба сортувати. Ось синій бак. Сюди кидай папір.
 - А куди я можу кидати пластик?
 - Туди! У жовтий бак! Він для пластику.
 - А ще у мене є скляна пляшка. Куди я можу кидати скло?
 - Обережно! Скло — це небезпечно! Ось зелений бак. Він для скла.
 - Дякую, Ахо! Тепер я вмію сортувати сміття!



Ось наше село. Це вулиця. Тут паркан. За парканом хата. Навколо хати сад. На паркані виноград. Перед парканом лавка. Біля лавки куш. Це калина. Праворуч від калини криниця. Ліворуч від калини хвіртка. Тут живуть бабуся Ганна і дідусь Богдан.

77

- Привіт, Ахо! Тут місце для сміття?
- Привіт, Еко! Так! Сміття треба сортувати. Ось синій бак. Сюди кидай папір.
- А куди я можу кидати пластик?
- Туди! У жовтий бак! Він для пластику.
- А ще у мене є скляна пляшка. Куди я можу кидати скло?
- Обережно! Скло — це небезпечно! Ось зелений бак. Він для скла.
- Дякую, Ахо! Тепер я вмію сортувати сміття!

10. Запропонуйте комусь з учнів розіграти з вами діалог. Розподіліть ролі. Скористайтесь театральним реквізитом. Допомогайте своєму помічникові пригадувати репліки.
11. Запропонуйте учням у парах відтворити цей діалог, домовившись про ролі.

1. Підготуйте фотографії / малюнки із зображеннями міської та сільської вулиць (великі будинки, транспорт, багато людей на вулиці; маленькі будинки, окремі пішоходи або велосипедисти). Покажіть їх і скажіть: «Це місто. А це село».
2. Далі розгляньте малюнок у навчальному посібнику й активізуйте відому учням лексику за допомогою запитання «Що це?», показуючи по черзі на об'єкти, назви яких учням відомі (будінок / хата, вікно, дах, дерево, лавка).
3. Тепер послідовно вкажіть на об'єкти, назви яких учням ще невідомі, і назвіть їх («Це паркан», «Це виноград», «Це хвіртка», «Це криниця», «Це калина»). Попросіть учнів повторювати почуте. Можете додатково використати фотографії або малюнки зі збільшеними зображеннями об'єктів, назви яких ви опрацюєте.

4. Озвучте текст. Учні слухають і повторюють почуте.

Ось наше село. Це вулиця. Тут паркан. За парканом хата. Навколо хати сад. На паркані виноград. Перед парканом лавка. Біля лавки куш. Це калина. Праворуч від калини криниця. Ліворуч від калини хвіртка. Тут живуть бабуся Ганна і дідусь Богдан.

5. Обговоріть прослуханий текст, ставлячи запитання до почутого та побаченого:
- Що це? (Це вулиця.)
 - Де хата? (Хата за парканом.)
 - Де сад? (Сад навколо хати.)
 - Де виноград? (Виноград на паркані.)
 - Де лавка? (Лавка перед парканом.)
 - Де куш? (Куш біля лавки.)
 - Де криниця? (Криниця праворуч від калини.)
 - Де хвіртка? (Хвіртка ліворуч від калини.)
 - Хто тут живе? (Тут живе бабуся Ганна. Тут живе дідусь Богдан. / Тут живуть бабуся Ганна і дідусь Богдан.)

Лексика: Михайло, Арсен, квітнік, вокзал, супермаркет, фонтан, музей, театр, поруч, цікаво.

Граматика: вживання відмінкових форм іменників; питальні речення з питальним словом і без нього.

Ресурси: навчальний посібник, робочий зошит.

Завдання 4. Слухай, повторюй, грай.

1. Використайте ляльок для озвучування тексту. Розрізніуйте репліки різних мовців тембром голосу. Учні слухають і повторюють.

— Привіт! Я Михайло. Як тебе звати?
 — Я Арсен. Я тепер живу на цій вулиці.
 — У якому будинку?
 — У будинку номер п'ять.
 — Я знаю цей будинок. Біля нього гойдалка і ялинка.
 — А я живу поруч. Мій будинок номер три.
 — Перед ним є великий квітнік?
 — Так, ми любимо квіти.

2. Запропонуйте учням розіграти цей діалог. Використайте ляльок. Підказуйте учням репліки, але й дозволяйте імпровізувати.

Завдання 5. Слухай, повторюй, називай.

1. Підготуйте фотографії різних будівель, споруд рідного міста або села, які учні можуть упізнати (вокзал, супермаркет, аптека, стадіон, парк, фонтан, школа, музей, театр). Показуйте фотографії і називайте їх: «Це вокзал. Це супермаркет. Це аптека. Це стадіон. Це парк. Це фонтан. Це школа. Це музей. Це театр». Якщо в місті або селі відсутні якісь об'єкти, то не називайте їх. Ознайомивши з назвами об'єктів, організуйте умовну екскурсію

4.



— Привіт! Я Михайло. Як тебе звати?
 — Я Арсен. Я тепер живу на цій вулиці.
 — У якому будинку?
 — У будинку номер п'ять.
 — Я знаю цей будинок. Біля нього гойдалка і ялинка. А я живу поруч. Мій будинок номер три.
 — Перед ним є великий квітнік?
 — Так, ми любимо квіти.

5.



Це місто. Ось вокзал. Там шумно. Поруч із вокзалом великий супермаркет. Напроти супермаркету аптека. Праворуч від аптеки стадіон. Там весело. За стадіоном парк. У парку фонтан. Там гарно. Перед парком школа. Біля школи музей. Ліворуч від музею театр. Там цікаво.

по рідному місту або селу: «Це наше місто / село». Для цього розташуйте фотографії на дошці в певній послідовності, мовби відтворюючи план міста / села. Скористайтесь текстом у посібнику як основою для власної розповіді про розташування будівель та споруд відносно одна одної.

2. Попросіть когось із учнів повторити почуте. Допмагайте йому будувати речення.
3. Після екскурсії по своєму місту / селу озвучте текст. Під час озвучування поміняйте розташування об'єктів, додайте ті об'єкти, які не були представлені в попередній розповіді.
 Це місто. Ось вокзал. Там шумно. Поруч із вокзалом великий супермаркет.

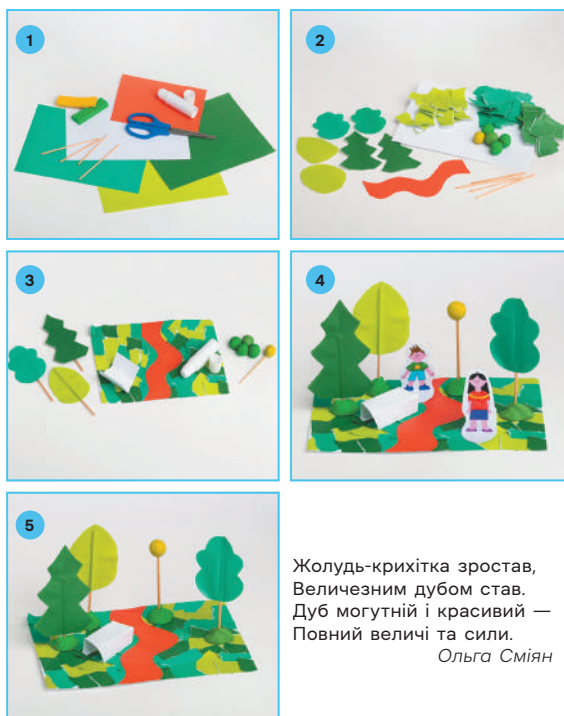

Жолудь-крихітка зростає,
Величезним дубом став.
Дуб могутній і красивий —
Повний величі та сили.
Ольга Сміян

79

*Напроти супермаркету аптека.
Праворуч від аптеки стадіон. Там
весело. За стадіоном парк. У парку
фонтан. Там гарно. Перед парком
школа. Біля школи музей. Ліворуч від
музею театр. Там цікаво.*

4. Обговоріть прослуханий текст, ставлячи запитання до почутого:

— Що це? (Це місто.)
— Де супермаркет? (Супермаркет поруч із вокзалом.)
— На вокзалі тихо? (Ні, на вокзалі шумно.)
— Де аптека? (Аптека напроти супермаркету.)
— Де стадіон? (Стадіон праворуч від аптеки.)
— На стадіоні сумно? (Ні, на стадіоні весело.)

— Де парк? (Парк за стадіоном.)
— Де фонтан? (Фонтан у парку.)
— У парку гарно? (Так, у парку гарно.)
— Де школа? (Школа перед парком.)
— Де музей? (Музей біля школи.)
— Де театр? (Театр ліворуч від музею.)
— У театрі цікаво? (Так, у театрі цікаво.)

Навчальний посібник ч. 2, с. 79

Завдання 6. Слухай, повторюй, майструй.

1. Принесіть у клас жолуді, листя дуба (гербарій), фотографію дуба. Підготуйте поробку міського парку. Продемонструйте її учням і озвучте текст, показуючи відповідні фотографії або предмети.

*Жолудь-крихітка зростає,
Величезним дубом став.
Дуб могутній і красивий —
Повний величі та сили.*

Ольга Сміян

2. Далі розгляньте інструкцію в малюнках із виготовлення поробки в навчальному посібнику.
3. Роздайте учням матеріали для виготовлення поробки й організуйте роботу учнів у послідовності, визначеній в інструкції.
4. Ініціюйте учнів хором повторювати віршовані рядки в процесі роботи.
5. Після того як учні завершили майструвати, ініціюйте учнів представити свою поробку, відтворивши з пам'яті віршовані рядки.

Лексика: вулиця Лісова, вулиця Паркова.

Граматика: вживання слів *є / немає* на позначення наявності або відсутності чогось.

Ресурси: навчальний посібник, робочий зошит, матеріали інтернет-підтримки (гра «Я живу на вулиці...»).

Завдання 7. Слухай, повторюй, називай, практикуй.

1. Обговоріть малюнок, запитавши «*Що це?*» і показуючи на різні об'єкти (будинок, перехрестя, дерево, автомобіль). Дочекайтеся відповіді учнів і знову запитайте, вказуючи на зображення лисиці: «*Хто це?*» Дочекайтеся відповіді учнів. Озвучте першу частину тексту. Учні слухають і повторюють почуте.
Це вулиця Лісова. Будинок номер п'ять. Тут живе Лисиця.
2. Використайте малюнки із зображенням різних звірів, назви яких учням відомі (вовк, ведмідь, кабан, заєць). Розташуйте їх на дошці й поряд намалюйте будиночки з номерами.

7. 



Це вулиця Лісова. Будинок номер п'ять. Тут живе Лисиця.
Це вулиця Паркова. Будинок номер шість. Тут живе Дятел.

8. 



— Біля мого будинку є один магазин і дві аптеки.
Але біля мого будинку немає театру і музею.
— А біля мого будинку є Але біля мого будинку немає

80

3. Ініціюйте учнів назвати певний номер і розказати за наведеним зразком, де живе кожна тварина. Надавайте допомогу в разі потреби.
4. Використайте зображення різних птахів, назви яких учням відомі (дятел, сова, синиця, голуб, сорока). Розташуйте їх на дошці й намалюйте поряд будиночки з номерами.
5. Озвучте текст:
Це вулиця Паркова. Будинок номер сім. Тут живе Дятел.
6. Ініціюйте учнів назвати певний номер і розказати за наведеним зразком, де живе кожна тварина. Надавайте допомогу в разі потреби.
7. Скористайтесь матеріалами інтернет-підтримки (гра «Я живу на вулиці...»).

9. 

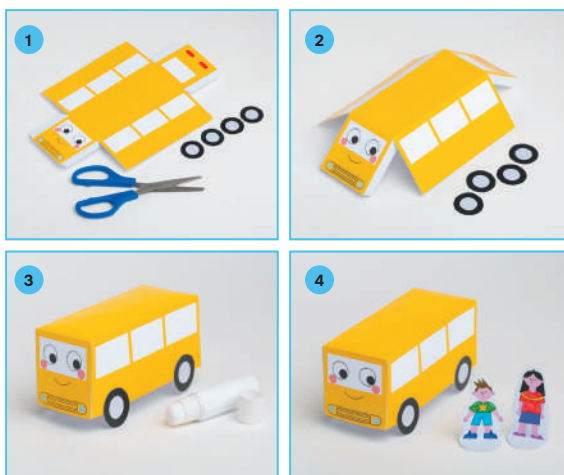

Я автобус номер сім. Я везу людей. Ось моя перша зупинка. Це стадіон. Тренери, гарного дня! Обережно! Двері зачиняються. Наступна зупинка «Школа». Діти, гарного дня! Наступна зупинка «Лікарня». Лікарі, гарного дня! Обережно! Двері зачиняються. Наступна зупинка «Театр». Актори, гарного дня! Обережно! Двері зачиняються. Тепер перерва. Я відпочиваю. Гарного всім дня!

81

Навчальний посібник  ч. 2, с. 81

Завдання 9. Слухай, повторюй, майструй, грай.

1. Презентуйте автобус як персонажа лялькового театру. Продемонструйте учням, як можна грати виставу, використовуючи автобус. Озвучте текст.

*Я автобус номер сім. Я везу людей. Ось моя перша зупинка.
Стадіон. Тренери, гарного дня!
Обережно! Двері зачиняються. Наступна зупинка «Школа».
Діти, гарного дня!
Наступна зупинка «Лікарня».
Лікарі, гарного дня!
Обережно! Двері зачиняються. Наступна зупинка «Театр».
Актори, гарного дня!
Обережно! Двері зачиняються.
Тепер перерва. Я відпочиваю. Гарного всім дня!*

2. Розгляньте з учнями інструкцію у фотографіях на сторінці навчального посібника і запропонуйте учням виготовити автобус, використовуючи розгортку.
3. Далі запропонуйте учням грати лялькову виставу в парах, озвучуючи репліки з пам'яті.

Завдання 8. Слухай, повторюй, називай.

1. Озвучте текст, ініціюючи учнів розказати про будівлі поряд власного будинку.

Біля мого будинку є один магазин і дві аптеки. Але біля мого будинку немає театру і музеоу.

2. Скористайтесь фотографіями з об'єктами власного міста / села, які ви використали в попередніх завданнях. Розташуйте їх на дошці, пригадайте назви (вокзал, супермаркет, аптека, фонтан тощо). Запропонуйте учням роботу з незавершеним реченням. Звертайтеся до того чи іншого учня, починаючи речення і пропонуючи учневі завершити його.

А біля мого будинку є... Але біля мого будинку немає...

Вправа 1. Малюй, називай.

1. Обговоріть з учнями малюнок, ставлячи запитання «Що це?» і по черзі показуючи на різні зображені об'єкти, назви яких відомі учням (*ліхтар, гойдалка, лавка, гірка, дерево, карусель, квітнік*).
2. Назвіть дію, яку мають виконувати діти, — «Малюй» — та продемонструйте її на дошці, з'єднавши лінії на дереві.
3. Запропонуйте учням працювати далі самостійно. Надавайте відповідну допомогу тим, хто її потребує. Учні обирають кольори на власний смак і називають їх.
4. Попросіть учнів вибрати й обвести смайл, який найкраще відповідає їхнім відчуттям після виконання завдання.

Вправа 2. Називай, малюй, з'єднай.

1. Обговоріть малюнки, запитуючи учнів «Що це?» і вказуючи на зображені

Вулиця

- 1 Малюй, називай.

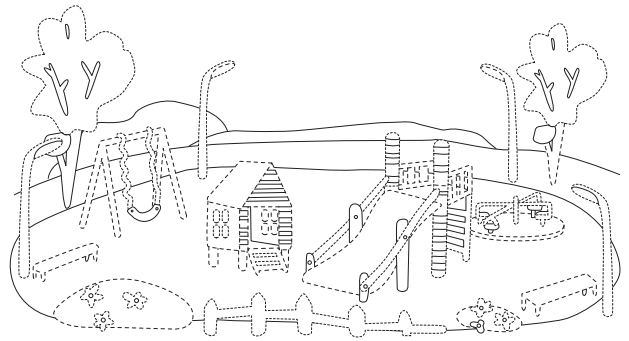

- 2 Називай, малюй, з'єднай.

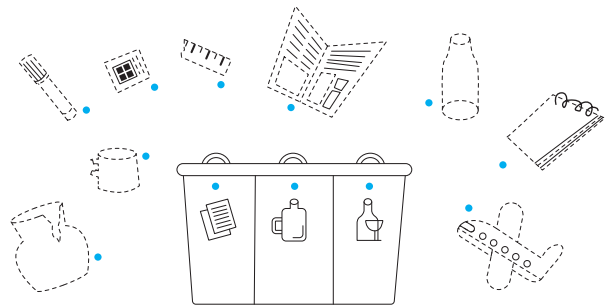

предмети (*фломастер, лінійка, зшит, пляшка, блокнот, літак, чашка, ваза*). Дочекайтеся відповіді. Потім укажіть на баки для сміття і скажіть: «*Трєба сортувати*».

2. Назвіть наступну дію, яку мають виконувати діти, — «Малюй» — та продемонструйте її на дошці, з'єднавши пунктирні лінії на фломастері. Далі з'єднайте лінією фломастер і бак, на якому зазначено пластик. Скажіть: «*Це пластик*».
3. Запропонуйте учням працювати далі самостійно. Надавайте відповідну допомогу тим, хто її потребує.
4. Учні роблять самооцінювання, обравши відповідний смайл.

3 З'єднай, продовжуй.

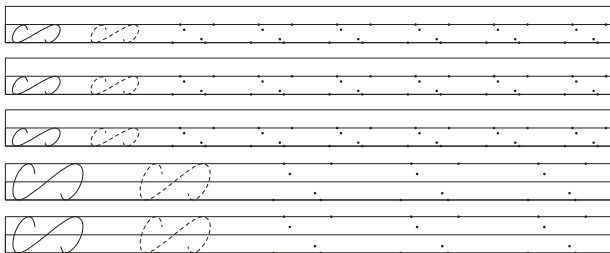

4 З'єднай, називай.

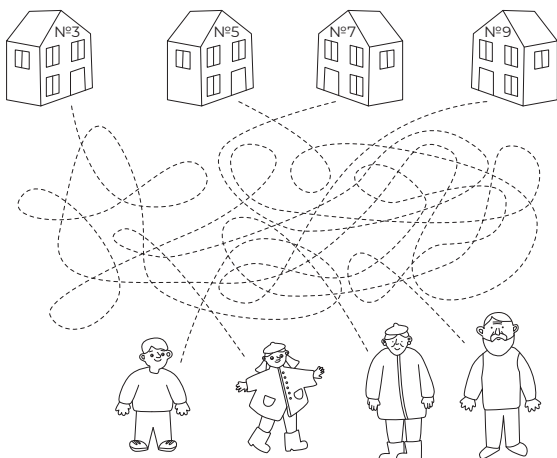

35

Робочий зошит ч. 2, с. 35

Вправа 3. З'єднай, продовжуй.

1. Назвіть дію, яку мають виконувати діти, — та продемонструйте її на дошці, з'єднавши пунктирні лінії.
2. Назвіть наступну дію, яку мають виконувати діти, — «Продовжуй» — та продемонструйте її на дошці, з'єднавши крапки й відтворюючи попередній знак.
3. Запропонуйте учням працювати далі самостійно. Надавайте відповідну допомогу тим, хто її потребує.
4. Учні роблять самооцінювання, обравши відповідний смайл.

Вправа 4. З'єднай, називай.

1. Обговоріть, хто зображений на малюнку, запитавши: «Хто це?» (хлопчик, дівчинка, бабуся, дідусь).
2. Запитайте: «Хто живе в будинку номер три?» Назвіть дію, яку мають виконувати діти, — «З'єднай» — та продемонструйте її на дошці, навівши пунктирну лінію від будинку номер 3. Дочекайтеся відповіді учнів.
3. Запропонуйте учням працювати далі самостійно. Надавайте відповідну допомогу тим, хто її потребує.
4. Учні роблять самооцінювання, обравши відповідний смайл.

МОЯ КРАЇНА — УКРАЇНА

Лексика: Україна, країна, Ужгород, Стародубівка, Веселе, Одеса.

Граматика: вживання відмінкових форм іменників (Н. в. однини і множини, М. в. однини), особових форм дієслова (1-ша особа однини).

Ресурси: навчальний посібник, робочий зошит.

Завдання 1. Слухай, повторюй.

1. Продемонструйте учням карту України. Укажіть на позначку міста і скажіть: «*Це місто*». Тепер укажіть на позначку села і скажіть: «*Це село*».
2. Тепер укажіть на місто / село, у якому ви мешкаєте, і скажіть: «*Я живу в місті / селі...*» Попросіть учнів повторити.
3. Тепер прочитайте текст. Учні слухають і повторюють.

Моя країна — Україна

1.  

Україна — велика країна. Тут є міста і села.

Я живу у місті Ужгород.

Я живу у селі Стародубівка.

Я живу у селі Веселе.

Я живу у місті Одеса.

— *Україна — велика країна. Тут є міста і села.*

— *Я живу в місті Ужгород.*

— *Я живу в місті Одеса.*

— *Я живу в селі Веселе.*

— *Я живу в селі Стародубівка.*

Лексика: шторм, вітер, озеро; мандрувати.

Граматика: вживання прийменників у, біля на позначення місця; вживання сполучника і в з'єднувальній функції.

Ресурси: навчальний посібник, робочий зошит.

2.   

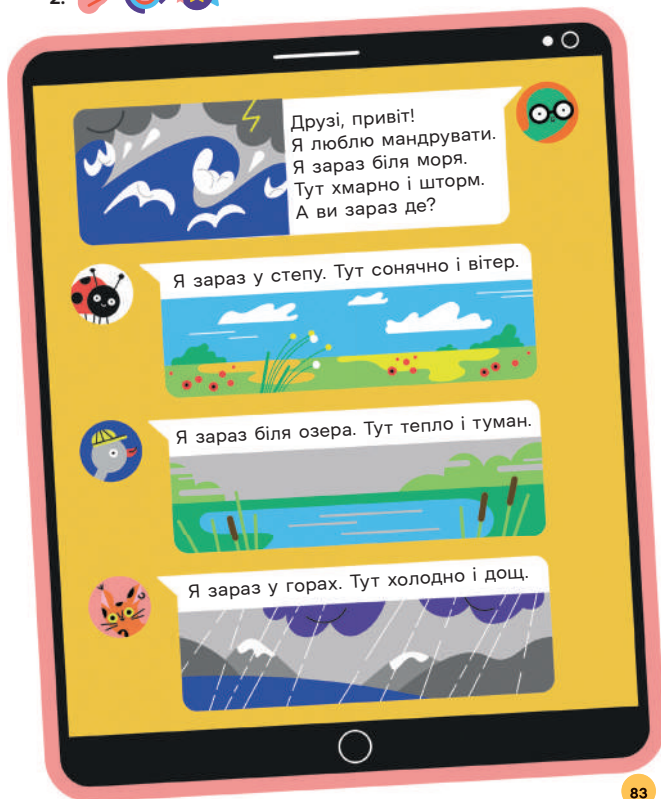

Завдання 2. Слухай, повторюй, грай.

1. Підготуйте фотографії із зображенням спокійного моря та шторму на морі, безкрайнього степу, озера, гір. Покажіть фотографії учням, ознайомте їх із новими словами (*шторм, степ, озеро*).
2. Обговоріть малюнок у посібнику. Укажіть на зображення персонажів і запитайте в учнів: «Хто це?» Дочекайтеся відповіді учнів. Скажіть: «Черепáха Áха нуше дру́зьям». Далі озвучте текст:
Дру́зі, привіт! Я люблю мандрува́ти. Я за́раз біля мо́ря. Тут хма́рно і што́рм. А ви за́раз де?
3. Скажіть учням: «Бéдрик відповіда́є». І озвучте текст:
Я за́раз у сте́пу. Тут со́нячно і віте́р.

4. Скажіть учням: «Лелéка відповіда́є». І озвучте текст:
Я за́раз біля о́зера. Тут те́пло і тумáн.
5. Скажіть учням: «Рисеня́ відповіда́є». І озвучте текст:
Я за́раз у го́рах. Тут хо́лодно і дощ.
6. Організуйте роботу учнів у парах за моделлю:
— Де Черепáха Áха?
— Черепáха Áха біля мо́ря.

3.  



Куди їде автобус?
Автобус їде у село.



Куди летить літак?
Літак летить
у аеропорт.



Куди летить
гелікоптер?
Гелікоптер
летить у гори.



Куди їде поїзд?
Поїзд їде у місто.

84

Навчальний посібник  ч. 2, с. 84

Лексика: гелікоптер, поїзд, аеропорт.

Граматика: питальне речення
Куди їде / летить ... ?

Ресурси: навчальний посібник, робочий зошит.

Завдання 3. Слухай, повторюй.

1. Розгляньте малюнки. Запитайте: «Що це?» Дочекайтеся відповіді учнів щодо знайомих їм назв (*автобус, літак*). Назвіть нові слова: *гелікоптер, поїзд*.

2. Озвучте текст. Учні слухають і повторюють почуте.

Куді їде автобус? Автобус їде в село.

Куді летить літак? Літак летить в аеропорт.

Куді летить гелікоптер? Гелікоптер летить у гори.

Куді їде поїзд? Поїзд їде в місто.

3. Запропонуйте зразок роботи в парі. Запитайте в когось з учнів: «*Куді їде автобус?*» Дочекайтеся відповіді. Попросіть учня / ученицю поставити вам запитання щодо наступного малюнка. Дайте відповідь на запитання.
4. Організуйте роботу в парах за заданим зразком. Учні ставлять запитання одне одному, міняючись ролями.

4.   



Звідки їде Марта? Марта їде з міста. Чим їде Марта? Марта їде автобусом.

Звідки їде тато Орест? Тато Орест їде із села. Чим їде тато Орест? Тато Орест їде автомобілем.



Звідки їде Назар? Назар їде з магазину. Чим їде Назар? Назар їде велосипедом.

Звідки їде Олена? Олена їде з бібліотеки. Чим їде Олена? Олена їде самокатом.



85

Навчальний посібник  ч. 2, с. 85

Лексика: велосипéd, самокát, бібліотéка.

Граматика: питальні речення *Звідки їде? Чим їде?*

Ресурси: навчальний посібник, робочий зошит, матеріали інтернет-підтримки (анімація «Діти їдуть на транспорті»).

Завдання 4. Слухай, повторюй, практикуй.

1. Перегляньте з учнями матеріали інтернет-підтримки (анімація «Діти їдуть на транспорті»).

*Звідки їде Мάρта? Мάρта їде з міста.
Чим їде Мάρта? Мάρта їде автóбусом.*

Звідки їде тáто Орéст? Тáто Орéст їде із селá. Чим їде тáто Орéст? Тáто Орéст їде автомобілем.

*Звідки їде Назáр? Назáр їде з магазину.
Чим їде Назáр? Нáзар їде велосипéдом.*

*Звідки їде Олéна? Олéна їде з бібліотéки.
Чим їде Олéна? Олéна їде самокáтом.*

2. Запропонуйте зразок роботи в парі. Запитайте в когось з учнів: «*Звідки їде Мάρта?*» Дочекайтеся відповіді. Поставте наступне запитання: «*Чим їде Мάρта?*» Дочекайтеся відповіді. Попросіть учня або ученицю поставити вам запитання щодо наступного малюнка. Дайте відповідь на запитання.
3. Організуйте роботу в парах за заданим зразком: учні ставлять одне одному запитання, потім вони міняються ролями.

5. 

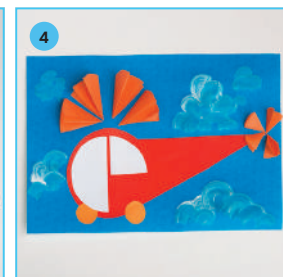
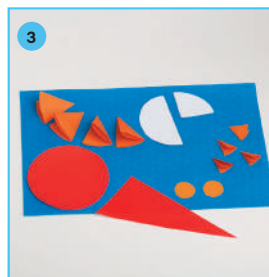
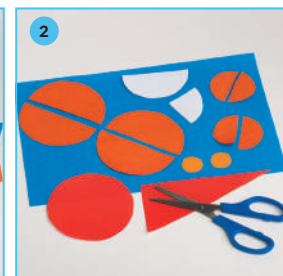

Гелікоптер

Ну, сідай в гелікоптер!
Небом він летить тепер.
Гарно бачити з гори
Клумби, вулиці, двори!
Катерина Трофимова

86

Навчальний посібник  ч. 2, с. 86

Лексика: гелікоптер, небо, гора, клумба, вулиця, двір.

Ресурси: робочий зошит, матеріали інтернет-підтримки.

Завдання 5. Слухай, повторюй, майструй.

1. Підготуйте заздалегідь та продемонструйте зразок поробки гелікоптера на початку уроку. Презентуйте власну поробку, озвучуючи поетичні рядки Катеріни Трофимової.

*Ну, сідай в гелікоптер!
Небом він летить тепер.
Гарно бачити з гори
Клумби, вулиці, двори!*

2. Далі розгляньте інструкцію в малюнках із виготовлення поробки в навчальному посібнику.
3. Роздайте учням матеріали для виготовлення поробки й організуйте роботу учнів у відповідній до інструкції послідовності.
4. Ініціюйте учнів хором повторювати віршовані рядки в процесі роботи.
5. Після того як учні завершили майструвати, ініціюйте учнів представити свою поробку, відтворивши з пам'яті віршовані рядки.

6. 



- Привіт! Я літак! Я можу летіти високо в небі. Люди хочуть мандрувати. Я допомагаю їм.
- Привіт! Я лелека Ека! Я птах. Я теж можу летіти високо в небі. Я теж люблю мандрувати.
- Я можу летіти над хмарами. Там красиво і холодно. Я люблю небо і сонце.
- А я можу летіти під хмарами. Тут красиво і тепло. Я люблю поля і дерева.
- Бувай!
- Бувай!

87

Навчальний посібник  ч. 2, с. 87

Завдання 6. Слухай, повторюй, майструй, грай.

1. Продемонструйте учням персонажів лялькового театру (літак та лелека Ека). Покажіть учням, як можна грати виставу. Озвучте діалог:

— *Привіт! Я літак! Я можу летіти високо в небі. Люди хочуть мандрувати. Я допомагаю їм.*

— *Привіт! Я лелека Ека. Я птах. Я теж можу летіти високо в небі. Я теж люблю мандрувати.*

— *Я можу летіти над хмарами. Там красиво і холодно. Я люблю небо і сонце.*

— *А я можу летіти під хмарами. Тут красиво і тепло. Я люблю поля і дерева.*

— *Бувай!*

— *Бувай!*

2. Розгляньте з учнями інструкцію у фотографіях на сторінці навчального посібника і запропонуйте учням виготовити літак і лелеку, використовуючи розгортку (див. вкладку в ч. 1 робочого зошита).
3. Далі запропонуйте учням грати лялькову виставу в парах, озвучуючи репліки з пам'яті.

Вправа 1. Малюй, називай, з'єднай.

1. Назвіть дію, яку мають виконати діти, — «З'єднуй» — і продемонструйте її на дошці, домалювавши пунктиром карту України та літери всередині карти. Переконайтеся, що учні виконали цю частину завдання.
2. Тепер запитайте: «Що це?». Дайте відповідь: «Це наша Україна». Учні слухають і повторюють почуте.
3. Тепер візьміть у руки олівці блакитного й жовтого кольору. Запитайте: «Одін — який колір?». Дочекайтеся відповіді учнів.
4. Назвіть дію, яку мають виконати діти, — «Малюй» — і продемонструйте її на дошці, замалювавши в блакитний колір територію, позначену цифрою 1. Переконайтеся, що учні виконали цю частину завдання.
5. Знов візьміть в руки олівці блакитного і жовтого кольорів. Запитайте: «Два — який колір?». Дочекайтеся відповіді учнів.
6. Назвіть дію, яку мають виконати діти, — «Малюй» — і продемонструйте її на дошці, замалювавши в жовтий колір територію, позначену цифрою 2. Переконайтеся, що учні виконали цю частину завдання.
7. Попросіть учнів вибрати й обвести смайл, який найкраще відповідає їхнім відчуттям після виконання завдання.

Вправа 2. Називай, продовжуй.

1. Пропонуйте учням зразок виконання завдання на дошці. Поставте ручку на крапку.
2. Тепер назвіть дію, яку мають виконувати учні, — «Два праворуч». Покажіть цю дію на дошці. Тепер закресліть

Моя країна — Україна

1 Малюй, називай, з'єднай.



2 Називай, продовжуй.

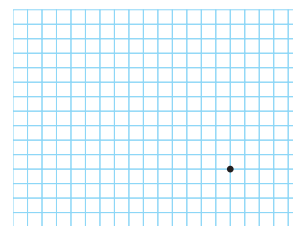
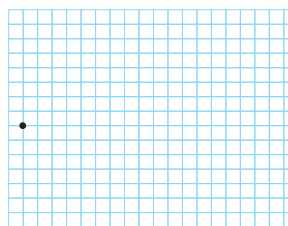

2 → 1 ↑ 5 → 1 ↑ 1 → 1 ↑ 1 → 1 ↑
 1 ↑ 1 → 1 ↑ 4 → 1 ↓ 1 ← 1 ↓ 1 ← 1 ↓
 1 ← 1 ↓ 1 ← 1 ↓ 4 → 1 ↑ 1 → 1 ↑
 1 ↑ 1 → 4 ↓ 1 ← 1 ↓ 6 ← 1 ↓ 1 → 1 ↓
 1 → 1 ↓ 1 → 1 ↓ 1 → 1 ↓ 1 → 1 ↓
 1 ↑ 1 ← 1 ↑ 1 ← 1 ↑ 1 ← 1 ↑ 1 ←
 1 ← 1 ↑ 7 ← 1 ↑

1 → 2 ↓ 1 ← 1 ↓ 1 ← 1 ↑ 10 ← 1 ↓ 1 ←
 1 ↑ 1 ← 4 ↑ 1 → 1 ↑ 1 → 2 ↓ 4 → 1 ↑
 1 → 1 ↑ 1 → 4 ↑ 1 → 1 ↑ 1 → 6 ←
 1 ↑ 6 → 1 ↑ 1 → 1 ↓ 6 → 1 ↓ 6 ← 1 ↓
 1 → 1 ↓ 1 → 1 ↓ 2 ↓

36

відповідну позначку «2 →» в зошиті. Переконайтеся, що учні виконали відповідну дію.

3. Назвіть наступну дію: «Одін угору». Відтворіть цю дію на дошці. Простежте, щоб учні повторили дію. Тепер закресліть відповідну позначку «1 ↑» в зошиті. Переконайтеся, що учні виконали відповідну дію.
4. Тепер дивіться на позначки й називайте наступну дію: «П'ять праворуч». Відтворіть цю дію на дошці. Простежте, щоб учні повторили дію. Тепер закресліть відповідну позначку «5 →» в зошиті. Переконайтеся, що учні виконали відповідну дію. Продовжуйте диктувати графічний диктант угорос або запропонуйте учням працювати самостійно та виконувати завдання за зразком.

3 З'єднай, продовжуй.

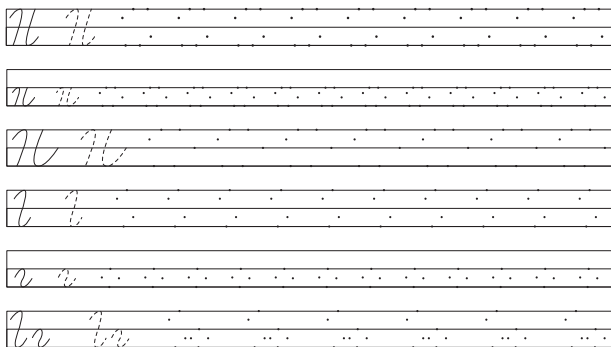

4 Називай, добирай, малюй.

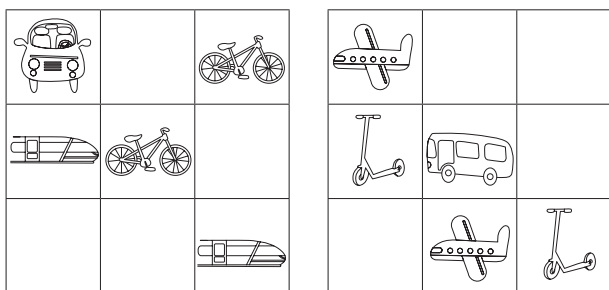

37

2. Назвіть наступну дію, яку мають виконувати діти, — «Продбвжуй» — та продемонструйте її на дошці, з'єднавши крапки.
3. Запропонуйте учням працювати далі самостійно. Надавайте відповідну допомогу тим, хто її потребує.
4. Попросіть учнів обрати й обвести (розфарбувати) смайл, який найкраще відповідає їхньому емоційному стану під час виконання завдання.

Вправа 4. Називай, добирай, малюй.

1. Ініціюйте учнів назвати малюнки, ставлячи їм запитання «Що це?» і вказуючи на кожний із намальованих предметів (автомобіль, велосипед, поїзд).
2. Запропонуйте зразок виконання завдання. Назвіть дію, яку мають виконувати учні, — «Добирай». Назвіть зображення в першому ряду, якого не вистачає (поїзд). Тепер назвіть усі малюнки першого ряду (автомобіль, поїзд, велосипед). Назвіть дію, яку мають виконувати учні, — «Малюй». Домалюйте зображення, якого не вистачає (поїзд).
3. Запропонуйте учням працювати далі самостійно. Надавайте відповідну допомогу тим, хто її потребує.
4. Учні роблять самооцінювання, обравши відповідний смайл.

Робочий зошит ч. 2, с. 37

Вправа 3. З'єднай, продовжуй.

1. Назвіть дію, яку мають виконувати діти, — «З'єднай» — та продемонструйте її на дошці, з'єднавши пунктирні лінії.

ТРАВЕНЬ. ТЕМА 9. МОЇ СМАКИ

ТИЖДЕНЬ 30

Назва тижня	Комунікативні ситуації	Розуміння мови	
		лексика	фонетика та граматики
Тиждень 30. Мої вподобання	З'ясування інформації про невідоме. Запитання про предмети, осіб, дії та обставини. Узгодження	ріпка, онука; садити (у формі <i>садить</i>), тягнути (тягне, тягнуть), кликати (кличе), витягти, рвати	Дієслова в неозначеній формі. Дієслова у формі 3-ї особи однини і множини теперішнього часу. Дієслова у формі 2-ї особи однини наказового способу

Таблиця 2.9

Види навчальної діяльності	Розуміння літератури й культури	Використання мови, що підтримує весь процес навчання
<p>Слухання й реагування на почуте, зокрема під час перегляду ілюстрацій, анімації. Відтворення почутого (лялькова вистава). Відповідь на запитання. Виконання дій за інструкцією (майстрування ляльок, гра). Графічні вправи. Самооцінювання</p>	<p>Етикетні форми звертання. Українська народна казка «Ріпка»</p>	<p>Лічба. Взаємодопомога та взаємопідтримка</p>

Тема 9. Мої смаки

Мої вподобання



1. **Ріпка**
(українська народна казка)



Дід садить ріпку.



Ось ріпка велика-велика.

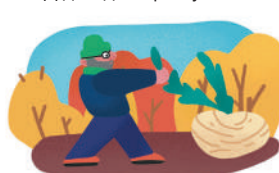

Дід тягне, тягне ріпку.
Не може витягти.



Дід кличе бабу. Бабо,
домагай рвати ріпку!



Дід і баба тягнуть, тягнуть ріпку. Не можуть витягти.

88

Навчальний посібник ч. 2, с. 88–91

Тема 9. МОЇ СМАКИ МОЇ ВПОДОБАННЯ

Лексика: ріпка, ону́ка; садіти (са́дять), тягнути (тя́гне, тя́гнуть), кликати (клі́че), вітягти, рва́ти.

Граматика: вживання особових форм дієслова (3-тя особа однини і множини), неозначеної форми, форми наказового способу (однина).

Ресурси: навчальний посібник, робочий зошит, матеріали інтернет-підтримки (анімація «Казка "Ріпка"»).

Завдання 1–2. Слухай, повторюй, практикуй.

1. Перегляньте з учнями матеріали інтернет-підтримки (анімація «Казка "Ріпка"»).
2. Розгляньте малюнки й обговоріть текст, ставлячи запитання до прослуханого тексту:
 - *Яка ріпка? (Ріпка вели́ка-вели́ка.)*
 - *Що робить дід? (Дід тя́гне, тя́гне ріпку. Не мо́же вітягти.)*
 - *Кого́ клі́че дід? (Дід клі́че ба́бу.)*
 - *Що гово́рить дід? (Ба́бо, допомага́й рва́ти ріпку.)*
 - *Що ро́блять дід і ба́ба? (Дід і ба́ба тя́гнуть, тя́гнуть ріпку. Не мо́жуть вітягти.)*



Баба кличе онуку. Онуко, допомагай рвати ріпку!



Дід, баба і онука тягнуть, тягнуть ріпку. Не можуть витягти.



Онука кличе собаку. Собако, допомагай рвати ріпку!



Дід, баба, онука і собака тягнуть, тягнуть ріпку. Не можуть витягти.



Собака кличе кішку. Кішко, допомагай рвати ріпку!

89

— Кого кличе баба? (Баба кличе онуку.)

— Що говорить баба? (Онуко, допомагай рвати ріпку.)

— Що роблять дід, баба і онука? (Дід, баба і онука тягнуть, тягнуть ріпку. Не можуть витягти.)

— Кого кличе онука? (Онука кличе собаку.)

— Що говорить онука? (Собако, допомагай рвати ріпку.)

— Що роблять дід, баба, онука і собака? (Дід, баба, онука і собака тягнуть, тягнуть ріпку. Не можуть витягти.)

— Кого кличе собака? (Собака кличе кішку.)

— Що говорить собака? (Кішко, допомагай рвати ріпку.)

— Що роблять дід, баба, онука, собака і кішка? (Дід, баба, онука, собака і кішка тягнуть, тягнуть ріпку. Не можуть витягти.)

— Кого кличе кішка? (Кішка кличе мійшку.)

— Що говорить кішка? (Мійшко, допомагай рвати ріпку.)

— Що роблять дід, баба, онука, собака, кішка і мійшка? (Дід, баба, онука, собака, кішка і мійшка тягнуть, тягнуть ріпку.)

3. Озвучте текст ще раз.

Дід садить ріпку.

Ось ріпка велика-велика.

Дід тягне, тягне ріпку. Не може вітягти.

Дід кліче бабу. Бабо, допомагай рвати ріпку.

Дід і баба тягнуть, тягнуть ріпку. Не можуть вітягти.

Баба кліче онуку. Онуко, допомагай рвати ріпку.

Дід, баба і онука тягнуть, тягнуть ріпку. Не можуть вітягти.

Онука кліче собаку. Собако, допомагай рвати ріпку.

Дід, баба, онука, собака і кішка тягнуть, тягнуть ріпку. Не можуть вітягти.

Кішка кліче мишку. Мишко, допомагай рвати ріпку.

Дід, баба, онука, собака, кішка і мишка тягнуть, тягнуть ріпку.

Ось яка велика наша ріпка!

2. 



Дід, баба, онука, собака і кішка тягнуть, тягнуть ріпку. Не можуть витягти.



Кішка кличе мишку. Мишко, допомагай рвати ріпку!



Дід, баба, онука, собака, кішка і мишка тягнуть, тягнуть ріпку.



Ось яка велика наша ріпка!

90

- ### 4. Об'єднайте дітей в групи по 6 виконавців (дід, баба, онука, собака, кішка, мишка) для розігрування вистави. Візьміть на себе роль оповідача. Підготуйте заздалегідь маски та певний театральний реквізит для персонажів казки. Видайте маски й театральний реквізит учням. Проведіть репетицію із запам'ятовування реплік. З кожною групою розіграйте виставу. Решта учнів — глядачі. Після завершення вистави глядачі плескають, а актори кланяються.

Завдання 3. Слухай, повторюй, грай.

1. Об'єднайте учнів у групи. Запросіть одну групу до гри. Решта — глядачі. Видайте учням маски персонажів (дід, баба, онука, собака, кішка, мишка).

2. 

Діти грають. Це гра «Ріпка».
Грають дід, баба, онука,
собака, кішка і миша. Гравці
стоять на своїх місцях.

Миша говорить:

— Діду, треба рвати ріпку.

Дід відповідає:

— Зачекай! Вона ще росте!

Миша говорить:

— Бабо, треба рвати ріпку.

Баба відповідає:

— Зачекай! Вона ще росте!

Миша говорить:

— Онуко, треба рвати ріпку.

Онука відповідає:

— Зачекай! Вона ще росте!

Миша говорить:

— Собако, треба рвати ріпку.

Собака відповідає:

— Зачекай! Вона ще росте!

Миша говорить:

— Кішко, треба рвати ріпку.

Кішка відповідає:

— Зачекай! Вона ще росте!

Миша говорить:

— Де ріпка? Ріпки немає!

Усі гравці бігають
і шукають нове місце.

Гравець без місця стає
мишою.



Поставте 5 персонажів у «хатки»,
наприклад в обручі. Миша стоїть за
межами хаток і по черзі звертається
до кожного з персонажів. У першому
раунді візьміть на себе роль миші.
Озвучте текст. Просіть учнів, які мають
певні ролі (маски), повторювати за вами
свої репліки.

*Діти грають. Це гра «Ріпка». Грають
дід, баба, онука, собака, кішка і миша.
Гравці стоять на своїх місцях.*

Миша говорить:

— Діду, треба рвати ріпку.

Дід відповідає:

— Зачекай! Вона ще росте!

Миша говорить:

— Бабо, треба рвати ріпку.

Баба відповідає:

— Зачекай! Вона ще росте!

Миша говорить:

— Онуко, треба рвати ріпку.

Онука відповідає:

— Зачекай! Вона ще росте!

Миша говорить:

— Собако, треба рвати ріпку.

Собака відповідає:

— Зачекай! Вона ще росте!

Миша говорить:

— Кішко, треба рвати ріпку.

Кішка відповідає:

— Зачекай! Вона ще росте!

Миша говорить:

— Де ріпка? Ріпки немає!

*Усі гравці бігають і шукають нове місце.
Гравець без місця стає мишею.*

2. Тепер запросіть нову «команду» учнів до гри. Повторіть гру декілька разів, щоб усі учнів могли взяти в ній участь.

3. 

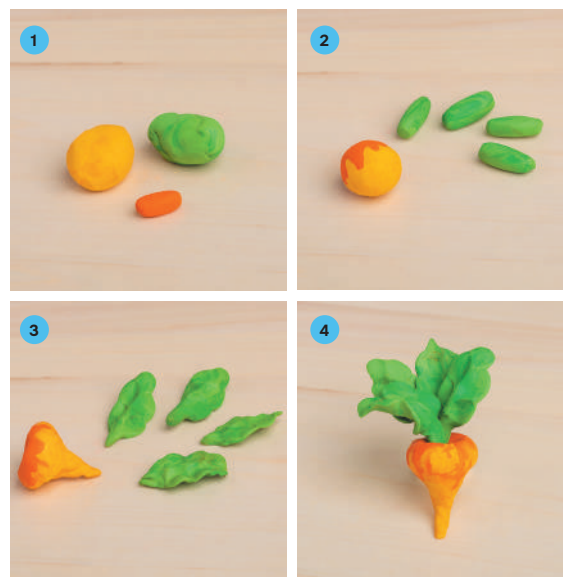

Ріпка

На городі виростає,
Сили набирає,
Разом з дружною сім'єю
В казку потрапляє.

92

Навчальний посібник  ч. 2, с. 92

Завдання 4. Слухай, повторюй, майструй.

1. Підготуйте заздалегідь та на початку уроку продемонструйте зразок поробки ріпки з пластиліну. Презентуйте власну поробку, прочитавши віршовані рядки.

Ріпка

На горіді виростає,
Сіли набирає,
Разом з дружною сім'єю
В казку потрапляє.

2. Розгляньте з учнями інструкцію у фотографіях на сторінці посібника і запропонуйте виготовити ріпку.
3. Роздайте учням набори для виготовлення поробки.

4. Ініціюйте учнів повторювати хором віршовані рядки під час ліплення ріпки, щоб запам'ятати їх.

5. Після завершення поробки запропонуйте учням презентувати власний виріб та відтворити віршовані рядки з пам'яті.

Навчальний посібник  ч. 2, с. 93

Завдання 5. Слухай, повторюй, майструй, грай.

1. Виготовте заздалегідь персонажів лялькового театру (дід, баба, онука, собака, кішка, мишка) та продемонструйте учням, як можна грати виставу, озвучивши діалог:

4. 



93

— *Ось ріпка велика-велика. Не можу вітягти! Бабо, допомагай рвати ріпку.*

— *Онучко, допомагай рвати ріпку.*

— *Не можемо вітягти!*

— *Собако, допомагай рвати ріпку.*

— *Не можемо вітягти!*

— *Мишко, допомагай рвати ріпку.*

— *Ось яка велика наша ріпка!*

2. Розгляньте з учнями фотографії на сторінці навчального посібника і запропонуйте виготовити персонажів лялькового театру, використовуючи розгортку (див. вкладку в ч. 2 робочого зошита). Заохочуйте учнів називати українською мовою знайомі речі (*ножиці, фарба, олівці, пензлик*), кольори (*синій, зелений, червоний,*

чорний, жовтий), персонажів (*дід, баба, онука, собака, кішка, мишка*), зазначати, веселі вони чи сумні.

3. Після завершення роботи зі створення персонажів нагадайте учням ще раз діалог, додатково розіграйте його з групою учнів. Допомагайте учням пригадувати репліки.
4. Запропонуйте учням грати лялькову виставу в групах, озвучуючи репліки з пам'яті.

МОЇ СМАКИ. Мої вподобання

1 З'єднуй, називай, малюй.

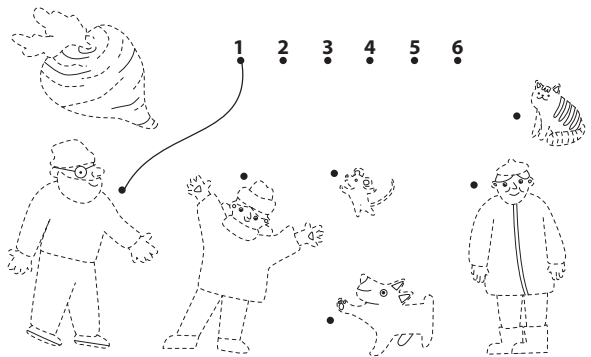

2 З'єднуй, продовжуй.

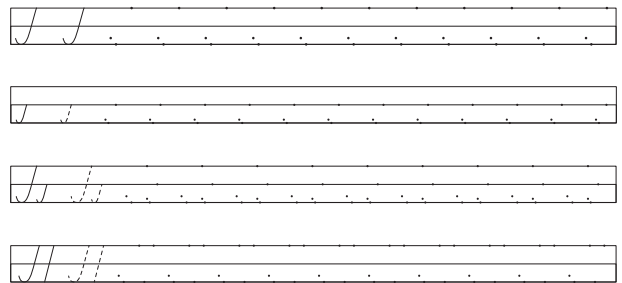

38

Робочий зошит ч. 2, с. 38

Вправа 1. З'єднуй, називай, малюй.

1. Обговоріть малюнок, запитавши «Хто це?» і показуючи на кожного з персонажів казки «Ріпка».
2. Далі запитайте: «Хто перший тягне ріпку? Хто другий тягне ріпку?» тощо. З'єднайте персонажа з відповідним номером.
3. Назвіть дію, яку мають виконати діти, — «Малюй». Запропонуйте учням працювати далі самостійно. Надавайте відповідну допомогу тим, хто її потребує. Учні обирають кольори на власний смак і називають їх.
4. Учні роблять самооцінювання, обравши відповідний смайл.

Вправа 2. З'єднуй, продовжуй.

1. Назвіть дію, яку мають виконувати діти, — «З'єднуй» — та продемонструйте її на дошці. З'єднайте пунктирні штрихи, щоб отримати графічний знак.
2. Назвіть дію, яку мають виконувати діти: — «Продовжуй» — та продемонструйте її на дошці. За поданими крапками відтворіть знак.
3. Запропонуйте учням працювати далі самостійно. Надавайте відповідну допомогу тим, хто її потребує. Учні обирають кольори на власний смак і називають їх.
4. Учні роблять самооцінювання, обравши відповідний смайл.

ІНТЕРНЕТ-ПІДТРИМКА

Кожна тема навчального комплексу супроводжується різними видами інтернет-підтримки. Зверніть увагу на умовну позначку  «Практикуй»,

що міститься на сторінках посібника. Позначка вказує на те, що до цієї сторінки створено матеріали інтернет-підтримки (анімації, скрайбінги, презентації, анімаційні фільми, відеоролики, інтерактивні ігри).

Види інтернет-підтримки: аудіосупровід; анімація; презентація; відеоролик; скрайбінг; гра; флешкартки; інтерактивні завдання і тести.

Рекомендуємо ознайомитися із інтерактивним навчальним контентом до уроку. Інтерактивні завдання розміщені відповідно до тем і розділів навчального комплексу, тому рекомендуємо брати до уваги зміст навчального посібника. Нижче розміщено скриншоти сторінки змісту навчального посібника та навігації інтерактивної платформи.

Зміст	
Тема 5. Мої ігри	
Розмови на майданчику	4
Настільні ігри	10
Рухливі ігри	16
Тема 6. Мої можливості	
Мое здоров'я	22
У лікаря	28
Моя суперсила	34
Я допомагаю іншим	40
Тема 7. Мій одяг	
Погода	46
Справи	52
Дбаю про одяг	58
Тема 8. Мій дім	
Тут я живу	64
Де живуть тварини?	70

1. Тема 1. Мої друзі	<ul style="list-style-type: none">○ Знайомство○ Гостина○ Сулерецька○ Розваги○ Словничок○ Інтерактивні тести та завдання
2. Тема 2. Моя школа	<ul style="list-style-type: none">○ Дорога до школи○ Класна кімната○ Урок○ Перерва○ Словничок○ Інтерактивні тести та завдання
3. Тема 3. Моя родина	<ul style="list-style-type: none">○ Члени сім'ї○ Домашні справи○ Сімейні розваги○ Події в родині○ Словничок○ Інтерактивні тести та завдання

Щоб скористатися інтерактивним контентом, радимо дотримуватися такого алгоритму дій.

1. Перейдіть за посиланням rnk.com.ua/100887 або проскануйте QR-код.



2. Оберіть тему місяця та відкрийте її, натиснувши кнопку «Відкрити».
3. Оберіть тему тижня і знову натисніть кнопку «Відкрити».
4. Ознайомтеся із матеріалами інтернет-підтримки до навчального тижня.

Для ефективного використання інтерактивних завдань, розміщених на платформі, обов'язково перегляньте їх до уроку. Матеріали інтернет-підтримки можна використати на різних етапах уроку. Під час підготовки передбачте використання конкретних матеріалів, зважаючи на тип завдання.

ВИДИ ІНТЕРНЕТ-ПІДТРИМКИ

Аудіосупровід

До кожної теми навчального комплексу розроблено аудіосупровід. Так текст у навчальному посібнику супроводжується аудіодоріжками. Для зручної навігації біля кожної аудіодоріжки вказано сторінку підручника та номер завдання.

Учитель може використати аудіосупровід залежно від конкретної навчальної ситуації. Наприклад, увімкнути запис під час першого виконання вправи або після того, як текст спочатку прочитає вчитель або вчителька. Такі аудіофайли будуть особливо актуальними для повторення та закріплення нової лексики. Ними

можуть скористатися також батьки під час прослуховування з дітьми виучуваних слів або коротких текстів.

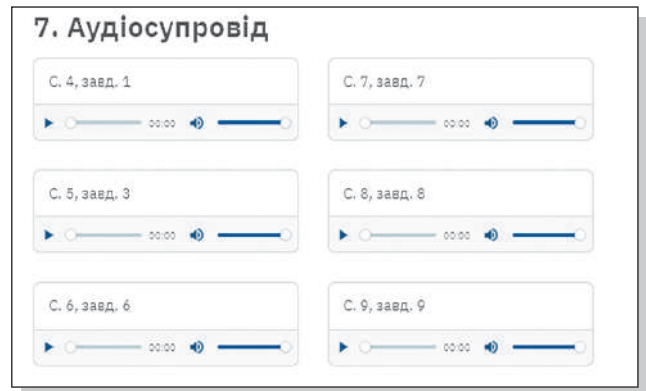

Анімація

Короткі анімаційні відео тривалістю 1-2 хвилини розроблені до окремих завдань навчального посібника. Наприклад, анімація «Хата» відповідає вправі 6, розміщеній на 6 сторінці посібника.

Використання анімацій на уроках допомагає мотивувати учнів та учениць до виконання нового завдання, залучаючи як візуальний, так і слуховий канали комунікації. Звуковий ряд анімації відповідає змісту виконуваної вправи, яка розміщена в навчальному посібнику. Учитель або вчителька може використати анімацію на будь-якому етапі роботи над завданням.

Перед роботою із анімацією повідомте, що і з якою метою учні та учениці будуть дивитися. За потреби сформулюйте завдання за змістом анімації. Наприклад, після перегляду анімації «Мапа України. Знайомство із персонажами» (тема 1) попросіть дітей назвати імена персонажів. Потім продемонструйте відео ще раз і зупиніть його на окремих часових відрізках. Вказуйте на зображення персонажа і ставте запитання.

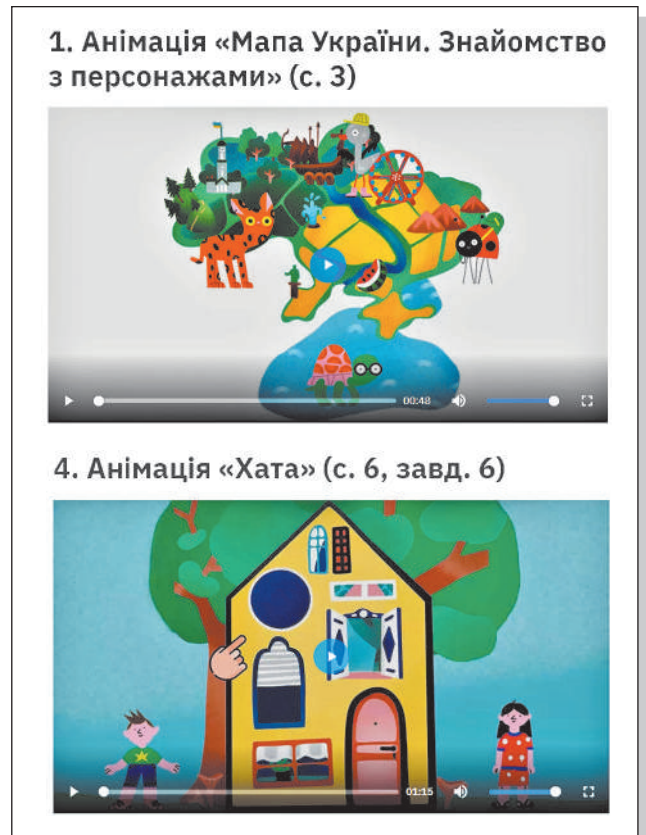

Скриншот анімацій,
розміщених на платформі.

Перелік анімацій до вправ навчального посібника

Частина 1

Тема, назва тижня	Назва анімації	Сторінка навчального посібника, номер завдання
Тема 1. «Мої друзі». «Знайомство»	«Мапа України. Знайомство з персонажами».	с. 3
	«Привіт, привіт»	с. 5, завд. 3.
	«Хата»	с. 6, завд. 6
Тема 2. «Моя школа». «Урок»	«Дні тижня»	с. 42, завд. 4
Тема 3. «Моя родина». «Події в родині»	«День народження»	с. 70, завд. 1

Частина 2

Тема, назва тижня	Назва анімації	Сторінка навчального посібника, номер завдання
Тема 5. «Мої ігри». «Розмови на майданчику»	«Мапа України. Персонажі»	с. 3
Тема 5. «Мої ігри». «Настільні ігри»	«Танграм»	с. 12, завд. 5
Тема 6. «Мої можливості». «Я допомагаю іншим»	«Ярмарок у школі»	с. 42, завд. 4
Тема 7 «Мій одяг». «Справи»	«Хата. Лелека на даху».	с. 52, завд. 1
Тема 8. «Мій дім». «Тут я живу»	«Настінні та настільні речі»	с. 67, завд. 4
Тема 8. «Мій дім». «Моя країна — Україна»	«Діти їдуть на транспорті»	с. 85, завд. 4
Тема 9 «Мої смаки». «Мої вподобання»	«Казка "Ріпка"»	с. 88-90, завд. 1

Презентація

Презентація — це коротке навчальне відео, яке допомагає візуалізувати матеріали, подані в навчальному посібнику. Учитель або вчителька може використати

презентацію на будь-якому етапі роботи на уроці. Для забезпечення додаткової практики вимови вчитель або вчителька може запропонувати учням повторити почуте, а потім ще раз увімкнути презентацію для перевірки або повторення.

Скрайбінг

Скрайбінг — це динамічна візуалізація матеріалу, поданого в певних завданнях навчального посібника. Тривалість такого відео 1–2 хвилини, під час його перегляду учні та учениці слухатимуть

текст та спостерігатимуть за малюнками, за допомогою яких текст «оживає». Це дозволить сконцентрувати увагу дітей і покращити процес запам'ятовування нового мовного матеріалу.

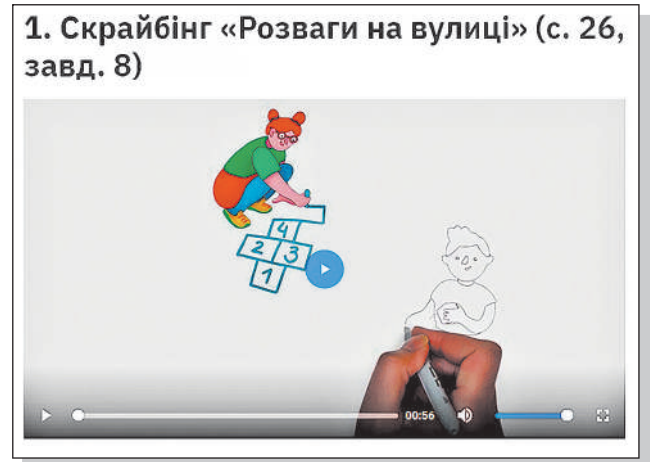

Сторінка навчального посібника та скриншот зі скрайбінгу, який ілюструє цю сторінку.

Перелік скрайбінгів до завдань навчального посібника

Частина 1

Тема, назва тижня	Назва скрайбінгу	Сторінка навчального посібника, номер вправи
Тема 1. «Мої друзі». «Розваги»	«Розваги на вулиці»	с. 26, завд. 8
Тема 2. «Моя школа». «Класна кімната»	«Класна кімната»	с. 34, завд. 1
Тема 3. «Моя родина». «Члени сім'ї»	«Сім'я»	с. 52, завд. 1
Тема 3. «Моя родина». «Сімейні розваги»	«Майстерня»	с. 67, завд. 5
Тема 4 «Мої почуття». «Театр у школі»	«Вистава у школі»	с. 82, завд. 1
	«Казка "Рукавичка"»	с. 84–85, завд. 4

Частина 2

Тема, назва тижня	Назва скрайбінгу	Сторінка навчального посібника, номер вправи
Тема 5. «Мої ігри». «Розмови на майданчику»	«Зимові розваги»	с. 4, завд. 1
Тема 6. «Мої можливості». «Мое здоров'я»	«Малюємо людину»	с. 22, завд. 1
Тема 7 «Мій одяг». «Дбаю про одяг»	«Лелека купує чоботи»	с. 61, завд. 5
Тема 8. «Мій дім». «Тут я живу»	«В гостях у Лелеки»	с. 64, завд. 1
Тема 8. «Мій дім». «Вулиця»	«Вулиця»	с. 76, завд. 1

Анімаційний фільм

Анімаційний фільм — це коротке навчальне відео тривалістю 1–2 хвилини, що супроводжується голосом і музикою. Воно візуалізує одну із ситуацій, описаних у навчальному посібнику.

Наприклад, анімаційний фільм «Дорога до школи» створений до теми 2 «Моя школа». Продемонструйте учням

і ученицям цей фільм на початку теми з метою актуалізації ситуації, в якій учні можуть перебувати, коли йдуть до школи. Поверніться до малюнків у навчальному посібнику й озвучте текст, роблячи паузи між реченнями, щоб учні повторювали почуте. Запропонуйте перегляд анімації без звуку, щоб учні спробували озвучити анімаційний фільм хором.

Тема 2. Моя школа
Дорога до школи

1.

Це дорога.
І це дорога.
А це перехрестя.
Бедрик — пішохід.
Це світлофор.
Червоний — стій!
Зелений — іди!



Це автомобіль.
Він малий.
А це автобус.
Він великий.



Анімаційний фільм «Дорога до школи»
(с. 28, завд. 1)



Сторінка навчального посібника та скриншот з епізоду анімаційного фільму, який ілюструє цю сторінку

Перелік анімаційних фільмів до завдань навчального посібника

Частина 1

Тема, назва тижня	Назва анімаційного фільму	Сторінка навчального посібника, номер вправи
Тема 2. «Моя школа». «Дорога до школи»	«Дорога до школи»	с. 28, завд. 1
Тема 4. «Мої почуття». «Святкуємо»	«Різдвяний ярмарок»	с. 88–89, завд. 1

Частина 2

Тема, назва тижня	Назва анімаційного фільму	Сторінка навчального посібника, номер вправи
Тема 6. «Мої можливості». «Моє здоров'я»	«Миття рук»	с. 23, завд. 2
	«Чищення зубів»	с. 23, завд. 3

Відеоролик

У відеоролику, тривалістю 1–2 хвилини, візуалізовано навчальні завдання, пов'язані зі створенням поробки. Діти, задіяні у відеоролику, демонструють процес створення поробки та її фінальний вигляд, що мотивує учнів та учениць до відповідної роботи. Голос за кадром називає дії, які виконують діти, наприклад, розмальовуй, вирізай, склеюй, грай. Таким чином учні та учениці мають

зможу ознайомитися з інструкцією щодо виготовлення поробки в доступний спосіб. Зупиняйте відео за потреби, називайте предмети, які лежать на столі, кольори цих предметів і дії, які виконують учні та учениці. Під час перегляду відеоролику вчитель або учителька може демонструвати показані на відео дії і ставити запитання до побаченого: «Що це?», «Хто це?» та ін.

7. 



У альбомі походжають і малюнки залишають. Звуться хлопчики оці кольорові...



2. Відеоролик «Аплікація з кольорової стружки від олівців» (с. 37, завд. 7)



Сторінка навчального посібника із поробкою "Аплікація з кольорової стружки від олівців" та скриншот із відеоролика, який візуалізує процес створення цієї поробки.

Перелік відеороликів до завдань навчального посібника

Частина 1

Тема, назва тижня	Назва відеоролику	Сторінка навчального посібника, номер вправи
Тема 1. «Мої друзі. Знайомство»	«Ліплення черепахи Ахи»	с. 7, завд. 7
	«Ляльковий театр із паперу»	с. 9, завд. 9
Тема 2. «Моя школа». «Класна кімната»	«Аплікація з кольорової стружки від олівців»	с. 37, завд. 7
Тема 3. «Моя родина». «Члени сім'ї»	«Виготовлення з кружечків бабусі та дідуся»	с. 57, завд. 9

Частина 2

Тема, назва тижня	Назва відеоролику	Сторінка навчального посібника, номер вправи
Тема 5. «Мої ігри». «Розмови на майданчику»	«Виготовлення витинанки»	с. 8, завд. 5
Тема 5. «Мої ігри». «Настільні ігри»	«Гра "Хрестики-нулики"»	с. 14, завд. 7
Тема 7. «Мій одяг». «Погода»	«Виготовлення парасольки з паперу»	с. 50, завд. 6

Гра

До окремих завдань у навчальному посібнику запропоновано інтерактивні ігри. Продемонструйте учням та ученицям, як виконувати такі завдання: покажіть інтерфейс завдання, натискайте на кнопки, слухайте почуте, обирайте зображення відповідно до почутого. Наприклад, у грі «Моя, мій, моє» необхідно повправлятися із категорією роду іменника.

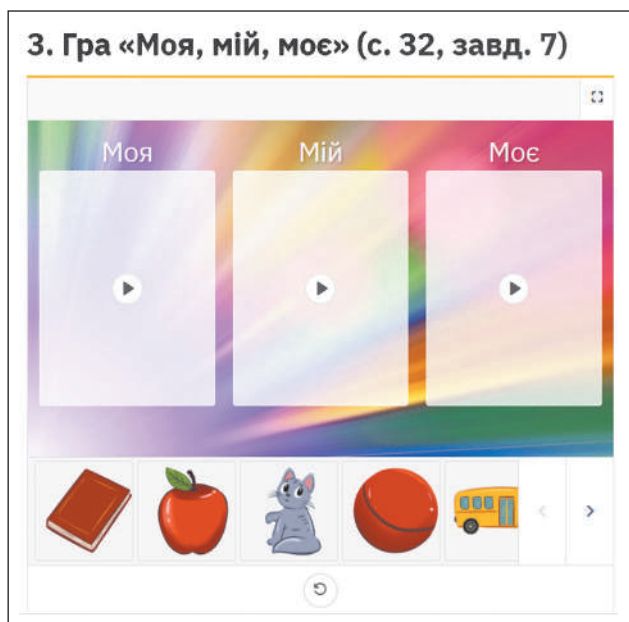
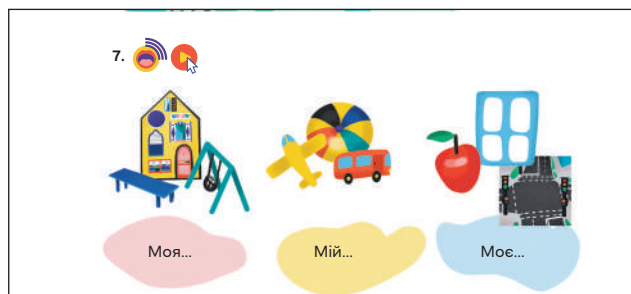

Перелік ігор до завдань навчального посібника

Частина 1

Тема, назва тижня	Назва гри	Сторінка навчального посібника, номер вправи
Тема 2. «Моя школа». «Класна кімната»	«Моя, мій, моє». «Моя, мій, мої»	с. 32, завд. 7; с. 35, завд. 3.
Тема 3. «Моя родина». «Домашні справи»	«Варимо борщ»	с. 58, завд. 1
Тема 3. «Моя родина». «Сімейні розваги»	«Обери прийменник "у" або "на"»	с. 66, завд. 4
Тема 4. «Мої почуття» «Театр у школі»	«Знайди місце в залі»	с. 83, завд. 2

Частина 2

Тема, назва тижня	Назва гри	Сторінка навчального посібника, номер вправи
Тема 5. «Мої ігри». «Настільні ігри»	«Обери прийменник "над", "під", "за", "перед"»	с. 12, завд. 4
Тема 5. «Мої ігри». «Рухливі ігри»	«Право або ліво?»	с.17, завд. 2
Тема 6. «Мої можливості». «Я допомагаю іншим»	«Хто що любить їсти?»	с. 40, завд. 1
Тема 7 «Мій одяг». «Погода»	«Одягни дитину відповідно до пори року»	с. 48, завд. 3
Тема 7 «Мій одяг». «Справи»	«Підбери предмети відповідно до професій»	с. 56. завд. 4
Тема 8. «Мій дім». «Тут я живу»	«Знайди однакових жабок»	с. 64, завд. 1
Тема 8. «Мій дім». «Де живуть тварини»	«Де живуть тварини?»	с. 70, завд. 1
Тема 8. «Мій дім». «Вулиця»	«Сортуємо сміття»	с. 77, завд. 2
	«Я живу на вулиці»	с. 80, завд. 7

Флешкартки

На флешкартках представлено нову лексику. Учитель або вчителька може використати ці картки з різною метою:

для візуалізації нового виучуваного слова, закріплення засвоєного мовного матеріалу, перевірки наприкінці роботи з темою тощо.



Тестові завдання

Тестові завдання передбачають перевірку засвоєння мовного матеріалу. Наприклад, це можуть бути завдання на співвіднесення почутого слова та побаченого зображення.

Продемонструйте учням процес виконання таких завдань. Спостерігайте за роботою учнів та надавайте зворотний зв'язок.

Алгоритми роботи з тестовими завданнями

Завдання на встановлення відповідності.

1. Натисніть на знак  і прослухайте аудіо.
2. Наведіть курсор на знак .
3. Перетягніть блок угору або вниз.

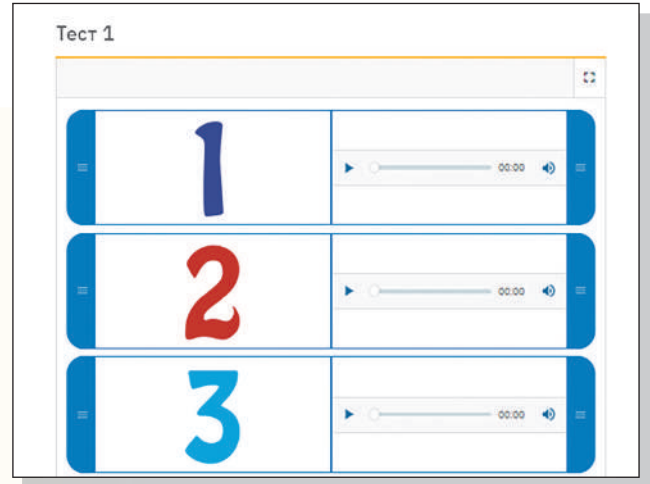

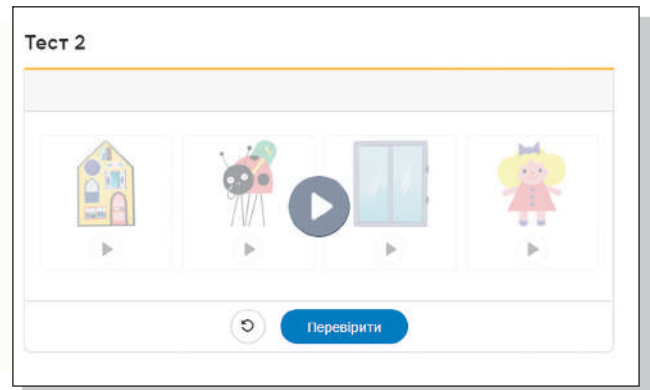

Тестове завдання з вибором правильної відповіді

1. Натисніть на знак  і прослухайте аудіо.
2. Натисніть на зображення, що відповідає почутому.
3. Натисніть на кнопку «Перевірити».



Тестове завдання зі слайдером.

1. Натисніть на знак  і прослухайте аудіо.
2. Натисніть на зображення, що відповідає почутому.
3. Натисніть на кнопку «Перевірити».
4. Натисніть на  і виконуйте наступне завдання.

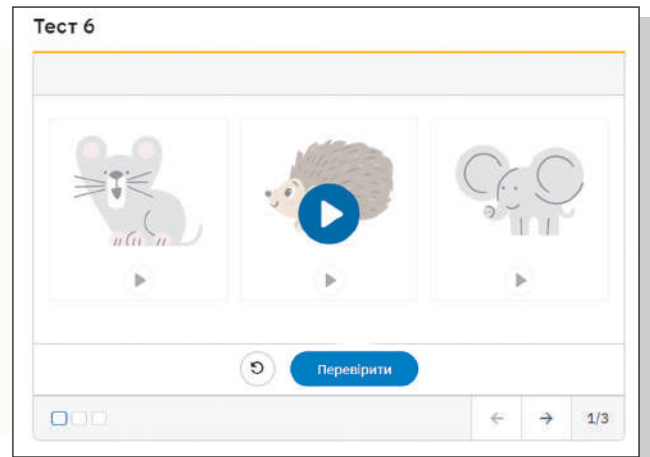

Завдання на тренування пам'яті

1. Ознайомтеся із усіма зображеннями,

натискаючи на комірки зі знаком



2. Ознайомтеся із усіма звуками,

натискаючи на комірки зі знаком



3. Встановіть відповідність між почутими словами і побаченими зображеннями.

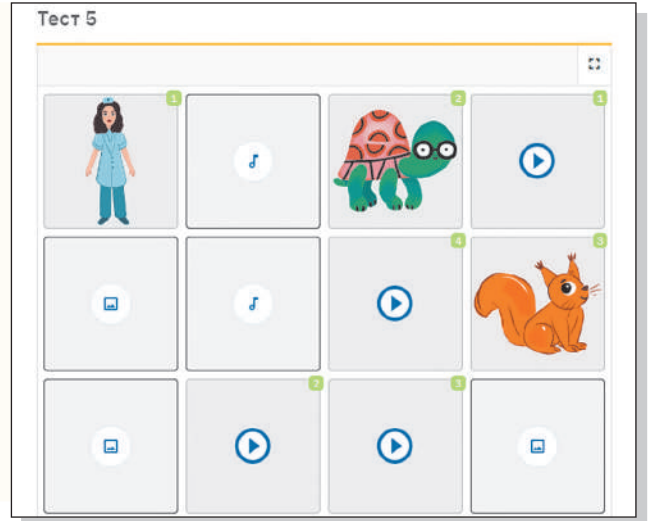

Тестове завдання із переміщенням

1. Натисніть на знак  і прослухайте аудіо.
2. Натисніть на зображення і прослухайте.
3. Перетягніть зображення у відповідну комірку.
4. Натисніть на кнопку «Перевірити».

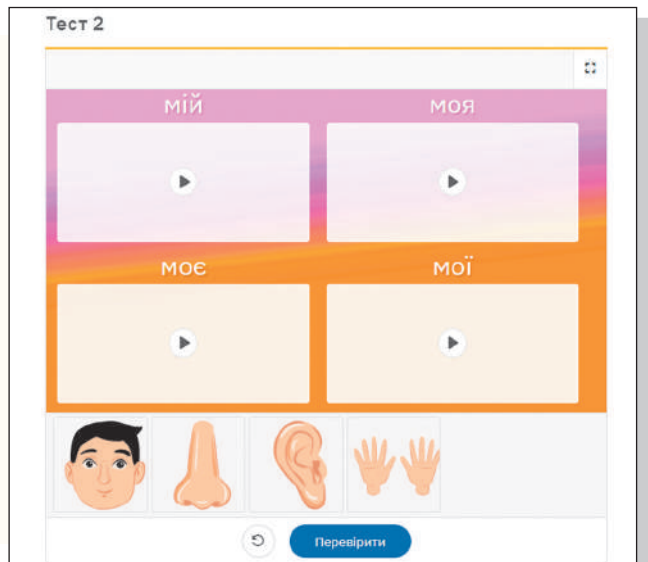

Завдання на пошук зниклого зображення

1. Натисніть на кнопку знизу, запам'ятайте зображення, поки йде відлік.
2. Натисніть у комірці червоного кольору на одне із трьох зображень , яке, на вашу думку, зникло.
3. Натисніть кнопку «Перевірити».

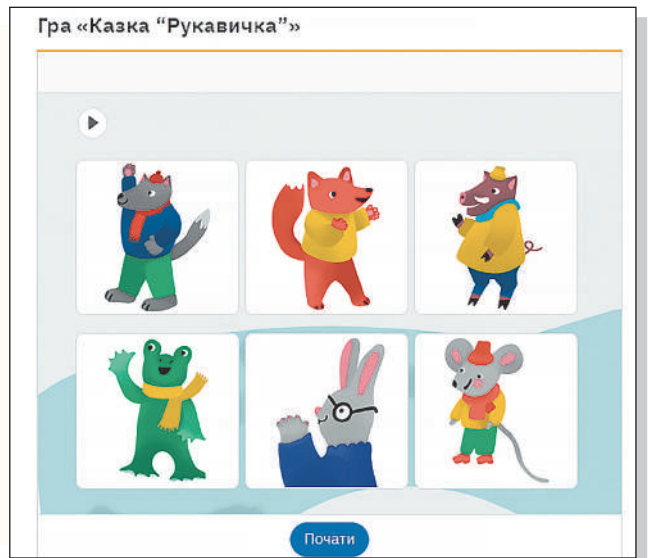

ЗМІСТ

Передмова	3
ВЕРЕСЕНЬ. ТЕМА 1. МОЇ ДРУЗІ. ТИЖНІ 1-4	10
Тема 1. Мої друзі.	
Знайомство	15
Гостина	24
Суперечка	32
Розваги	40
ЖОВТЕНЬ. ТЕМА 2. МОЯ ШКОЛА. ТИЖНІ 5-8	52
Тема 2. Моя школа.	
Дорога до школи	56
Класна кімната	64
Урок	72
Перерва	80
ЛИСТОПАД. ТЕМА 3. МОЯ РОДИНА. ТИЖНІ 9-12	90
Тема 3. Моя родина.	
Члени сім'ї	94
Домашні справи	102
Сімейні розваги	110
Події в родині	118
ГРУДЕНЬ. ТЕМА 4. МОЇ ПОЧУТТЯ. ТИЖНІ 13-15	128
Тема 4. Мої почуття.	
Мій день	130
Театр у школі	138
Святкуємо	146

СІЧЕНЬ. ТЕМА 5. МОЇ ІГРИ.	
ТИЖНІ 16–18	154
Тема 5. Мої ігри.	
Розмови на майданчику	156
Настільні ігри	164
Рухливі ігри	174
ЛЮТИЙ. ТЕМА 6. МОЇ МОЖЛИВОСТІ.	
ТИЖНІ 19–22	184
Тема 6. Мої можливості.	
Моє здоров'я	188
У лікаря	198
Моя суперсила	206
Я допомагаю іншим	216
БЕРЕЗЕНЬ. ТЕМА 7. МІЙ ОДЯГ.	
ТИЖНІ 23–25	224
Тема 7. Мій одяг.	
Погода	226
Справи	234
Дбаю про одяг	242
КВІТЕНЬ. ТЕМА 8. МІЙ ДІМ.	
ТИЖНІ 26–29	256
Тема 8. Мій дім.	
Тут я живу	260
Де живуть тварини?	272
Вулиця	280
Моя країна — Україна	290
ТРАВЕНЬ. ТЕМА 9. МОЇ СМАКИ.	
ТИЖДЕНЬ 30	298
Тема 9. Мої смаки.	
Мої вподобання	300
ІНТЕРНЕТ-ПІДТРИМКА	308

«Навчаємось разом» — це програма співпраці між Україною та Фінляндією. Її було розпочато в липні 2018 року, а наприкінці 2018 року до проекту приєднався ЄС, що надав додаткове фінансування для підвищення якості викладання української мови серед національних меншин. Проект реалізує компанія FCG Finnish Consulting Group Ltd. Він має національне охоплення та спрямований на підтримку реформи Нової української школи (НУШ), особливо в галузі початкової освіти. Основними цілями проекту є увідповіднення викладання й адміністрування в школах стандартам НУШ; популяризування цієї реформи серед освітян і широкої громадськості; удосконалення освітнього середовища в 1-12 класах.

Навчальне видання

*ПАНЧЕНКОВ Андрій Олексійович, СТАРАГІНА Ірина Петрівна,
РОМАНЮК Ольга Володимирівна, ПИТЮР Ольга Василівна*

**«НАВЧАЄМО(СЬ) УКРАЇНСЬКОЇ РАЗОМ»
посібник для вчителя для 1 класу
з навчанням мовами національних меншин
закладів загальної середньої освіти**

Редактор *Т. О. Попова*. Технічний редактор *С. О. Петрачков*.
Комп'ютерна верстка *С. В. Яшиш*. Коректор *В. П. Нестерчук*.

ФП135197У. Формат 84×108/16. Папір офсетний. Гарнітура Inerta.
Друк офсетний. Ум. друк. арк. 33,6.

ТОВ Видавництво «Ранок»,
вул. Космічна, 21а, Харків, 61145.
Свідоцтво суб'єкта видавничої справи ДК № 7548 від 16.12.2021.
E-mail: office@ranok.com.ua. Тел. (057) 701-11-22.

Навчальний комплект з української мови для 1 класу з навчанням мовами національних меншин:

- навчальний посібник (у 2-х частинах);
- робочий зошит (у 2-х частинах);
- посібник для вчителя;
- мультимедійні матеріали.

Посібник для вчителя:

Містить перелік комунікативних ситуацій, передбачених на початковому етапі оволодіння мовою.

Подає каталоги необхідного фонетичного, лексичного та граматичного інструментарію.

Пропонує докладні пояснення щодо виконання завдань, уміщених у навчальному посібнику та робочому зошиті.

Подає покрокові методичні рекомендації щодо організації освітнього процесу.

Передбачає опис різних видів діяльності з урахуванням принципу полімодальності сприйняття мови.

Містить поради щодо засвоєння мови для розуміння літератури й культури.

Пропонує опис стратегій використання мови, що підтримує весь процес навчання.

Включає зразки форм спостереження та методичні поради щодо проведення формувального оцінювання.

НАВЧАЄМОСЬ
РАЗОМ



МІНІСТЕРСТВО
ОСВІТИ І НАУКИ
УКРАЇНИ



Ministry for Foreign
Affairs of Finland

ПРЯМУЄМО
РАЗОМ

FCG

ВИДАВНИЦТВО
РАНОК



ISBN 978-617-09-7935-3



інтернет-підтримка

за QR-кодом або посиланням
rnk.com.ua/100887

Всі права захищені.

Заборонено без письмового дозволу власників авторських прав використовувати будь-яким чином цю книгу або будь-яку її частину.